

2014 Manual do proprietário Chevrolet Agile

Resumo	1-1	Compartimentos de carga ...	4-1	Sistema de Conforto e conveniência	7-1
Painel de instrumentos	1-2	Porta-objetos	4-1	Rádio	7-1
Informações básicas de condução	1-4	Posição de bagagens/ cargas	4-5	Sistema de ventilação e ar condicionado	8-1
Recursos do veículo	1-17	Recursos adicionais de carga	4-7	Sistema de ventilação e ar condicionado	8-1
Chaves, portas e vidros	2-1	Informações sobre disposição de cargas no veículo	4-8	Difusores de ar	8-4
Chaves e travas	2-1	Comandos e controles	5-1	Manutenção	8-5
Portas	2-9	Visão geral do painel de instrumentos	5-2	Condução e operação	9-1
Sistema antifurto	2-10	Controles	5-3	Informações de condução	9-2
Espelhos externos	2-13	Luzes de advertência, medidores e indicadores	5-7	Partida e operação	9-19
Espelhos internos	2-15	Mostrador digital de informação	5-15	Sistema de escapamento	9-23
Vidros	2-15	Mensagens do veículo	5-27	Transmissão manual	9-25
Bancos e dispositivos de segurança	3-1	Iluminação	6-1	Transmissão manual automatizada	9-26
Apoios de cabeça	3-1	Luzes externas	6-1	Freios	9-32
Bancos dianteiros	3-3	Iluminação interior	6-8	Piloto automático	9-35
Bancos traseiros	3-5	Comandos das luzes	6-10	Combustível	9-36
Cintos de segurança	3-6				
Sistema de airbag	3-10				
Dispositivo de retenção para crianças	3-14				

2014 Manual do proprietário Chevrolet Agile

Cuidados com o veículo	10-1	Informações sobre a	
Informações gerais	10-2	garantia	13-1
Verificações no veículo	10-7	Informações sobre a	
Substituição de lâmpadas ...	10-25	garantia	13-1
Sistema elétrico	10-31	Informações ao	
Ferramentas do veículo	10-37	consumidor	14-1
Rodas e pneus	10-37	Informações ao	
Partida do motor com cabos		consumidor	14-1
auxiliares	10-43	Índice	i-1
Reboque	10-45		
Cuidados com a			
aparência	10-48		
Serviços e manutenção	11-1		
Informações gerais	11-1		
Manutenção preventiva	11-5		
Fluidos, lubrificantes e peças			
recomendadas	11-10		
Especificações	12-1		
Identificação do veículo	12-1		
Especificações do Veículo	12-3		

Introdução **iii**

Combustível

Tipo

Óleo do motor

Classificação

Viscosidade

Pressão dos pneus

Dimensões dos pneus

Dianteiro

Traseiro

Pesos

Peso bruto nominal do veículo (kg)

- Peso em ordem de marcha, modelo básico

= Carga

iv Introdução

Dados específicos do veículo

Anote as especificações do seu veículo na página anterior para que estejam sempre disponíveis. Estas informações estão disponíveis nas seções "Serviços e manutenção" e "Especificações", bem como na plaqueta de identificação do veículo.

Introdução

Seu veículo foi projetado para ser uma combinação de tecnologia avançada, segurança, cuidado com o meio ambiente e economia.

Este Manual do Proprietário fornece todas as informações necessárias para capacitar sua direção com segurança e eficiência.

Certifique-se de que seus passageiros conheçam o possível risco de acidentes e ferimentos que podem ocorrer devido ao uso inadequado deste veículo.

Siga sempre as leis e normas específicas do país em que se encontra. Essas leis podem diferir das informações contidas neste manual.

Todas as Concessionárias Chevrolet fornecem serviços de primeira classe. Os mecânicos experientes treinados pela Chevrolet trabalham de acordo com instruções específicas da Chevrolet.

A literatura de bordo encontra-se na porta luvas e deve ser mantida sempre à mão no veículo.



Você poderá conhecer um pouco mais sobre a GM e os produtos Chevrolet acessando o site: www.chevrolet.com.br

Como utilizar este manual

- A seção "Resumo" fornecerá uma visão geral inicial.
- O índice, no início deste manual, mostra onde estão as informações em cada capítulo.
- O Manual do proprietário utiliza as especificações de fábrica do motor. As especificações de venda correspondentes podem ser encontradas no capítulo "Especificações".
- As direções indicadas, por ex. esquerda ou direita, dianteira ou traseira, sempre se relacionam ao sentido de condução.
- Dependendo da variação do modelo, da variação para o país, dos equipamentos especiais e acessórios integrados, a gama

de equipamentos em seu veículo pode diferir dos itens mencionados no Manual do proprietário.

- As mensagens exibidas e funções internas estão escritas em **negrito**.

Perigo, atenção e cuidado

Algumas instruções deste manual são exibidas em destaque devido à sua importância.

Perigo

Textos marcados com  **Perigo** fornecem informações sobre o risco de ferimentos fatais. Ignorar essas informações pode colocar a vida em risco.

Atenção

Textos marcados com  **Atenção** fornecem informações sobre o risco de acidentes ou ferimentos. Ignorar essas informações pode acarretar ferimentos.

Cuidado

Textos marcados com **Cuidado** fornecem informações sobre possíveis danos ao veículo. Ignorar essas informações pode acarretar danos ao veículo.



Este símbolo indica um procedimento proibido que pode causar ferimentos ou danos ao veículo.

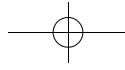
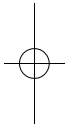
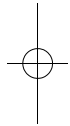
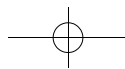

Resumo

Painel de instrumentos

Visão geral do painel de instrumentos 1-2

Informações básicas de condução

Informações básicas de condução 1-4
Travas das portas 1-6
Vidros 1-8
Ajuste do banco 1-9
Ajuste do apoio de cabeça 1-10
Cintos de segurança 1-10
Ajuste do espelho 1-11
Ajuste de posição do volante 1-12
Iluminação interior 1-12
Luzes externas 1-13
Sistema de ventilação e ar condicionado 1-15
Estacionamento 1-16
Transmissão 1-16

Recursos do veículo

Piloto automático 1-17
Mostrador digital com funções múltiplas (DIC) 1-18

1-2 Resumo

Painel de instrumentos

Visão geral do painel de instrumentos



Resumo 1-3

1. *Difusores de ar ajustáveis na página 8-4*
2. *Comutador farol alto/baixo na página 6-4*
Lampejador de farol alto na página 6-5
Sinalizadores de direção na página 6-6
3. *Centro de informação do motorista (DIC) na página 5-15*
4. *Limpador/lavador do para-brisa na página 5-4*
5. *Sistema de airbag na página 3-10*
6. *Controles das luzes externas na página 6-1*
7. *Buzina na página 5-4*
8. *Sinalizador de advertência (pisca-alerta) na página 6-6*
9. *Sistema de aquecimento e ventilação na página 8-1*
10. *Posições da ignição na página 9-20*
11. *Capô na página 10-7*
12. *Consulte "Pedal da embreagem (somente para veículos equipados com transmissão manual)" em Controle de um veículo na página 9-4*
13. *Consulte "Pedal do freio" no Controle de um veículo na página 9-4*
14. *Consulte "Pedal do acelerador" no Controle de um veículo na página 9-4*
15. *Tomadas elétricas na página 5-6*
16. *Porta-luvas na página 4-3*
17. *Transmissão manual na página 9-25*
18. *Sistema central de travamento na página 2-5*
19. *Porta-objetos do painel de instrumentos na página 4-1*
20. *Controle automático de iluminação na página 6-3*
21. *Porta-copos na página 4-4*
22. *Consulte "Alavanca da transmissão (somente para veículos equipados com transmissão manual automatizada - caso disponível)" em Transmissão manual automatizada na página 9-26*
23. *Consulte "Modo manual (Borboleta) - reduções de marcha da borboleta à esquerda" em Modo manual na página 9-29 ou Modo manual (Borboleta) na página 9-29*
24. *Consulte "Modo manual (Borboleta) - aumentos de marcha da borboleta à direita" em Modo manual na página 9-29 ou Modo manual (Borboleta) na página 9-29*
25. *Controle de velocidade de cruzeiro na página 9-35*
26. *Controle do interruptor do rádio*

1-4 Resumo

Informações básicas de condução

Informações gerais

- Este veículo tem garantia de 1 ano, de acordo com os termos descritos no Manual do Proprietário.
- As inspeções periódicas devem ser executadas a cada período de 12 meses ou 10.000 km dirigidos; a primeira inspeção é especial.
- No painel de instrumentos será exibida a mensagem "INSP", avisando o motorista uma semana antes do limite de intervalo de tempo ou a cada 10.000 km dirigidos.
- O consumo de combustível varia de acordo com o uso do veículo, as condições de tráfego, hábitos de direção, manutenção preventiva, entre outros fatores.

- Trocar o óleo do motor, como recomendado no Manual do Proprietário, e dirigir o veículo de maneira adequada ajuda a propiciar um uso econômico.

Verifique o porta-luvas do veículo

- Manual do Proprietário
- INFOCARD com a chave, códigos do alarme, do imobilizador do motor e do rádio, se seu veículo estiver equipado com esses recursos (por motivos de segurança, guarde-o fora do veículo)
- Manual básico sobre segurança no tráfego
- Chevrolet Road Service - Livreto de condições gerais
- Rede de Concessionárias Chevrolet - Folheto informativo

Verificações periódicas

A cada semana, o proprietário deverá:

- Verificar o nível do líquido arrefecedor no tanque de compensação do sistema de arrefecimento; sempre preste atenção à marca (seta) próxima às palavras "Cold" ou "Kalt" gravadas no reservatório. Essa marca mostra o volume máximo de líquido arrefecedor que deverá ser adicionada, sempre que necessário. Remova a tampa do sistema com o motor frio e adicione aditivo ACDelco de longo prazo para o radiador (cor laranja), com uma relação de 35 a 50 por cento de aditivo com água neutra, consulte *Fluidos e Lubrificantes Recomendados na página 11-10*
- Verificar o nível do óleo do motor e enchê-o até o nível, se necessário.

Resumo 1-5

- Verifique o nível do reservatório do lavador do para-brisa e encha-o, se necessário.
- Verifique a calibragem dos pneus, incluindo o pneu reserva.
- Sempre que estacionar o carro, verifique se o freio de estacionamento está funcionando adequadamente.
- Verifique o nível da gasolina no reservatório do sistema de partida a frio.

ECONO.FLEX

Economia em seu bolso

Seu veículo pode ser reabastecido com etanol e/ou gasolina, em qualquer proporção. Considerando as diferenças nos preços dos combustíveis em todo o Brasil, e levando em consideração que o consumo de etanol é 30% superior ao da gasolina, recomendamos fazer os seguintes cálculos para determinar qual combustível fornece mais economia.

Preço do etanol ÷ Preço da gasolina =

= resultado x 100 =

= Resultado final.

Caso o resultado final seja inferior a 70, é melhor reabastecer com etanol, para obter maior economia.

Para facilitar sua decisão ao reabastecer, use o gráfico mostrado na capa interna deste manual do proprietário.

Siga as instruções:

No gráfico, localize os valores correspondentes aos preços de etanol e gasolina.

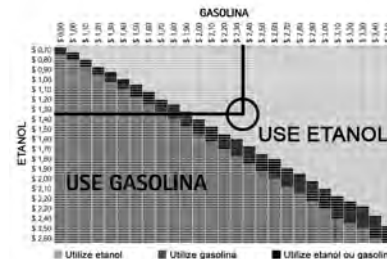

Se a linha cruzada correspondente a esses valores estiver na área cinza claro do gráfico, reabasteça com etanol; por outro lado, se a linha cruzada estiver localizada na área cinza escuro do gráfico, reabasteça com gasolina. A área preta do gráfico mostra que não há nenhuma diferença entre reabastecer com etanol ou com gasolina.

1-6 Resumo

⚠ Atenção

O consumo de combustível depende de vários fatores como, condições e fluxo de tráfego, hábitos de direção, topografia, clima, condições de carga, pressão dos pneus, qualidade do combustível, etc.

Capacidades e especificações do óleo do motor

Cárter (sem filtro de óleo) = 3,25 litros

Cárter (com filtro de óleo) = 3,5 litros

Motor

Um pequeno aumento na rotação da marcha lenta com o motor frio é normal, que se estabiliza em breve.

Uma ventoinha de arrefecimento elétrica sob o capô poderá funcionar quando o motor não estiver em funcionamento e poderá causar ferimentos. Mantenha as

mãos, roupas e ferramentas distantes de qualquer ventilador elétrico sob o capô.

Travas das portas

Controle remoto



O controle remoto pode ser utilizado para operar:

- Sistema central de travamento
- Sistema de alarme antifurto
- Vidros elétricos

Para travar

Pressione o botão 

- As luzes indicadoras dos sinalizadores de direção piscam ao confirmar o acionamento.
- Travamento das portas e da portinhola do bocal de abastecimento do tanque de combustível e ativação do alarme.
- Os vidros elétricos fecharão, caso estejam abertos.
- As luzes de cortesia apagarão.

Para destravar

Pressione o botão 

- As luzes indicadoras dos sinalizadores de direção piscam ao confirmar o acionamento.
- As portas e a portinhola do bocal de abastecimento do tanque de combustível serão destravadas.
- O alarme do sistema antifurto será desativado.

- A luz de cortesia acenderá durante alguns segundos.

Se as portas forem destravadas pelo controle remoto ou pela chave, mas permanecerem fechadas, o sistema travará novamente as portas após 1 minuto e o alarme será ativado.

Travamento do carro com a chave

Travamento



Gire a chave no sentido horário.

Será acionado o travamento das portas e da tampa de acesso ao bocal de abastecimento do tanque de combustível.

Caso tranque o veículo com a chave, o alarme não será ativado e os vidros não se fecharão.

Destravamento



Gire a chave no sentido anti-horário para destravar as portas e o bocal de abastecimento do tanque de combustível.

Nota:

- Em caso de destravamento da porta, devido ao sistema de segurança, o alarme não será desativado, sendo disparado quando as portas ou a tampa do compartimento de carga forem abertas, e desativado ao girar a chave no contato do veículo, ou pressionando o botão de destravamento na unidade de controle remoto.
- Em veículos equipados com a transmissão manual automatizada, caso o sistema hidráulico apresente pressão baixa, ao abrir a porta do motorista, o sistema atuará a bomba para pressurizá-lo.

Botões de travamento central

Trava ou destrava todas as portas e a portinhola do bocal de abastecimento do tanque de combustível.

1-8 Resumo



- Com o interruptor  : pressione para travar ou destravar todas as portas e a portinhola do bocal de abastecimento do tanque de combustível. Caso o sistema sofra sobrecarga devido a atuações repetidas, a alimentação elétrica será interrompida por aproximadamente 30 segundos.
- Com o pino de travamento (porta do motorista): abaixe o pino de travamento da porta para travar todas as portas ou levante-o para destravar todas as portas.

Para evitar que o motorista trave as portas sem querer, não é possível atuar o pino de travamento com a porta aberta.

Travas de segurança para crianças



Existem travas de segurança extras localizadas sob a trava das portas traseiras para evitar a abertura das portas de dentro do veículo. Para acioná-las, utilize a chave e gire o interruptor no sentido da seta, e para desativar o interruptor, gire no sentido contrário a seta.

Vidros

Vidros elétricos



Uma leve pressão no interruptor de atuação permite a abertura ou o fechamento dos vidros em pequenas etapas. Mantenha o interruptor pressionado durante um intervalo maior para a abertura ou o fechamento automático; para parar o movimento do vidro, pressione novamente o interruptor.

Sistema de alívio de pressão interna

A abertura parcial dos vidros das portas dianteiras ocorrerá de modo alternado, uma vez ocorrerá na porta do motorista e outra vez na porta do passageiro. Ao fechar a porta, o vidro se fechará automaticamente.

Sistema de segurança dos vidros traseiros para crianças

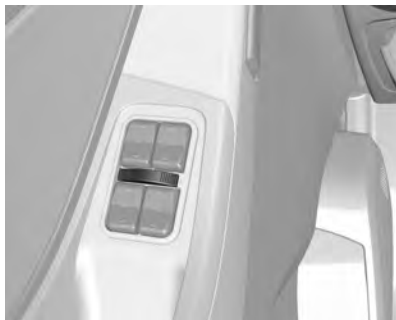

O interruptor localiza-se entre os interruptores dos vidros elétricos localizados do lado esquerdo do

motorista. Para a esquerda (superfície vermelha visível) - os vidros traseiros não podem ser acionados através dos interruptores das portas traseiras. Para a direita (superfície verde visível) - os vidros traseiros podem ser acionados com os interruptores das portas traseiras.

Ajuste do banco

Posição dos bancos



Para ajustar o banco para frente/ para trás, puxe a alavanca de regulagem para cima, deslize o banco para a posição desejada e solte a alavanca travando-o.

Certifique-se sempre da ancoragem correta do banco, tentando deslizar-lo para frente e para trás.

Encostos



Para ajustar os encostos, use o regulador na lateral do banco. Não apoie peso no encosto enquanto estiver regulando.

1-10 Resumo

Altura do banco do motorista



Para levantar: Alivie o peso e puxe a alavanca para cima

Para abaixar: Aplique peso e puxe a alavanca para cima.

Ajuste do apoio de cabeça

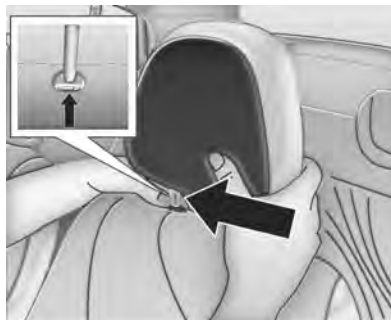

Para ajustar o apoio de cabeça pressione o botão de destravamento (seta) e deslize o apoio de cabeça ajustando-o com as mãos para cima ou para baixo. O apoio de cabeça pode ser posicionado em três alturas diferentes.

Certifique-se de que esteja bem travado em uma das três posições.

Cintos de segurança



Puxe o cinto de segurança e encaixe-o na fivela. O cinto de segurança não deve estar torcido e deve estar ajustado ao corpo. O encosto do banco não deve estar demasiado inclinado para trás.

Para liberar o cinto, pressione o botão vermelho na fivela do cinto.

Ajuste do espelho

Espelho interno

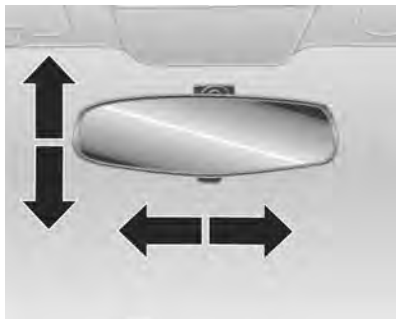

O ajuste do espelho retrovisor interno é feito manualmente. Utilize a pequena alavanca atrás do espelho para evitar o ofuscamento causado pelos faróis vindos pela traseira do veículo à noite.

⚠ Atenção

O espelho retrovisor interno é biarticulado e, assim, ao regulá-lo, dobre o para-sol e ajuste o espelho de modo que não haja contato entre ambos.

Sempre ajuste os espelhos retrovisores antes de dirigir o veículo, mova o espelho para uma vista clara e confortável da parte de trás do veículo e que não afete a visão do motorista para frente.

Espelho externo

Ajuste manual

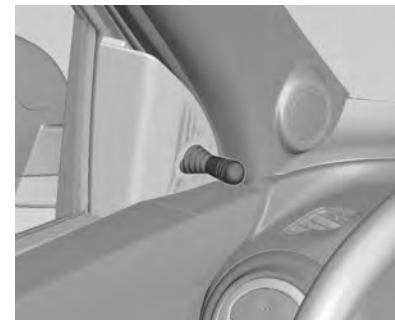

Os espelhos externos são ajustáveis com facilidade através das alavancas de ajuste dentro do veículo. Para efetuar o ajuste de posição, mova a alavanca de ajuste instalada no painel da porta.

1-12 Resumo

Espelhos com regulagem elétrica (se equipado)

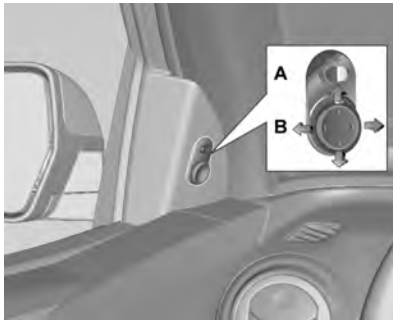

Interruptor de quatro posições na porta do motorista.

Selecione o espelho correspondente com o interruptor "A" e ajuste com o interruptor "B".

Ajuste de posição do volante



Destrave a alavanca, ajuste a altura do volante e trave-a novamente, e assegure-se de que está totalmente travada.

Regule o volante apenas quando o veículo estiver parado e a coluna de direção destravada.

Nota: Este equipamento pode não estar disponível em seu país ou modelo de veículo.

Iluminação interior

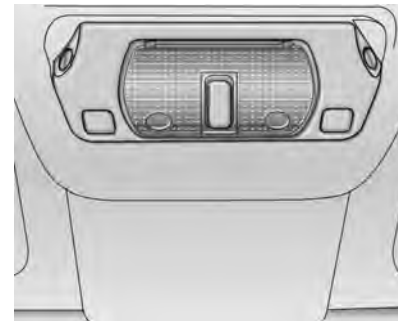

O botão da lâmpada localiza-se no console do teto.

Acendem quando uma ou mais portas são abertas ou quando as portas estão destravadas.

Para acender ou apagar a luz, pressione o botão central no conjunto.

As luzes internas se apagam automaticamente após um certo intervalo quando todas as portas estão fechadas.

Luzes externas



Para veículos com farol de neblina dianteiro e luz de neblina traseira e controle automático de iluminação.



Para veículos com faróis de neblina dianteiros e controle automático de iluminação.



Para veículos modelo básico.

Controle das luzes de lanterna:

0: Gire rapidamente para esta posição para ligar e desligar o controle automático de luzes. Libere o controle para que retorne para AUTO.

AUTOMÁTICO: Acende automaticamente o farol baixo dependendo das condições externas de iluminação, juntamente

1-14 Resumo

com as luzes de lanterna, a luz da placa de licença e as luzes do painel de instrumentos.

 : Luzes de lanterna

 : Farol baixo

Pressione

 : Faróis de neblina dianteiros

 : Luz de neblina traseira

Lampejador do farol alto e farol alto

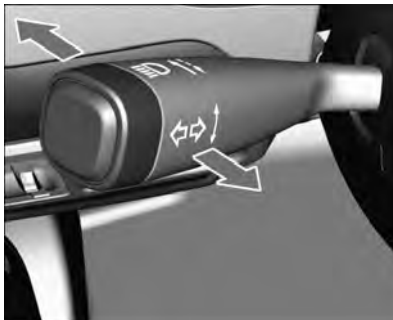

Lampejador do farol alto: Puxe a alavanca

Farol alto: Pressione a alavanca para acender, pressione novamente para apagar.

Sinalizadores de direção

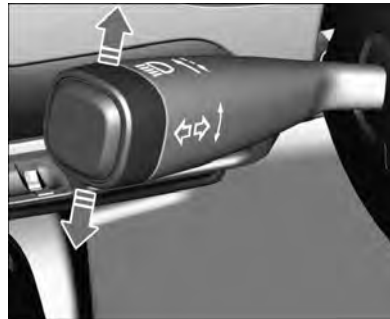

Direita: Alavanca para cima

Esquerda: Alavanca para baixo

Sinalizador de advertência (pisca-alerta)



Ligado: Pressione .

Desligado: Pressione  novamente.

Sistema de alerta sonoro de luzes de lanterna acesas

Quando a porta é aberta, com a chave na ignição ou desligada e as luzes de lanterna acesas, um sinal de alerta sonoro é ativado para avisar o motorista.

Sistema de ventilação e ar condicionado

Desembaçamento dos vidros (com o ar condicionado)



Gire o botão direito para a posição .



Resfriamento  ligado.

O botão de controle da temperatura poderá permanecer em qualquer posição.

Ajuste a velocidade do ventilador para a posição  (botão central).

Desembaçador do vidro traseiro  ligado.

Desembaçamento dos vidros (sem o ar condicionado)

- Ajuste o controle de distribuição de ar para .
- Ajuste o controle de temperatura para o nível mais quente.
- Ajuste a velocidade do ventilador para máximo.
- Ligue o desembaçador do vidro traseiro .
- Abra os difusores de ar laterais como necessário e direcione-os para os vidros das portas.

Desembaçador do vidro traseiro



O desembaçador é acionado pressionando-se o botão .

Distribuição de ar

Para escolher a distribuição de ar desejada gire o seletor até que o símbolo correspondente apareça no visor.

 : Cabeça e pés.

 : Cabeça.

1-16 Resumo

 : Para-brisa e vidros das portas dianteiras

 : Para-brisa, vidros das portas dianteiras e pés

 : Pés

Estacionamento

- Sempre aplique o freio de estacionamento.
- Desligue o motor e remova a chave. Deixe o motor em marcha lenta antes de desligá-lo.
- Coloque uma marcha baixa (1ª ou ré).
- Se você estacionar voltado para baixo em uma ladeira, esterce as rodas de modo que a parte dianteira do pneu fique voltada para a calçada. Se você estacionar voltado para baixo em uma ladeira, esterce as rodas ao contrário, de modo que a parte traseira do pneu fique voltada para a calçada.

- Feche todas as portas, vidros e difusores de ar.

Transmissão

Transmissão manual

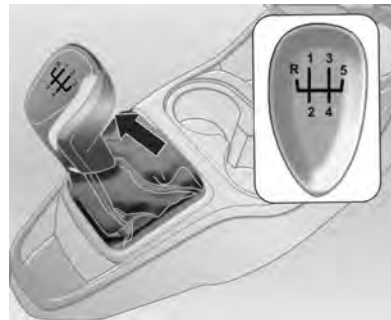

● : Neutro.

1-5: Primeira a quinta marcha.

R: Marcha à ré.

Marcha à ré

Aperte o pedal da embreagem, puxe o botão (seta) para cima e coloque a alavanca na posição R.

Se a marcha não engatar com facilidade, leve a alavanca de volta ao ponto morto e retire o pé da embreagem. Pise outra vez e tente engatar outra vez.

⚠ Atenção

Nunca engate a marcha à ré com o veículo em movimento.

Transmissão manual automatizada



N: Ponto morto

● : Dirigir

+: Marcha mais alta

-: Marcha mais baixa

A: Alterna entre o modo automático e manual

R: Marcha a ré (com a trava da alavanca seletora)

 **Cuidado**

Só mova a alavanca de câmbio para a posição R com o veículo parado.

Nunca mova a alavanca de câmbio para a posição R com o veículo em movimento.

Nota:

- Após selecionar a marcha a ré e mover a alavanca seletora para a posição **R**, a alavanca retornará para ●.
- Ao desengatar a marcha a ré, mova a alavanca para a posição **N** ou selecione outra marcha.

Nota: Este equipamento pode não estar disponível em seu país ou modelo de veículo.

Consulte *Transmissão manual automatizada na página 9-26*.

Recursos do veículo

Piloto automático

O controle de velocidade de cruzeiro pode armazenar e manter velocidades de aproximadamente 40 a 140 km/h. Desvios das velocidades armazenadas podem ocorrer ao dirigir em aclives ou declives.

Por motivos de segurança, o controle de velocidade de cruzeiro não pode ser ativado até que o pedal do freio seja acionado pelo menos uma vez.

1-18 Resumo



Não use o controle de velocidade de cruzeiro se não for prudente manter uma velocidade constante.

Consulte *Luz indicadora do controle de velocidade de cruzeiro* na página 5-15.

Mostrador digital com funções múltiplas (DIC)



O Mostrador digital com funções múltiplas exibe informações sobre seu veículo. Ele exibe também mensagens de advertência caso seja detectado algum problema no sistema.

O veículo poderá ter também recursos que poderão ser personalizados por meio dos controles do Centro de Informação do Motorista.

Seleção de funções



Os menus e funções podem ser selecionados por meio dos botões na alavanca do limpador.

Existem dois menus: Menu do computador de bordo e Menu de personalização

Pressione o botão **R** para zerar um item do menu quando o mesmo estiver em exibição.

Pressione **S** para rolar através das funções em cada menu.

Chaves, portas e vidros

Chaves e travas

Chaves	2-1
INFOCARD	2-2
Controle remoto	2-3
Configurações de memória ...	2-5
Travas manuais das portas ...	2-5
Sistema central de travamento	2-5
Travamento automático de portas	2-8

Portas

Compartimento de Carga	2-9
------------------------------	-----

Sistema antifurto

Sistema de alarme antifurto	2-10
Imobilizador	2-12

Espelhos externos

Espelhos convexos	2-13
Espelhos manuais	2-13
Espelhos elétricos	2-14
Espelhos escamoteáveis ...	2-14

Espelhos internos

Espelho retrovisor manual ...	2-15
-------------------------------	------

Vidros

Vidros de acionamento manual	2-15
Vidros elétricos	2-16
Desembaçador do vidro traseiro	2-18
Para-sóis	2-19

Chaves e travas

Chaves



Uma única chave é usada para todas as fechaduras do veículo e para a ignição. São fornecidas duas chaves, uma delas como reserva (sem o controle remoto) e com o código de identificação das mesmas. A chave reserva não deve ser mantida no veículo e sim em um lugar seguro.

2-2 Chaves, portas e vidros

A solicitação de uma chave de reposição, no caso de perda, só será possível com o código de identificação da chave.

A utilização da chave adquirida na Rede de Concessionárias ou Oficinas Autorizadas Chevrolet assegura que o sistema de imobilização funcione corretamente.

Isto evitará despesas desnecessárias e possíveis problemas relacionados com seguro no caso de danos, bem como problemas decorrentes de reclamações em garantia.

⚠ Atenção

Evite deixar o veículo enquanto o motor estiver em funcionamento.

Não deixe crianças no veículo junto com a chave de ignição. Elas poderão operar os vidros elétricos ou outros controles, e até mesmo fazer com que o

(Continuação)

Atenção (Continuação)

veículo se mova. Uma criança ou outras pessoas podem se ferir ou até morrer.

Nota: Se for necessário manter a chave na ignição após o motor ser desligado, a chave deverá ser removida e introduzida novamente, para evitar que os circuitos eletrônicos do veículo consumam corrente. Esse consumo poderá descarregar a bateria. Quando uma porta for aberta, o sistema eletrônico emitirá um som audível para lembrar ao motorista que o procedimento descrito acima não foi executado.

INFOCARD



O INFOCARD é um cartão, fornecido com o veículo, que contém uma senha. Ele inclui os seguintes códigos que são essenciais no caso de reparos:

- Número de identificação do veículo (VIN)
- Alarme
- Imobilizador
- Chave
- Rádio

Chaves, portas e vidros 2-3

⚠ Atenção

Não deixe o Infocard no veículo, mas tenha-o disponível ao consultar a Rede de Concessionárias ou Oficinas Autorizadas Chevrolet.

Controle remoto



Usado para operar:

- Sistema central de travamento
- Sistema de alarme antifurto

- Vidros elétricos

O controle remoto tem um alcance de aproximadamente 20 metros. Esse alcance pode ser afetado por influências externas.

Os sinalizadores de advertência (pisca-alerta) confirmam a operação.

Manuseie com cuidado, proteja-o contra umidade e altas temperaturas e evite uma operação desnecessária.

O controle remoto não funcionará quando inserido na ignição como uma precaução de acionamento involuntário do controle remoto.

⚠ Atenção

Ao acionar o sistema de alarme antifurto, verificar se todos os vidros sem motor elétrico estão fechados.



Nota: Este equipamento opera em caráter secundário, ou seja, não tem proteção contra interferência nociva, mesmo de estações do mesmo tipo, e não pode causar interferência em sistemas que funcionem em caráter primário.

Falha

Se o sistema central de travamento não puder ser operado com o controle remoto por rádio, talvez seja devido ao seguinte:

- Alcance ultrapassado.
- Tensão da bateria muito baixa.

2-4 Chaves, portas e vidros

- Operação frequente e repetida do controle remoto enquanto estiver fora de alcance, o que exigirá uma nova sincronização.
- Sobrecarga do travamento central ao operar em intervalos frequentes, a fonte de alimentação é interrompida por um período curto.
- Interferência de ondas de rádio de potência elevada provenientes de outras fontes.

Consulte *Travas manuais das portas* na página 2-5

Substituição da bateria do controle remoto

Substitua a bateria assim que o alcance diminuir.

As baterias devem ser descartadas em um ponto de coleta de reciclagem adequado.

Substituição da bateria do controle remoto



1. Abra a tampa do transmissor.
2. Remova a bateria usada. Evite tocar a placa do circuito em outros componentes.
3. Instale a nova bateria. Certifique-se de que o lado negativo (-) esteja virado para a base.
4. Feche a tampa do transmissor.
5. Verifique a operação do transmissor com seu veículo.

⚠ Cuidado

Evite tocar as superfícies planas da bateria com os dedos descobertos, pois isso encurtará a vida útil da bateria.

Nota: Use baterias CR2032 (ou equivalentes).

Nota: Baterias de lítio usadas podem causar danos ao meio ambiente.

Siga as leis de reciclagem locais para descarte.

Não descarte com o lixo doméstico.

Nota: Para manter o funcionamento correto do transmissor, siga estas orientações:

- Evite deixar o transmissor cair.
- Não coloque objetos pesados sobre o transmissor.

Chaves, portas e vidros 2-5

- Mantenha o transmissor longe de água e luz do sol direta. Se o transmissor molhar, seque-o com um pano macio.

Configurações de memória

As configurações são armazenadas automaticamente ao remover a chave da ignição:

- Sistema de ar condicionado (se equipado) (Liga/desliga, temperatura do ar e velocidade da ventoinha.)
- Circulação de ar interna
- Itens do menu do computador de bordo
- Itens do menu personalizáveis

Travas manuais das portas



Para veículos sem o sistema central de travamento, as portas podem ser travadas individualmente pelo "pino" estando a porta aberta ou fechada, exceto a porta do motorista, que só pode ser travada com o pino se a mesma estiver fechada, para impedir que se esqueça a chave dentro do veículo.

Nota:

- Para evitar que o motorista seja trancado do lado de fora do veículo não intencionalmente, o botão na porta do motorista não poderá ser pressionado quando a porta estiver aberta.
- Se a porta do motorista não estiver fechada, o sistema central de travamento se destravar novamente imediatamente após o travamento.
- Se a trava for operada muitas vezes, o travamento não ocorrerá mais para conservar o sistema de trava.

Sistema central de travamento

Para portas, vidros das portas e portinhola de acesso ao bocal de abastecimento do tanque de combustível.

2-6 Chaves, portas e vidros

Travamento

Gire a chave na trava da porta do lado do motorista no sentido horário para travar todas as portas e a portinhola do bocal de abastecimento do tanque de combustível (deixe a chave voltar para a posição vertical e remova-a); alternativamente, quando o travamento é feito de dentro do veículo, o pino de travamento da porta do motorista deverá ser pressionado.

O pino da porta do lado do motorista não pode ser pressionado quando a porta está aberta para evitar que a porta seja fechada com o motorista do lado de fora.

Destravamento

Gire a chave na trava da porta do motorista no sentido anti-horário para destravar todas as portas e a portinhola do bocal de abastecimento do tanque de combustível.

Nota:

- Ao puxar a maçaneta interna (lado do motorista) com as portas travadas, elas serão destravadas; puxando novamente, a porta é aberta. Ao puxar a maçaneta interna de uma das portas (exceto a do motorista) com as portas travadas, apenas a respectiva porta será destravada; ao puxar a maçaneta interna novamente, a porta será aberta.
- Em veículos equipados com a transmissão manual automatizada, caso o sistema hidráulico apresente pressão baixa, ao abrir a porta do motorista, o sistema atuará a bomba para pressurizá-lo.

⚠ Atenção

No caso de uma das portas ou da porta do compartimento de carga ser aberta sem a desativação do

(Continuação)

Atenção (Continuação)

alarme, ele emitirá um sinal de aviso e só poderá ser desativado por meio do controle remoto ou inserindo a chave na ignição.

Botões de travamento central

Trava ou destrava todas as portas e a portinhola do bocal de abastecimento do tanque de combustível.



Chaves, portas e vidros 2-7

- Com o interruptor  : pressione para travar ou destravar todas as portas e a portinhola do bocal de abastecimento do tanque de combustível. Caso o sistema sofra sobrecarga devido a atuações repetidas, a alimentação elétrica será interrompida por aproximadamente 30 segundos; ou
- Com o pino de travamento: abaixe o pino de travamento da porta (lado do motorista) para travar a porta ou levante para destravar a porta. Para evitar que o motorista trave as portas sem querer, não é possível atuar o pino de travamento com a porta aberta.

Travamento do carro com a chave

Travamento

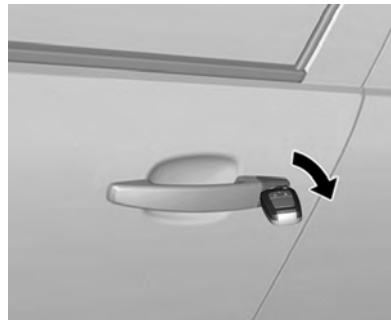

Gire a chave no sentido horário.

Será acionado o travamento das portas e da tampa de acesso ao bocal de abastecimento do tanque de combustível.

Caso tranque o veículo com a chave, o alarme não será ativado e os vidros não se fecharão.

Destravamento



Gire a chave no sentido anti-horário para destravar as portas e o bocal de abastecimento do tanque de combustível.

Nota:

- Em caso de destravamento da porta, devido ao sistema de segurança, o alarme não será desativado, sendo disparado quando as portas ou a tampa do compartimento de carga forem abertas, e desativado ao girar a chave no contato do veículo, ou

2-8 Chaves, portas e vidros

pressionando o botão de destravamento na unidade de controle remoto.

- Em veículos equipados com a transmissão manual automatizada, caso o sistema hidráulico apresente pressão baixa, ao abrir a porta do motorista, o sistema atuará a bomba para pressurizá-lo.

Trava da porta



Pressione os pinos de travamento para operar as travas das portas de dentro do veículo. Se,

inadvertidamente, a trava da porta do motorista se trava ao fechar, a alavanca retornará para a posição de destravamento. Isto evitará que o veículo seja travado com a chave dentro.

Travamento automático de portas

As portas travarão automaticamente quando a velocidade do veículo for superior a 15 km/h. Se as portas já estiverem travadas quando o veículo começar a se mover e as portas forem destravadas antes do veículo atingir 15 km/h, o travamento automático das portas ocorrerá quando o veículo atingir esta velocidade. Entretanto, caso as portas forem destravadas acima de 15 km/h, o travamento automático das portas não ocorrerá novamente.

Nota:

- Se o travamento automático das portas ocorrer depois que o veículo atingir 15 km/h, ao parar o veículo e remover a chave da

ignição, as portas serão automaticamente destravadas. No entanto, o destravamento automático das portas não ocorrerá quando as portas forem travadas manualmente.

- Manuseie o controle remoto com cuidado; ele deve ser protegido contra umidade e não deve ser acionado desnecessariamente.

Travas de segurança para crianças



Chaves, portas e vidros 2-9

Existem travas de segurança extras localizadas sob a trava das portas traseiras para evitar a abertura das portas de dentro do veículo. Para acioná-las, utilize a chave e gire o interruptor no sentido da seta, e para desativar o interruptor, gire no sentido contrário à seta.

⚠ Atenção

- Use as travas de segurança para crianças sempre que alguma criança estiver ocupando os bancos traseiros.
- Por motivos de segurança, verifique sempre se a trava funciona corretamente após o ajuste, tentando abrir a porta dentro do veículo.

Portas

Compartimento de Carga

Tampa do compartimento de carga (veículo sem travas elétricas)

Abertura

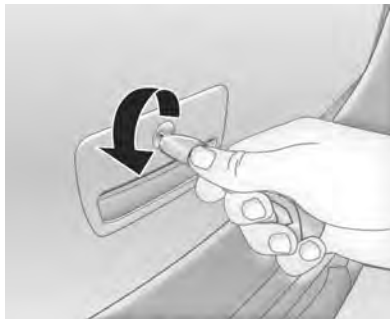

Com a fenda da trava na posição vertical. Gire a chave no sentido anti-horário para abrir.

Fechamento

Abaixe a tampa do compartimento, batendo-a suavemente para fechá-la.

Tampa do compartimento de carga (veículo com travas elétricas)

Para abrir e fechar a tampa do compartimento de bagagens



Para abri-lo, pressione o botão de trava da tampa.

2-10 Chaves, portas e vidros

A tampa do compartimento de bagagens é travada e destravada com o controle remoto ou girando a chave na trava da porta do motorista; mas, se a fechadura da trava da porta estiver na posição vertical, ela estará sempre travada.

Para abrir a tampa com o veículo travado, gire a chave na trava da tampa o máximo possível no sentido horário e pressione o botão de travamento.

Abaixe a tampa do compartimento, batendo-a suavemente para fechá-la.

Nota: Para evitar que a chave fique dentro do compartimento de carga, a chave não deverá ser removida da fechadura do compartimento de carga até que este seja fechado.

Atenção

Caso o compartimento de carga seja aberto sem desligar o alarme, este emitirá um alerta e somente poderá ser desligado pela unidade de controle remoto ou pela ignição.

Sistema antifurto

Sistema de alarme antifurto

Para que o sistema de alarme seja ativado, todas as portas e o bagageiro deverão estar fechados

Travamento de portas e ativação do sistema antifurto com controle remoto

Direcione a chave para o veículo e pressione o botão .

Ao ativar o alarme, verifique se os vidros acionados manualmente estão fechados, evitando o acionamento acidental do alarme.

Por motivos de segurança, o veículo não deverá ser travado com a chave no interruptor da ignição.

Destravamento de portas e desativação do sistema antifurto com controle remoto

Direcione a chave para o veículo e pressione o botão  uma vez.

Chaves, portas e vidros 2-11

O sistema destravar  todas as portas.

Inibidor do sensor de movimento do sistema de alarme antifurto (ultrassom)

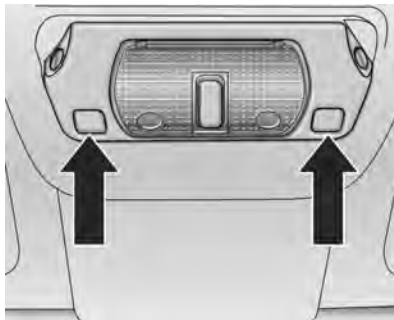

Com o compartimento de bagagens e o cap  fechados e a igni o desligada (sem a chave no cilindro da igni o):

- Pressione os bot es (setas) simultaneamente. O LED piscar  por aproximadamente 10 segundos.

- Saia do ve culo e feche as portas.
- Trave as portas e ative o sistema de alarme antifurto com o controle remoto, que ser  ativado sem o monitoramento do interior do ve culo. Este recurso    til no caso de ter que deixar animais no interior do ve culo.

Diode emissor de luz (LED) do sistema de alarme antifurto



Quando o sistema de alarme antifurto   ativado, a luz permanece acesa por aproximadamente 10 segundos e come a a piscar indicando a ativa o do sistema.

Nota: Ao ativar o sistema de alarme antifurto, se a l mpada piscar nos primeiros 10 segundos, pode ser que haja uma porta, o porta-malas ou o cap  do motor abertos, ou o sistema de alerta pode estar com defeito. Nesse caso, consulte uma Concession ria ou Oficina Autorizada Chevrolet para verificar e consertar.

2-12 Chaves, portas e vidros

Imobilizador



Este veículo possui um sistema antifurto passivo.

O sistema não precisa ser armado ou desarmado manualmente.

O veículo é imobilizado automaticamente quando a chave é removida da ignição.

Este sistema é totalmente desarmado quando o veículo é ligado com a chave correta. A chave utiliza um transponder que corresponde a uma unidade de

controle do imobilizador no veículo e desarma automaticamente o sistema. Somente a chave certa liga o veículo. O veículo poderá não ligar se a chave estiver danificada.

A luz indicadora do imobilizador , localizada no painel de instrumentos, acende caso exista algum problema para armar ou desarmar o sistema antifurto. Ao tentar dar a partida no veículo, o imobilizador acende rapidamente quando a ignição é ligada. Se o motor não ligar e a luz indicadora do imobilizador permanecer acesa, haverá um problema no sistema. Desligue a ignição e tente novamente.

Se ainda assim o motor não ligar e a chave não parecer danificada, tente com outra chave.

Se o motor não ligar com a outra chave, então o veículo necessitará de reparos. Leve o veículo até a concessionária que pode consertar o sistema de imobilização antifurto e fazer uma chave nova.



Nota: Este equipamento opera em caráter secundário, ou seja, não tem proteção contra interferência nociva, mesmo de estações do mesmo tipo, e não pode causar interferência em sistemas que funcionem em caráter primário.

Espelhos externos

Espelhos convexos

⚠ Atenção

A superfície do espelho é curva (convexa) para aumentar o campo de visão do motorista.

Devido a essa convexidade, os objetos vistos através dos espelhos retrovisores externos parecerão menores e mais distantes que na realidade. Não subestime a distância real do veículo refletido no espelho; sempre verifique a retaguarda também com o espelho retrovisor interno ou olhe rapidamente para trás sobre o ombro antes de mudar de faixa.

Ajuste dos espelhos externos

⚠ Atenção

Ajuste sempre os espelhos retrovisores antes de dirigir o veículo, e mova o espelho para uma vista mais clara e confortável da parte traseira de seu veículo.

É aconselhável ajustar o espelho externo de modo que um pouco do veículo e a área atrás dele possam ser vistos.

Espelhos manuais

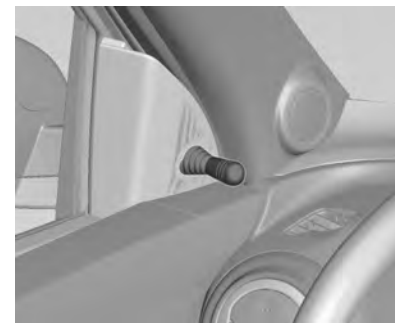

Os espelhos externos são ajustáveis com facilidade através das alavancas de ajuste dentro do veículo. Para efetuar o ajuste de posição, mova a alavanca de ajuste instalada no painel da porta.

2-14 Chaves, portas e vidros

Espelhos elétricos

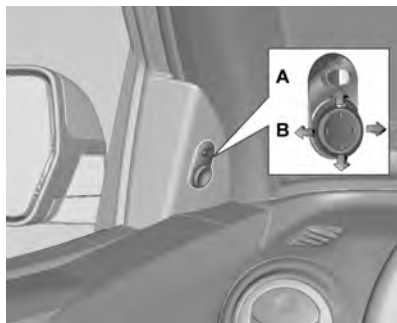

O controle dos espelhos elétricos se localiza no acabamento da porta do lado do motorista.

Para ajustar os espelhos:

1. Mova o interruptor de seleção (A) para a esquerda ou para a direita para escolher entre o espelho do lado do motorista ou do passageiro.

2. Pressione uma das quatro marcas localizadas no interruptor de controle (B) para mover o espelho na direção desejada.

Espelhos escamoteáveis

Espelho externo escamoteável



Os espelhos retrovisores externos podem se movimentar na direção mostrada na figura; este recurso foi projetado para a proteção de pedestres no caso de colisão. Os espelhos também podem ser

movimentados manualmente para reduzir a largura total do veículo e também para evitar danos quando o veículo estiver estacionado.

⚠ Atenção

Empurre o espelho para retorná-lo à posição original antes de dirigir o veículo.

Espelhos internos

Espelho retrovisor manual

Antiofuscamento manual

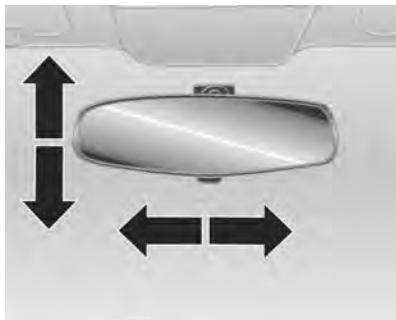

⚠ Atenção

O espelho retrovisor interno é biarticulado e, assim, ao regulá-lo, dobre o para-sol e ajuste o espelho de modo que não haja contato entre ambos.

Sempre ajuste os espelhos retrovisores antes de dirigir o veículo, mova o espelho para uma vista clara e confortável da parte de trás do veículo e que não afete a visão do motorista para frente.

O ajuste do espelho retrovisor interno é feito manualmente. Utilize a pequena alavanca atrás do espelho para evitar o ofuscamento causado pelos faróis vindos pela traseira do veículo à noite.

Vidros

Vidros de acionamento manual

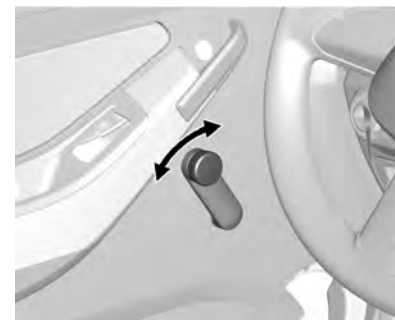

Gire a manivela do vidro para abri-los ou fechá-los.

2-16 Chaves, portas e vidros

Vidros elétricos



Este sistema é comandado por interruptores localizados nas respectivas portas. A disponibilidade de atuação é indicada pelas luzes nos interruptores:

- Pronto para atuação: Luzes acesas.
- Desativado: Luzes apagadas.

Os interruptores da porta do motorista comandam os vidros de todas as portas. Os interruptores

das outras portas comandam os vidros das respectivas portas. O fechamento dos vidros é executado por meio da atuação da parte superior do interruptor e a abertura por meio da parte inferior do interruptor. Uma leve pressão no interruptor de atuação permite a abertura ou o fechamento dos vidros em pequenas etapas. Mantenha o interruptor pressionado durante um intervalo maior para a abertura ou o fechamento automático; para parar o movimento do vidro, pressione novamente o interruptor.

Atenção

- Ao ativar os controles elétricos dos vidros, há o risco de ferimentos, particularmente para crianças. Partes do corpo humano ou objetos poderão ficar presos entre o vidro e a porta ao fechá-la.

(Continuação)

Atenção (Continuação)

- Certifique-se de que todos os ocupantes do veículo saibam operar corretamente os vidros.
- Feche os vidros somente após certificar-se de que não haja nenhum objeto que impeça o fechamento.
- Antes de deixar o veículo, retire a chave da ignição.

Sistema de proteção antiesmagamento

Se o vidro da janela encontrar alguma resistência acima da metade do seu curso, durante o fechamento automático, ele será imediatamente interrompido e o vidro se abrirá novamente. Pressione o interruptor intermitentemente para fechar o vidro em etapas e desligar o sistema de proteção.

Chaves, portas e vidros 2-17

Sistema de alívio de pressão interna

Ao abrir uma das portas do veículo, um dos vidros dianteiros se abrirá parcialmente. A abertura parcial dos vidros das portas dianteiras ocorrerá de modo alternado, uma vez ocorrerá na porta do motorista e outra vez na porta do passageiro. Ao fechar a porta, o vidro se fechará automaticamente.

Sistema de abertura sequenciada

Ao acionar o sistema de abertura automática, o vidro para de se movimentar aproximadamente a 10 mm antes de sua posição final. Caso deseje uma abertura completa, basta acionar o interruptor novamente.

Programação eletrônica dos vidros

Automaticamente

Os vidros também podem ser programados quando o controle remoto do sistema antifurto é pressionado. Os vidros acionados eletricamente serão mantidos fechados e serão programados automaticamente.

Nota: Se o sistema se sobrecarregar, a fonte de energia será cortada automaticamente em um curto espaço de tempo.

Os interruptores de acionamento dos vidros elétricos das portas possuem um sistema de proteção térmica que inibe sua atuação caso sejam acionados por várias vezes consecutivas em um curto intervalo de tempo, se isso ocorrer, aguarde alguns instantes antes de acioná-los novamente.

A abertura/fechamento automático dos vidros não é possível após uma interrupção da alimentação elétrica

ou uma queda de tensão da bateria. Nesse caso é melhor programar os vidros eletronicamente.

Manualmente

Feche todas as portas, ligue a chave da ignição e programe cada um dos vidros. Para isto, feche a janela que está sendo programada e mantenha o interruptor pressionado durante pelo menos 5 segundos após fechá-la. Depois disto, abra a janela e mantenha o interruptor pressionado durante pelo menos 5 segundos após a abertura.

Este procedimento também pode ser feito primeiro abrindo e depois fechando o vidro.

Execute o procedimento nos outros vidros.

2-18 Chaves, portas e vidros

Sistema de segurança dos vidros traseiros para crianças

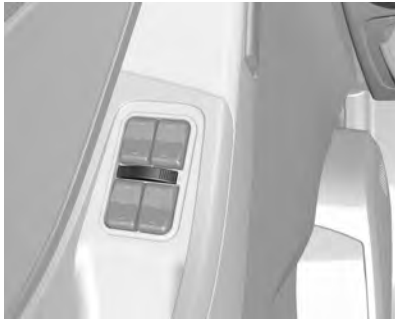

O interruptor localiza-se entre os interruptores dos vidros elétricos localizados do lado esquerdo do motorista. Para a esquerda (superfície vermelha visível) - os vidros traseiros não podem ser acionados através dos interruptores das portas traseiras. Para a direita (superfície verde visível) - os vidros traseiros podem ser acionados com os interruptores das portas traseiras.

Fechamento dos vidros pelo lado de fora do veículo

Ao travar as portas do veículo com o controle remoto, todos os vidros com acionamento elétrico que estiverem abertos se fecharão automaticamente.



Deixando o veículo

Os vidros podem ser acionados depois que a ignição é desligada. Quando as portas estiverem fechadas, os vidros não poderão mais ser acionados de dentro do veículo. Antes de deixar o veículo, o motorista deve remover a chave da ignição para evitar que os outros passageiros do veículo acionem as janelas (risco de ferimentos).

Desembaçador do vidro traseiro



Este dispositivo funciona somente quando o motor está ligado.

Para ligar, pressione o interruptor ; para desligar, pressione  novamente. O desembaçador do vidro traseiro desliga automaticamente depois de aproximadamente 15 minutos.

Chaves, portas e vidros 2-19

Nota: Ao limpar internamente o vidro traseiro, tome cuidado para não danificar o elemento térmico do vidro (filamentos).

Para-sóis



Os para-sóis são almofadados e giram para cima, para baixo e para os lados para bloquear a claridade que incomoda o motorista e os passageiros. Os dois para-sóis possuem espelhos e suporte para cartões.

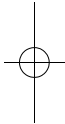
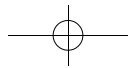
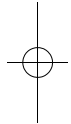

Bancos e dispositivos de segurança 3-1

Bancos e dispositivos de segurança

Apoios de cabeça

Apoios de cabeça 3-1

Bancos dianteiros

Ajuste do banco 3-3

Bancos traseiros

Bancos traseiros 3-5

Cintos de segurança

Cintos de segurança 3-6

Como usar os cintos de segurança corretamente 3-7

Cinto de três pontos 3-8

Uso do cinto de segurança durante a gestação 3-8

Cinto subabdominal 3-9

Cuidados com o cinto de segurança 3-10

Sistema de airbag

Sistema de airbag 3-10

Dispositivo de retenção para crianças

Crianças mais velhas 3-14

Bebês e crianças novas 3-15

Dispositivo de retenção para crianças 3-16

Apoios de cabeça



⚠ Cuidado

Os apoios de cabeça são dispositivos de segurança. Dirija sempre com os mesmos ajustados corretamente. A parte superior do apoio de cabeça deve estar sempre mais perto da cabeça, alinhada com sua parte superior. Nunca ajuste-o no nível do pescoço.

3-2 Bancos e dispositivos de segurança

⚠ Atenção

Dirija somente com o apoio de cabeça colocado na posição apropriada.

Ajuste do apoio de cabeça

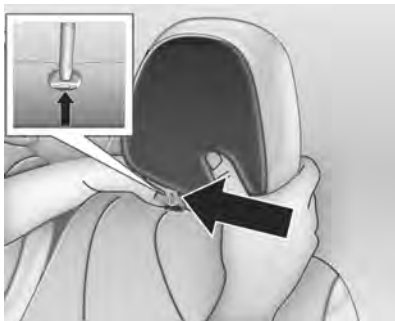

Para ajustar o apoio de cabeça pressione o botão de destravamento (seta) e deslize o apoio de cabeça ajustando-o com as mãos para cima ou para baixo. O

apoio de cabeça pode ser posicionado em três alturas diferentes.

Certifique-se de que esteja bem travado em uma das três posições.

Remoção do apoio de cabeça dianteiro

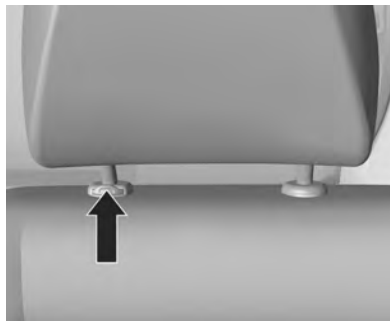

Para remover o apoio de cabeça, pressione o botão de destravamento (seta) e puxe o apoio de cabeça.

Remoção do apoio de cabeça traseiro

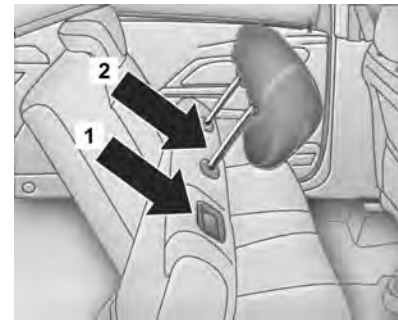

Para remover o apoio de cabeça, pressione o botão do encosto traseiro (1), recline-o um pouco para frente, pressione o botão de destravamento (2) e puxe o apoio de cabeça para cima.

Bancos e dispositivos de segurança 3-3

Bancos dianteiros

Ajuste do banco

Ajuste da distância



Para ajustar o banco para frente/para trás, puxe a alavanca de regulação para cima, deslize o banco para a posição desejada e solte a alavanca travando-o.

Certifique-se sempre da ancoragem correta do banco, tentando deslizar-lo para frente e para trás.

⚠ Atenção

É extremamente importante ajustar o assento de acordo com a posição mais conveniente e segura para dirigir. Nunca ajuste a posição do assento do motorista enquanto dirige o veículo. O assento poderá se mover, causando a perda de controle do veículo.

Encostos dos bancos



Para regular o encosto, use o regulador na lateral do banco. Não se apoie no encosto do banco enquanto estiver regulando-o.

Encosto do banco na posição correta



⚠ Cuidado

Mesmo que você esteja com o cinto afivelado, este poderá não funcionar direito se estiver reclinado. O cinto diagonal não

(Continuação)

3-4 Bancos e dispositivos de segurança

Cuidado (Continuação)

poderá protegê-lo, pois não estará contra seu corpo. Em uma colisão, você poderá ir contra o mesmo, recebendo ferimentos no pescoço ou em outros locais. O cinto subabdominal também não funcionará.

Em uma colisão o cinto poderá subir para seu abdômen. As forças do cinto estarão lá e não em seus ossos pélvicos. Isso poderá resultar em ferimentos internos graves. Para obter uma proteção apropriada quando o veículo estiver em movimento, mantenha o encosto na posição vertical.

Então, sente-se bem para trás no banco e use o cinto de segurança corretamente.

Altura do banco do motorista



Puxe a alavanca para cima e alivie o peso sobre o banco para levantá-lo. Puxe a alavanca e empurre o banco para baixo para abaixá-lo. Regule o assento do banco de acordo com a altura do motorista para alcançar os pedais e o volante da direção.

Banco dianteiro rebatível (se equipado)

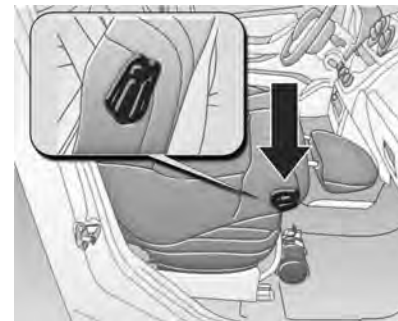

O encosto do banco dianteiro do passageiro pode ser rebatido até a posição horizontal do encosto puxando a alavanca localizada na parte superior externa do encosto.

Para retornar o encosto à sua posição original, aplique uma leve pressão no encosto como mostrado (seta), mova a alavanca e retorne-o à sua posição original.

Bancos e dispositivos de segurança 3-5

Isto pode ser utilizado em conjunto com o rebatimento parcial do banco traseiro (se equipado) para carregar objetos mais longos - recurso opcional em alguns modelos.

Alça de segurança (se equipado)



A alça de segurança é fixada no teto acima da porta do passageiro e acima das portas traseiras. Para usá-la, puxe-a para baixo; voltará automaticamente à sua posição original após o uso.

Bancos traseiros

Ajuste do encosto do banco traseiro (se disponível)

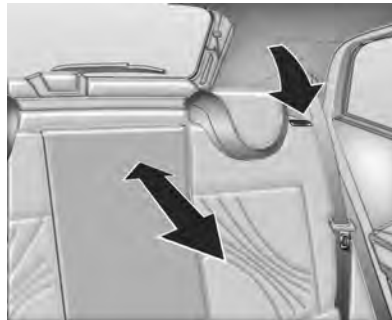

O encosto do banco traseiro pode ser travado em várias posições . Para ajustar, pressione o botão de destravamento e coloque o encosto na posição desejada.

Nota:

- Recurso opcional disponível apenas em encostos do banco traseiro divididos.

- Esse equipamento pode não estar disponível em seu país ou modelo de veículo.

Rebatimento do banco traseiro

O banco traseiro pode ser rebatido para aumentar o espaço do compartimento de bagagens.

Rebatimento parcial



3-6 Bancos e dispositivos de segurança

Os veículos com bancos traseiros divididos permitem que o encosto seja reclinado parcialmente, mantendo um ou dois bancos disponíveis para passageiros.

1. Remova os apoios de cabeça do banco traseiro.
2. Destrave o encosto do banco traseiro pressionando o botão de destravamento, que está posicionado na área lateral superior do encosto do banco traseiro e dobre-o totalmente para baixo.

Reposicionando o encosto do banco traseiro na posição normal

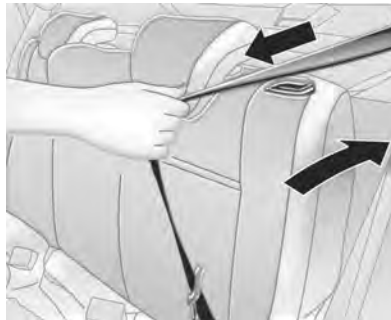

Recline o encosto do banco para trás até a posição de travamento. No caso de encosto dividido, ele estará travado na primeira posição de ajuste. Pressione e solte o botão para recliná-lo até a posição desejada. Neste procedimento inverso, certifique-se de que o cinto de segurança não fique atrás do encosto do banco.

Cintos de segurança



O cinto de segurança é um dos dispositivos de segurança mais importantes para o motorista e seus passageiros. Nunca deixe de usar cintos de segurança. Antes de ligar o veículo, puxe suavemente os cintos de segurança e trave-os. Quando travado, o cinto não deverá estar torcido. Além de não estar torcida, a parte superior do cinto deverá estar encostada em seu corpo. O encosto do banco não deverá estar muito inclinado para

Bancos e dispositivos de segurança 3-7

trás. O veículo possui dois cintos de segurança de três pontos nos bancos dianteiros. O veículo possui dois cintos de segurança de três pontos nas duas posições laterais do banco traseiro. A posição central do banco traseiro possui um cinto de segurança subabdominal.

Os cintos de segurança não devem ficar encostados contra objetos nos bolsos das roupas, como canetas, óculos, etc., pois isto poderia causar ferimentos ao usuário.

A parte subabdominal do cinto deverá estar em posição baixa rente aos quadris, tocando as coxas. O cinto diagonal deverá passar sobre o ombro e transversalmente ao tórax. Estas partes do corpo são as adequadas para receber os esforços dos cintos de segurança.

⚠ Atenção

- Todos os ocupantes do veículo devem usar cintos de segurança. Os ferimentos causados por uma colisão podem se tornar ainda mais severos caso você não esteja usando cinto de segurança. Você pode colidir em objetos no compartimento de passageiros e também ser atirado para fora do veículo.
- Um cinto de segurança sujeito a esforços sérios, por exemplo, em um acidente, deverá ser substituído por um novo.
- Antes de fechar a porta, certifique-se de que o cinto de segurança esteja fora de sua trajetória. Caso o cinto de segurança fique preso na porta, o cinto ou o veículo poderá sofrer danos.

Como usar os cintos de segurança corretamente

1. Feche e trave a porta.
2. Ajuste o banco de forma que possa sentar-se em posição vertical.
3. Puxe suavemente a fivela e ajuste o cinto sobre o corpo sem torcê-lo.



4. Encaixe a fivela do cinto no fecho, até ouvir o ruído característico de travamento.

3-8 Bancos e dispositivos de segurança



5. Puxe-o na diagonal para ajustá-lo.



6. Para soltar o cinto, pressione o botão no fecho. O cinto será recolhido automaticamente.

Cinto de três pontos

Ajuste da altura do cinto de segurança de três pontos

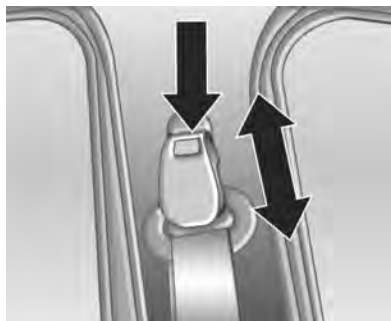

Para efetuar o ajuste, pressione o botão (seta esquerda) e ajuste a altura de acordo com sua estatura (seta direita). Isto é particularmente importante se o usuário que utilizou o cinto anteriormente era de estatura mais baixa.

⚠ Atenção

Nunca execute o ajuste da altura do cinto de segurança enquanto dirige.

Uso do cinto de segurança durante a gestação



Bancos e dispositivos de segurança 3-9

⚠ Cuidado

Os cintos de segurança servem para todas as pessoas, incluindo mulheres grávidas. Como todos os ocupantes, podem se ferir seriamente caso não usem cintos de segurança. Uma mulher grávida deve usar um cinto transversal (cintura-ombro). A parte do abdômen deve ser colocada o mais baixa possível durante toda a gravidez.

A melhor forma de proteger o feto é proteger a mãe. Em caso de colisão, existem maiores possibilidades de que o feto não seja atingido se o cinto de segurança estiver sendo usado corretamente. Para as gestantes, bem como para as demais pessoas, a palavra-chave para tornar efetivos os cintos é usá-los corretamente.

⚠ Atenção

O cinto subabdominal deve ser posicionado o mais baixo possível através da pélvis para impedir a pressão sobre o abdômen.

Cinto subabdominal



O passageiro sentado no assento central deverá usar cinto de segurança subabdominal fechado corretamente.

- Para ajustar o comprimento, segure o cinto pela fivela e ajuste pelo cadarço.
- Para colocar o cinto, encaixe a fivela do cinto no fecho do lado oposto.
- Para liberar o cinto, pressione o botão vermelho do fecho.

⚠ Cuidado

- A parte subabdominal do cinto deverá estar em posição baixa rente aos quadris, tocando as coxas. O cinto diagonal deverá passar sobre o ombro e transversalmente ao tórax. Estas partes do corpo são as adequadas para receber os esforços dos cintos de segurança.
- Os cintos não devem ficar apoiados contra objetos nos bolsos das roupas, tais como

(Continuação)

3-10 Bancos e dispositivos de segurança

Cuidado (Continuação)

canetas, óculos, etc., dado que estes podem causar ferimentos ao usuário.

- Cintos cortados ou desfiados podem não proteger você em uma colisão. Sob o impacto, os cintos poderão rasgar-se totalmente. Se o cinto estiver cortado ou desfiado, substitua-o imediatamente.

Cuidados com o cinto de segurança

Mantenha os cintos sempre limpos e secos. Para limpar, use sabão e água morna. Certifique-se de que os cintos não estão danificados ou presos em objetos cortantes. Não altere o sistema dos cintos de segurança. Certifique-se de que o botão de destravamento da fivela

está para cima ou para fora de modo que possa ser destravado rapidamente, caso necessário.

⚠ Atenção

- Todos os componentes do cinto devem ser inspecionados regularmente; substitua os componentes danificados.
- Um cinto sujeito a forças como as que ocorrem em um acidente deve ser substituído por outro novo.

Sistema de airbag



Este sistema é identificado pela inscrição "Airbag" no volante (para o motorista) e acima do porta-luvas (para o passageiro), além da etiqueta adesiva na área lateral da porta do lado do motorista.

O sistema de "Airbag" é composto de:

- Bolsas infláveis com geradores de gás alojados no interior do volante e do painel.

Bancos e dispositivos de segurança 3-11

- Controle eletrônico com sensor de desaceleração integrado.
- Luz indicadora  no painel de instrumentos.

Atenção

Os cintos de segurança, cujo uso é obrigatório por lei, são os mais importantes equipamentos de retenção dos ocupantes e devem ser utilizados sempre. Somente com a utilização dos cintos de segurança, o sistema "Airbag" pode contribuir para a redução da gravidade de possíveis ferimentos aos ocupantes do veículo em caso de colisão.

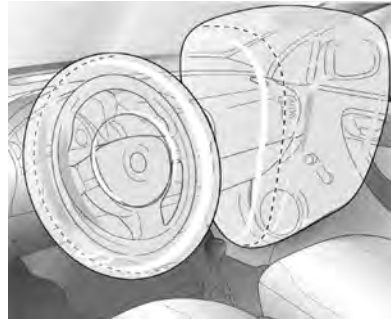

Os airbags frontais são dispositivos complementares de segurança que, em conjunto aos cintos de segurança dianteiros, aumentam a eficiência da proteção aos ocupantes no caso de colisões com desacelerações muito bruscas do veículo.

Sua função é a de proteger a cabeça e o tórax do ocupante contra choques violentos no volante de direção ou painel em acidentes em que a proteção oferecida somente pelos cintos de segurança não for suficiente para se evitar lesões graves e/ou fatais.

O sistema de airbag não é ativado no caso de impactos leves frontais, laterais ou traseiros, capotamentos, deslizamentos ou outras situações em que os passageiros não são jogados para frente com gravidade (para esses, o cinto de segurança é suficiente para proteger os passageiros).

O sistema de airbag deve ser acionado apenas em impactos frontais, desde que a desaceleração imposta ao ocupante no sentido de projetá-lo para frente, seja tal que o cinto de segurança não venha a ser o suficiente para retê-lo, impedindo um choque deste contra partes do veículo à sua frente.

É importante salientar que a velocidade do impacto não é fator determinante para o acionamento do airbag, e sim a desaceleração imposta ao ocupante. Um módulo eletrônico com um sensor de desaceleração gerencia a ativação do sistema do airbag. Havendo necessidade, dispara inicialmente os geradores de gás que inflam as

3-12 Bancos e dispositivos de segurança

bolsas amortecendo o contato do corpo dos ocupantes com o volante de direção ou painel.

A explosão provocada pelo dispositivo gerador de gás para inflar as bolsas de ar não é prejudicial para o sistema auditivo humano.

Atenção

- O airbag foi projetado para ser tocado somente depois de inflar inteiramente. Assim, antes de dirigir, recomendamos ajustar corretamente os assentos dianteiros.
- Os cintos de segurança devem ser afivelados corretamente.
- Se ocorrer uma colisão, o airbag se desdobrar e os passageiros do veículo não estiverem usando os cintos

(Continuação)

Atenção (Continuação)

de segurança, o risco de ferimentos sérios poderá aumentar consideravelmente.

- Crianças com menos de 10 anos devem sempre ficar no banco traseiro, especialmente nos veículos equipados com sistema de airbag. Apesar de ser um requisito legal, a força de inflação do airbag poderá causar ferimentos sérios na criança ou sua morte.

Nota: Esta luz  deverá acender sempre que a chave de ignição for ligada, tendo antes a ignição permanecido desligada por pelo menos 1 segundo, e deverá se apagar logo depois. Caso isto não ocorra, procure a Rede de Concessionárias ou Oficinas Autorizadas Chevrolet para reparar a falha.

Recomendações importantes

- Não mantenha nenhum tipo de objeto entre o "Airbag" e os ocupantes dos bancos dianteiros, pois caso as bolsas inflam estes objetos podem ser lançados contra os ocupantes causando ferimentos.
- Não instale acessórios não originais no volante ou no painel, pois poderão interferir no curso do airbag quando inflar, evitando a operação do sistema ou mesmo sendo lançados contra os ocupantes causando ferimentos.
- Nunca altere os componentes do sistema do "Airbag". O manuseio incorreto pode fazer com que o airbag infla inadvertidamente causando ferimentos no motorista e no passageiro do banco dianteiro.
- O sistema eletrônico que controla o airbag localiza-se no console dianteiro. Para evitar

Bancos e dispositivos de segurança 3-13

falhas, nenhum objeto imantado deve ser colocado nas proximidades do console.

- Caso o veículo seja exposto a inundação, solicite a assistência da Rede de Concessionárias ou Oficinas Autorizadas Chevrolet.
- A desmontagem do volante e do painel de instrumentos, somente deverá ser executada na Rede de Concessionárias ou Oficinas Autorizadas Chevrolet.
- O "Airbag" foi projetado para disparar apenas uma vez. Uma vez disparado, deverá ser substituído imediatamente em uma Rede de Concessionárias ou Oficinas Autorizadas Chevrolet.
- Não carregue quaisquer objetos ou mantenha objetos na boca ao dirigir; caso o "Airbag" infle, o risco de ferimentos ou acidente fatal aumentam consideravelmente.

- Ao transferir o veículo para outro proprietário, solicitamos alertar o novo proprietário que o veículo está equipado com airbag e que ele deve consultar as informações descritas neste manual.
- Desmontar um veículo com airbag não-inflado pode ser muito perigoso. Ao descartar um veículo entre em contato com a Rede de Concessionárias ou Oficinas Autorizadas Chevrolet.

Atenção

- Este veículo foi projetado para oferecer segurança total a todos os ocupantes.
- É por este motivo que foram instalados na linha de montagem parafusos travados quimicamente após qualquer remoção, eles

(Continuação)

Atenção (Continuação)

deverão ser substituídos por parafusos originais com o mesmo número de peça.

- No entanto, recomendamos veementemente que qualquer serviço envolvendo sistemas de segurança (ou seja, freios, bancos, suspensão, cintos de segurança etc.) ou qualquer serviço que afete indiretamente esses sistemas, seja executado em uma Concessionária ou Oficina Autorizada Chevrolet. Entre em contato com uma Concessionária ou Oficina Autorizada Chevrolet para obter explicações adicionais.
- Os veículos equipados com o sistema de "Airbag" têm componentes específicos, como airbags, cintos de segurança, travessas de

(Continuação)

3-14 Bancos e dispositivos de segurança

Atenção (Continuação)

para-choque e itens eletrônicos que só devem ser substituídos por peças originais e idênticas àquelas montadas na fábrica.

Instalação do Sistema de proteção infantil no banco dianteiro de um veículo equipado com airbag (se equipado)

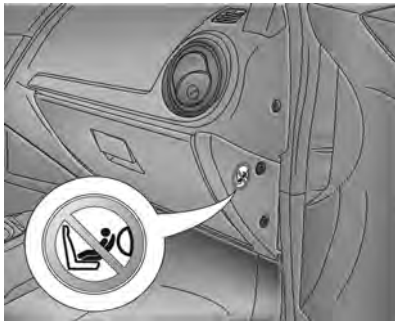

Veículos equipados com "Airbag" podem ser identificados pela palavra "Airbag" na etiqueta adesiva na lateral do painel de instrumentos, ela está visível quando a porta do passageiro está aberta.

⚠️ Atenção

Nos veículos equipados com airbag no lado do passageiro, não se deve instalar o sistema de proteção infantil no banco dianteiro.

Dispositivo de retenção para crianças

Crianças mais velhas



Crianças maiores, para as quais o Dispositivo de retenção para crianças tornou-se pequeno, deverão usar os cintos de segurança do veículo.

Bancos e dispositivos de segurança 3-15

Cuidado

- Estatísticas de acidentes mostram que as crianças estão mais seguras se estiverem presas no banco traseiro e usando os cintos de segurança de forma adequada.
- Crianças sem o cinto de segurança poderão ser arremessadas para fora em um acidente.
- Se uma criança for muito pequena e o cinto diagonal passar muito perto do rosto ou do pescoço, posicione a criança nas posições laterais do banco traseiro, onde há guias de conforto que permitem que os cintos de segurança sejam adequados para crianças pequenas.

(Continuação)

Cuidado (Continuação)

- Sempre que a criança estiver sentada, o cinto subabdominal deverá estar em posição baixa rente aos quadris, tocando as coxas da criança. Em um acidente, isso aplica força do cinto nos ossos pélvicos da criança.



Cuidado

Nunca faça isso. Esta imagem mostra uma criança sentada em um banco com um cinto de três pontos usado de modo incorreto então a parte do ombro está atrás da criança. Se a criança usar o cinto dessa maneira, em uma colisão poderá deslizar sob o cinto.

Bebês e crianças novas



3-16 Bancos e dispositivos de segurança

Cuidado

Bebês e crianças pequenas sempre deverão viajar nos bancos traseiros e usar Dispositivos de retenção para crianças. Os ossos dos quadris de uma criança muito nova são tão pequenos que um cinto de segurança normal não permanecerá baixo nos quadris como necessário. Ao contrário, o cinto de segurança poderá ficar no abdômen da criança. Em caso de acidente, é muito provável que o cinto pressione o abdômen causando ferimentos sérios. Portanto, certifique-se de que qualquer criança pequena seja protegida usando um dispositivo de retenção para crianças.



Cuidado

Nunca segure um bebê em seu colo ao dirigir. Um bebê não pesa muito, até que haja uma colisão. Durante uma colisão, um bebê ficará tão pesado que você não conseguirá segurá-lo. Por exemplo, em um acidente a apenas 40km/h, um bebê com 5,5 kg poderá ser liberado com uma força equivalente ao peso de uma pessoa com 110 kg. Fica quase impossível segurar a criança.

Dispositivo de retenção para crianças

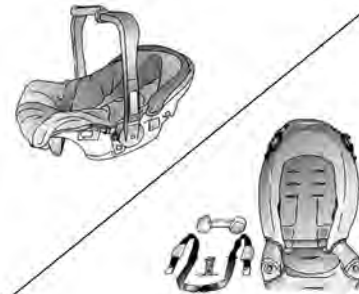

Sempre que transportar crianças, use o dispositivo de retenção para crianças adequado, que fornece a proteção apropriada para a criança no caso de impacto. Muitas empresas fabricam sistemas de segurança para bebês e crianças. Certifique-se de que o sistema de proteção infantil a ser utilizado em seu veículo possui etiqueta de

Bancos e dispositivos de segurança 3-17

aprovação do cumprimento das normas de segurança, em relação às normas brasileiras.

Nota:

- Ao transportar crianças acima de dez (10) anos, siga os procedimentos para transporte de crianças estabelecidos nas regulamentações brasileiras.
- Certifique-se de que o dispositivo de retenção para crianças esteja instalado apropriadamente.
- Observe cuidadosamente as instalações e as instruções de uso fornecidas pelo fabricante do sistema de proteção.
- Não prenda nenhum tipo de objeto no sistema de proteção infantil nem coloque nele nenhum outro tipo de material.
- Substitua o sistema de proteção infantil sempre que ele tiver sido submetido a algum tipo de acidente.

Atenção

- Depois de retirar a criança do veículo, mantenha-o preso com o cinto de segurança do veículo, de modo a evitar que ele seja arremessado para frente em caso de freadas bruscas.
- Caso não seja mais preciso manter o sistema de segurança no compartimento de passageiros, remova-o e acondicione-o no compartimento de bagagem, prendendo-o com a rede de retenção.
- Providencie a substituição do dispositivo de retenção para crianças no caso de qualquer impacto com o veículo.

(Continuação)

Atenção (Continuação)

- Antes de instalar um dispositivo de retenção para crianças, leia cuidadosamente as instruções do fabricante.
- Ignorar essas instruções sobre o dispositivo de retenção para crianças, assim como quaisquer instruções do fabricante do sistema, poderá aumentar a probabilidade de risco e/ou gravidade dos ferimentos em caso de acidente.
- Se o dispositivo de proteção infantil não estiver preso adequadamente, o risco de a criança ser gravemente ferida em caso de colisão aumentará notavelmente.

3-18 Bancos e dispositivos de segurança

Cuidado

Depois da instalação do Dispositivo de retenção para crianças, tente movimentá-lo em todas as direções para garantir que esteja instalado com segurança.

Compartimentos de carga 4-1

Compartimentos de carga

Porta-objetos

- Porta-objetos do painel de instrumentos 4-1
- Porta-luvas 4-3
- Porta-copos 4-4
- Caixa para óculos (se equipado) 4-4
- Porta-objetos debaixo do banco (se equipado) 4-5

Posição de bagagens/cargas

- Compartimento de Carga 4-5

Recursos adicionais de carga

- Tampa do compartimento de carga 4-7
- Triângulo de segurança 4-7
- Extintor de incêndio 4-7

Informações sobre disposição de cargas no veículo

- Informações sobre disposição de cargas no veículo 4-8

Porta-objetos

Porta-objetos do painel de instrumentos



Existem alguns porta-objetos no painel de instrumentos ao lado e abaixo do botão de iluminação externa e no console central.

Porta-objetos na parte superior do painel de instrumentos



Puxe a empunhadura para dobrar a tampa para cima. Usado para armazenar pequenos objetos.

4-2 Compartimentos de carga



Para modelos básicos, o porta-objetos não tem a tampa.

Porta-objetos nas portas



As portas dianteiras e traseiras possuem porta-objetos, o superior é para moedas e objetos pequenos e o inferior para mapas e objetos maiores.

As divisórias dos porta-objetos podem ser retiradas puxando-as.

Porta-objetos no piso

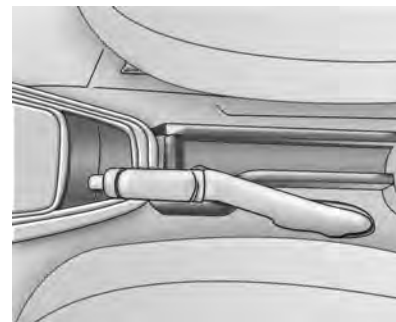

Entre os bancos dianteiros você encontra um porta-objetos no piso e um porta-objetos no console central para pequenos objetos.

Compartimentos de carga 4-3

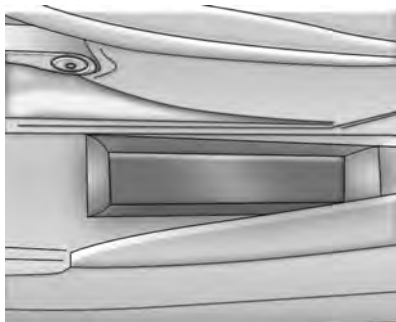

No lado esquerdo do banco do motorista existe outro porta-objetos.

Porta-objetos do encosto do banco

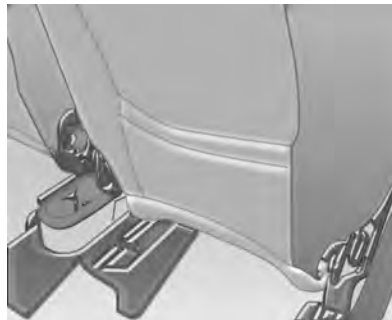

A parte traseira dos bancos dianteiros possui bolsos.

Porta-luvas



Para abrir, puxe a alavanca.

4-4 Compartimentos de carga

Porta-copos

Porta-copos dianteiro



Localiza-se no console central, na frente da alavanca de mudanças.

Nota: Evite acelerar ou frear bruscamente quando o porta-copos estiver em uso, para evitar derramamento de líquidos. Recomenda-se que os copos fiquem cobertos quando estiverem posicionados no porta-copos. O porta-copos foi desenvolvido para bebidas em lata e frascos pequenos com tamanho padrão. Garrafas ou

copos maiores não deverão ser forçados no porta-copos, porque poderão se deformar.

Porta-copos traseiro

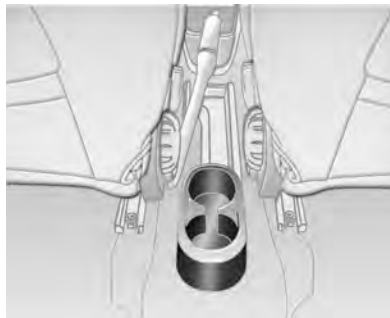

O porta-copos traseiro localiza-se na parte traseira do console central.

Caixa para óculos (se equipado)

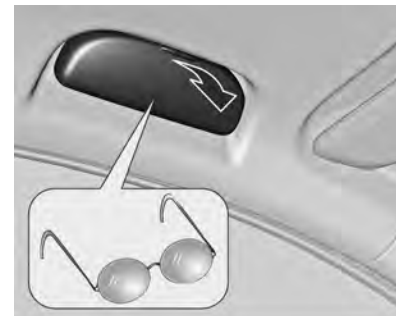

Dobre para abrir.

Não o utilize para armazenar objetos pesados.

Compartimentos de carga 4-5

Porta-objetos debaixo do banco (se equipado)

Este porta-objetos se localiza sob o banco do motorista.

Para abrir

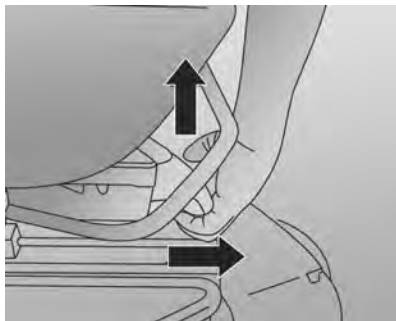

Puxe para cima para destravar e mova-o para frente.

Para fechar

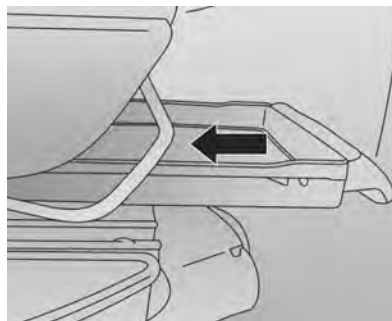

Empurre para trás e para baixo para travar.

Nota: Esse equipamento pode não estar disponível em seu país ou modelo do veículo.

Posição de bagagens/ cargas

Compartimento de Carga

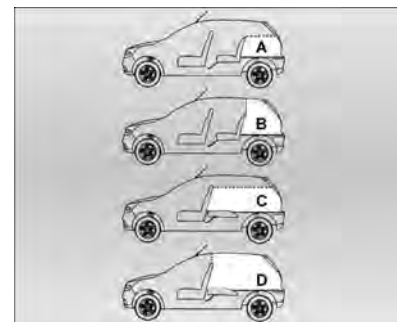

4-6 Compartimentos de carga

Capacidade de carga (em litros)	
A. Porta-malas (até a borda superior do encosto)	327 litros
B. Porta-malas até o teto do veículo (sem a tampa do compartimento de bagagem instalada)	432 litros
C. Com o banco traseiro rebatido até a altura do encosto do banco dianteiro (com a tampa do compartimento de bagagem instalada)	676 litros
D. Com o banco traseiro rebatido até o teto do veículo (sem a tampa do compartimento de bagagem instalada)	1140 litros

Compartimentos de carga 4-7

Recursos adicionais de carga

Tampa do compartimento de carga

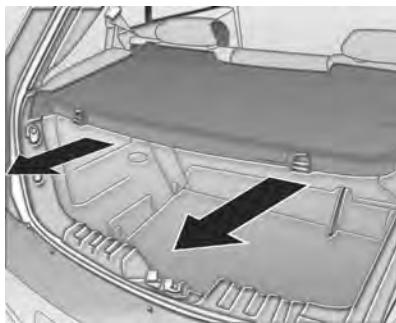

Remoção

Solte as tiras de sustentação do compartimento de bagagem, destrave a tampa do bagageiro e remova-a das guias laterais.

Instalação

Monte e trave a tampa do bagageiro nas guias laterais e prenda as tiras de sustentação do compartimento de bagagem.

Triângulo de segurança



O triângulo de segurança encontra-se alojado no painel direito do compartimento de bagagem.

Nota: Esse equipamento pode não estar disponível em seu país ou modelo do veículo.

Extintor de incêndio

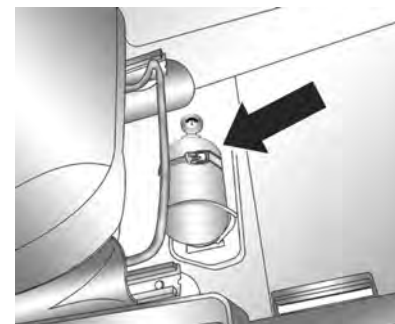

Em caso de incêndio:

1. Pare e desligue o motor imediatamente.
2. Remova o extintor (seta) localizado no piso, sob o banco do passageiro.
3. Acione o extintor de acordo com as instruções impressas no tanque do extintor de incêndio.

4-8 Compartimentos de carga

⚠ Atenção

A manutenção do extintor de incêndio é de responsabilidade do proprietário, e deve ser executada rigorosamente nos intervalos especificados pelo fabricante, de acordo com as instruções impressas na etiqueta do equipamento. O dono deve, periodicamente, verificar se:

- Sua pressão interna ainda está indicada na zona de operação verde do manômetro
- O selo de chumbo não é violado.
- A validade do extintor não está expirada.

Em caso de alguma irregularidade ou depois de usá-lo, o extintor deverá ser substituído por um novo, fabricado de acordo com a legislação em vigor.

Nota: Note que, desde 01.01.05, com a introdução do pó ABC, que pode ser usado em materiais sólidos, líquidos inflamáveis e em equipamentos elétricos sob tensão, a validade passou a ser de 5 anos a partir da data de fabricação do equipamento.

Nota: Disponível conforme a regulamentação vigente no país.

Informações sobre disposição de cargas no veículo



Ao carregar um veículo deverão ser lembradas algumas informações importantes.

- Os objetos mais pesados devem ser colocados no assoalho e na frente do eixo traseiro. Coloque os objetos pesados o mais a frente possível.

Compartimentos de carga 4-9

- Certifique-se de que a carga esteja bem fixada para evitar que os objetos se movam enquanto o veículo estiver em movimento.
- Coloque os objetos no compartimento de carga do veículo. Tente distribuir o peso de maneira uniforme.
- Sempre tente fixar o objeto ao transportá-lo no veículo.

Cuidado

- Ao arrumar a bagagem no veículo, certifique-se de posicionar os objetos mais pesados mais perto da parte dianteira, sobre o encosto dos assentos traseiros (se rebatidos para baixo), ou atrás do encosto dos assentos traseiros (se não estiverem rebatidos para baixo). Se for necessário empilhar objetos, coloque os

(Continuação)

Cuidado (Continuação)

volumes mais leves sobre os mais pesados. Os objetos soltos no compartimento de carga podem ser jogados para a parte dianteira ao aplicar os freios repentinamente.

- Não carregue o veículo acima dos valores especificados de peso bruto do veículo ou do peso total permitido no eixo dianteiro e no eixo traseiro, porque isto poderá causar danos aos componentes do veículo, bem como alterar sua condução. Isto poderá resultar em perda de controle. Além disso, o

(Continuação)

Cuidado (Continuação)

excesso de carga pode reduzir a vida útil de seu veículo.

- A garantia não cobre componentes ou peças danificados por excesso de carga.

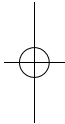
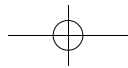
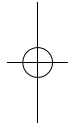

Comandos e controles 5-1

Comandos e controles

Visão geral do painel de instrumentos

Visão geral do painel de instrumentos 5-2

Controles

Ajuste de posição do volante 5-3
Buzina 5-4
Limpador/lavador do para-brisa 5-4
Relógio 5-5
Tomadas elétricas 5-6

Luzes de advertência, medidores e indicadores

Cluster de instrumentos 5-7
Velocímetro 5-7
Hodômetro parcial 5-7
Tacômetro 5-7

Medidor de combustível 5-8
Sensor do Medidor de Temperatura do Líquido de Arrefecimento do Motor 5-9
Visor da transmissão 5-9
Sinalizador de direção 5-10
Luz Indicadora do Airbag 5-10
Luz indicadora do sistema de carga 5-10
Luz indicadora de funcionamento incorreto 5-11
Luz indicadora de fazer revisão em breve 5-11
Lâmpada de advertência do sistema de freio 5-12
Luz de advertência do sistema de freios antiblocantes (ABS) 5-12
Modo esportivo 5-13
Modo de inverno 5-13
Luz de advertência de temperatura do líquido de arrefecimento do motor 5-13

Luz indicadora de pressão de óleo do motor 5-14
Luz de advertência de nível de combustível baixo 5-14
Luz indicadora de farol alto aceso 5-14
Luz indicadora do farol de neblina 5-14
Luz indicadora da lanterna de neblina 5-15
Luz indicadora do controle de velocidade cruzeiro 5-15
Luz indicadora de porta aberta 5-15

Mostrador digital de informação

Mostrador digital com funções múltiplas (DIC) 5-15

Mensagens do veículo









Mensagens do veículo 5-27









5-2 Comandos e controles

Visão geral do painel de instrumentos



Comandos e controles 5-3

-  Consulte *Luz de advertência de porta entreaberta na página 5-15*
-  Consulte *Lanterna de neblina na página 5-15*
-  Consulte *Luz indicadora do farol de neblina dianteiro na página 5-14*
-  Consulte *Luz de advertência de nível de combustível baixo na página 5-14*
-  Consulte *Fazer revisão em breve na página 5-11*
-  Consulte *Luz indicadora de faróis altos ligados na página 5-14*
-  Consulte *Luz indicadora de pressão de óleo do motor na página 5-14*
-  Consulte *Lâmpada de advertência do sistema de freio na página 5-12*
-  Consulte *Luz de advertência do sistema de freio antiblocante (ABS) na página 5-12*

-  Consulte *Luz de advertência de temperatura do líquido de arrefecimento do motor na página 5-13*
-  Consulte *Luz indicadora de anomalia do sistema na página 5-11*
-  Consulte *Lâmpada do sistema de carga da bateria na página 5-10*
-  Consulte *Luz Indicadora do Airbag na página 5-10*
-  Consulte *Luzes indicadoras dos sinalizadores de direção na página 5-10*
-  Consulte *Controle de velocidade cruzeiro na página 5-15*
-  Consulte *Controles das luzes externas na página 6-1*
-  Consulte *Modo esportivo na página 5-13*
-  Consulte *Modo de inverno na página 5-13*

Controles

Ajuste de posição do volante



Destrave a alavanca, ajuste o volante e trave-a novamente, e assegure-se de que está totalmente travada.

5-4 Comandos e controles

⚠ Atenção

Regule o volante apenas quando o veículo estiver parado e a coluna de direção destravada.

Nota: Este equipamento pode não estar disponível em seu país ou modelo de veículo.

Buzina



Para veículos equipados com "Airbag", pressionar qualquer ponto .

⚠ Atenção

Em veículos equipados com o sistema de "Airbag", não pressione o centro do volante para evitar a deformação ou o afundamento da cobertura do sistema de "Airbag".

Limpador/lavador do para-brisa

Limpador do para-brisa dianteiro



A alavanca de acionamento do limpador do para-brisa pode ser movida em quatro posições:

○ : Desligado

-- : Assim que é acionada, funciona a intervalos aproximados de 7 segundos.

Comandos e controles 5-5

— : Funciona continuamente a baixa velocidade.

≡ : Funciona continuamente a alta velocidade.

Lavador do para-brisa dianteiro



Para esguichar água para a lavagem do para-brisa, puxe a alavanca. Os limpadores serão acionados logo após o acionamento da alavanca e o esguicho da água no para-brisa.

Nota: Evite usar os limpadores do para-brisa a seco ou sem acionar os lavadores.

Limpador e lavador do vidro traseiro



Funciona somente com a ignição ligada. O limpador e o lavador do vidro traseiro funcionam em ambas as posições da alavanca.

Acionamento do limpador: Pressione a alavanca até o 1º estágio.

Acionamento do lavador: Pressione a alavanca até o 2º estágio.

Relógio



⚠ Atenção

Para sua segurança, o relógio só poderá ser ajustado com a ignição desligada.

5-6 Comandos e controles

Para ajustar o relógio faça o seguinte:

Botão de haste	Funcionamento
Pressione durante mais de dois segundos	As horas piscam
Pressione durante mais de dois segundos	O número aumenta
Pressione durante mais de dois segundos	Os minutos piscam
Pressione durante mais de dois segundos	O número aumenta

O modo de ajuste de horário é finalizado pressionando o botão por mais de dois segundos.

Tomadas elétricas



Existe apenas uma tomada de 12 V no painel central que permite a conexão de aparelhos elétricos, como carregadores de telefones celulares e outros acessórios. O fornecimento de energia máximo para os acessórios não deve exceder a 120 W para tomada de energia.

Não conecte aparelhos que forneçam energia elétrica para o soquete como, por exemplo, baterias.

Conveniência: caso você deseje, poderá substituir a tomada elétrica por um kit acessório, podendo ser utilizado o cinzeiro e o acendedor de cigarros que será instalado no console central de seu veículo. Consulte a Rede de Concessionárias ou Oficinas Autorizadas Chevrolet.

Comandos e controles 5-7

Luzes de advertência, medidores e indicadores

Cluster de instrumentos



No painel de instrumentos podem ser visualizados: velocímetro, tacômetro, indicador de nível de combustível, luz de advertência da temperatura do líquido de arrefecimento do motor, sinalizadores de direção e respectivas luzes indicadoras.

Velocímetro



Indica a velocidade do veículo em quilômetros por hora.

Hodômetro parcial

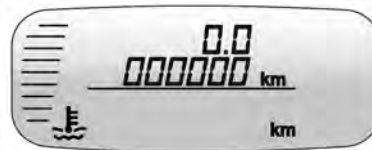

O hodômetro e o hodômetro parcial localizam-se na parte superior do visor do painel de instrumentos. O hodômetro parcial registra a distância percorrida em um determinado trajeto. Para redefinir, pressione o botão do painel de instrumentos quando o hodômetro parcial for exibido.

Tacômetro



5-8 Comandos e controles

O tacômetro indica a velocidade do motor em rotações por minuto (RPM) (a leitura correta é feita multiplicando o número indicado por 1.000).

Cuidado

Se o ponteiro estiver na zona vermelha de alerta, a rotação máxima permitida do motor foi ultrapassada. Risco para o motor

Para obter melhor desempenho do motor, o veículo deverá ser conduzido no intervalo entre a rotação máxima líquida de torque e a rotação máxima líquida de potência.

Medidor de combustível



Quando a ignição está ligada, o indicador de nível de combustível mostra quanto de combustível permanece no tanque. Uma seta no indicador de nível de combustível indica em qual lado do veículo encontra-se a portinhola de abastecimento. O ponteiro indica vazio antes que o veículo esteja sem combustível, para mostrar que o tanque de combustível do veículo deverá ser abastecido imediatamente.

A lâmpada de alerta de nível de combustível baixo acenderá quando o nível do tanque de combustível estiver baixo (zona vermelha de alerta). Aqui estão algumas situações que podem ocorrer com o indicador de nível de combustível. Nenhuma delas indica um problema com o indicador de nível de combustível:

- No posto de abastecimento, a bomba desliga antes que o indicador leia cheio.
- Pode ser necessário abastecer um pouco mais ou menos do que o mostrado no indicador. Por exemplo, o medidor pode ter indicado que o tanque estava na metade, porém foi necessário, na realidade, um pouco mais ou um pouco menos que a capacidade de meio tanque de combustível para abastecê-lo.
- Não recomendamos abastecer o tanque com a ignição ligada ou o motor em funcionamento, mas se acontecer, o indicador de

Comandos e controles 5-9

nível de combustível precisará de aproximadamente 10 minutos para indicar o nível real de combustível dentro do tanque de combustível.

- O ponteiro do indicador de nível de combustível indica vazio quando a ignição está desligada.

Sensor do Medidor de Temperatura do Líquido de Arrefecimento do Motor

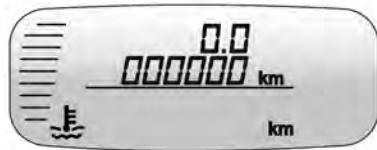

Exibe a temperatura do líquido de arrefecimento do motor.

- Marcador na posição inferior da escala: o motor ainda não atingiu a temperatura normal de trabalho.
- Marcador na posição central da escala: temperatura normal de trabalho.
- Marcador na posição superior da escala: motor superaquecido. Desligue imediatamente o motor.

⚠ Atenção

Quando o motor não alcançar a temperatura normal de serviço (escala central) evite aumentar a rotação do motor com acelerações bruscas.

Visor da transmissão

Visor da transmissão (somente para veículos equipados com transmissão manual automatizada)



A marcha ou o modo selecionado é mostrado no visor da transmissão.

R: Marcha à ré

N: Ponto morto

A: Transmissão manual automatizada, modo automático

5-10 Comandos e controles

1 a 5: Marcha atual, transmissão manual automatizada, modo manual

 : Modo esportivo

 : Modo de inverno (modo antiderrapamento)

Nota: Caso o visor da transmissão no Centro de Informações do Motorista comece a piscar, o veículo está em uma condição em que a marcha não pode ser trocada. Em tal condição, pare o veículo, mantenha o pedal do freio pressionado, passe o câmbio para o modo neutro (N) e, a seguir, para o modo desejado. Caso a condição persista, visite uma Concessionária ou Oficina Autorizada Chevrolet.

Nota: Esta função pode não estar disponível em seu país ou modelo do veículo

Sinalizador de direção

 pisca em verde.

Pisca enquanto os sinalizadores de direção estão ligados para a direita ou para a esquerda e/ou quando o pisca-alerta está ligado.

Cuidado

Se esta luz  piscar com frequência maior que a normal, isto indicará o não funcionamento de uma das lâmpadas.

Luz Indicadora do Airbag

 acende em vermelho, se equipado.

A luz  deve estar ligada cada vez que a ignição vai para a posição LIGADO (tendo estado antes na posição DESLIGADO por, pelo menos, um segundo) e deve desligar em seguida (aproximadamente quatro segundos depois). Se a luz não funcionar

como descrito neste documento ou se ligar durante a condução, isso pode indicar uma falha do sistema de "Airbag".

Neste caso, o sistema de "Airbag" poderá não funcionar no caso de um acidente. Entre em contato com a Rede de Concessionárias ou Oficinas Autorizadas Chevrolet.

Luz indicadora do sistema de carga

 acende em vermelho.

A lâmpada do sistema de carga da bateria acende rapidamente quando a ignição é ligada e o motor ainda não está funcionando, como uma verificação para mostrar que a lâmpada está funcionando. Ela deverá apagar quando é dada partida no motor.

Se a lâmpada permanece acesa ou se acende durante a condução, pode existir um problema com o sistema de carga da bateria. Verifique em uma concessionária.

Comandos e controles 5-11

Caso seja necessário dirigir uma curta distância com esta lâmpada acesa, certifique-se de que desligou todos os acessórios, como sistema de áudio e ar condicionado.

Luz indicadora de funcionamento incorreto

 acende ou pisca em amarelo.

A luz indicadora de falhas se acende quando a ignição é acionada e durante a partida e se apaga alguns segundos após o motor começar a funcionar.

Se a luz indicadora de controle acender com o funcionamento do motor, existe uma falha no sistema de controle de emissões do motor. Neste momento, o sistema eletrônico alterna para um programa de emergência que permite continuar a rota. Procure uma Rede de Concessionárias ou Oficinas Autorizadas Chevrolet o mais rápido possível.

Não dirija durante muito tempo com a luz indicadora de falhas acesa, pois danificará o conversor catalítico, aumentará o consumo de combustível e também poderá indicar uma emissão de poluentes acima do permitido pela legislação.

Esta luz indicadora de falhas pode se acender sozinha ou em conjunto com a luz indicadora de controle de falha no sistema eletrônico e de imobilização eletrônica do motor.

Veículos ECONO.FLEX

Caso a luz  se acenda ou pisque durante a operação do motor, significará que há uma falha no sistema do motor que pode danificar o catalisador. Dirija-se à Rede de Concessionárias ou Oficinas Autorizadas Chevrolet o mais rápido possível para verificar e reparar.

Luz indicadora de fazer revisão em breve

 acende ou pisca em amarelo.

A luz indicadora de falhas se acende rapidamente quando a ignição é acionada e durante a partida e se apaga alguns segundos após o motor começar a funcionar. A duração da injeção, ignição, velocidade de marcha lenta e desaceleração é controlada eletronicamente. Se esta luz se acender enquanto o veículo está sendo dirigido, indica que existe uma falha. Neste caso, o sistema eletrônico alterna para um programa de emergência que permite continuar a rota. Procure uma Rede de Concessionárias ou Oficinas Autorizadas Chevrolet o mais rápido possível. Não dirija durante muito tempo com a luz indicadora de falhas acesa, pois isto danificará o conversor catalítico, aumentará o consumo de combustível e prejudicará a dirigibilidade do veículo. Se a luz indicadora de

5-12 Comandos e controles

falhas  se acender rapidamente e então apagar, isto não tem qualquer significado.

Se a luz indicadora de falhas  piscar quando a ignição for ligada, existe uma falha no sistema do imobilizador; neste caso, o motor não é acionado (veja nesta seção em Sistema do imobilizador do motor).

Transmissão manual automatizada

Caso o sistema de transmissão manual automatizada apresente qualquer falha de funcionamento, o indicador luminoso de falha poderá se acender. Procure uma Rede de Concessionárias ou Oficinas Autorizadas Chevrolet o mais rápido possível. Poderá ser exibida uma mensagem no Centro de informação do motorista juntamente com o indicador luminoso de falha. Caso isto ocorra. Consulte *Centro de informação do motorista (DIC) na página 5-15*.

Lâmpada de advertência do sistema de freio

 acende ou pisca em vermelho.

Se a luz  não se apagar com o motor em funcionamento e com o freio de estacionamento não aplicado, dirija o veículo com cuidado até a Rede de Concessionárias ou Oficinas Autorizadas Chevrolet mais próxima.

Nessa condição, o pedal do freio deverá ser completamente pressionado com mais força e a distância de frenagem necessária será maior.



Evite riscos desnecessários nestas situações, se a eficiência do sistema do freio diminuiu, estacione o veículo e peça auxílio.

Quando a ignição está ligada, a lâmpada de advertência do sistema de freio também acende após três segundos do freio de estacionamento ser acionado. A luz permanece acesa se o freio de

estacionamento não estiver totalmente liberado. Se permanecer acesa após o freio de estacionamento estar abaixado e mais três segundos de retardo, isto significa que o veículo tem um problema no freio.

Luz de advertência do sistema de freios antiblocantes (ABS)

Esta lâmpada  acenderá sempre que a ignição é acionada e então apagará.

Durante uma frenagem de emergência, quando o sistema ABS está funcionando, a lâmpada  acenderá intermitentemente e então apagará. Se você não perceber nenhum dos sintomas anteriores mencionados nesta seção em condições de condução normais, ou se a luz  acender enquanto o motor estiver funcionando - e não for na condição acima, o sistema ABS pode estar danificado. Todavia

Comandos e controles 5-13

o sistema de frenagem do veículo continuará funcionando. Entre em contato com a Rede de Concessionárias ou Oficinas Autorizadas Chevrolet para inspeção e reparos.

Atenção

Durante uma frenagem de emergência, sempre que você notar o pedal do freio pulsar e o controle for ruidoso, não solte o pedal do freio, pois isto se relaciona às características de funcionamento normais do sistema ABS.

Para obter mais informações sobre a função ABS, consulte *Sistema de freios antibloccantes (ABS) na página 9-33*

Modo esportivo

 acende em azul.

O símbolo acende quando o modo esportivo está ligado. Consulte *Programas de condução eletrônica na página 9-30*.

Modo de inverno

 acende em azul.

O símbolo se acende quando o modo de inverno (antiderrapamento) está ligado. Consulte *Programas de condução eletrônica na página 9-30*.

Luz de advertência de temperatura do líquido de arrefecimento do motor

 Acende em vermelho.

Sempre preste atenção a esse indicador, pois o calor excessivo é um dos fatores mais perigosos para a integridade de seu motor.

Este indicador piscará quando o motor estiver funcionando se a temperatura do líquido de arrefecimento estiver muito alta.

Cuidado

Se a temperatura do líquido de arrefecimento do motor estiver demasiadamente elevada, pare o veículo e desligue o motor. Perigo para o motor. Verifique o nível do líquido de arrefecimento.

Atenção

A lâmpada  deve acender quando a ignição é ligada e apagar logo depois que o motor começa a funcionar. Caso contrário, consulte a Rede de Concessionárias ou Oficinas Autorizadas Chevrolet para reparos.

5-14 Comandos e controles

Luz indicadora de pressão de óleo do motor

 acende em vermelho.

Acende quando a ignição é acionada e apaga em alguns segundos após a partida do motor. Caso contrário, consulte a Rede de Concessionárias ou Oficinas Autorizadas Chevrolet para reparos.

Pode acender de maneira intermitente quando o motor está aquecido em marcha lenta; deve apagar quando a rotação do motor aumenta. Se a luz se acender com o veículo em movimento, estacione imediatamente e desligue o motor, pois poderá ter havido uma interrupção no funcionamento do sistema de lubrificação, podendo causar danos ao motor e travamento das rodas. Se as rodas travarem, pressione o pedal da embreagem, coloque a alavanca de mudanças em neutro e desligue a ignição. Será necessária mais força para frear e mover o volante de

direção. Consulte a Rede de Concessionárias ou Oficinas Autorizadas Chevrolet.

Atenção

Se as rodas bloquearem com o veículo em movimento, pressione o pedal da embreagem, coloque a alavanca do câmbio em ponto morto e desligue a ignição. Será necessária uma força maior para frear o veículo e mover a direção. Consulte a Rede de Concessionárias ou Oficinas Autorizadas Chevrolet.

Luz de advertência de nível de combustível baixo

 acende ou pisca em amarelo.

Nota: Esta luz indicadora  deve acender ao ligar a chave da ignição e, em seguida, deve apagar. Caso isto não ocorra, procure a Rede de

Concessionárias ou Oficinas Autorizadas Chevrolet para efetuar o reparo.

Acende também quando o nível do combustível está abaixo do nível de reserva. Abasteça o tanque imediatamente.

Luz indicadora de farol alto aceso

 acende em azul.

A luz se acende quando os faróis altos estão acesos ou quando é acionado o lampejador dos faróis altos.

Luz indicadora do farol de neblina

 acende em verde, se equipado.

A luz indicadora do farol de neblina acende quando os faróis de neblina estão em uso.

A luz apaga quando os faróis de neblina são desligados.

Luz indicadora da lanterna de neblina

 acende em amarelo, se equipado.

A luz indicadora da luz de neblina traseira acende quando as respectivas lanternas estão em uso.

A luz apaga quando as luzes de neblina traseiras são desligadas.

Luz indicadora do controle de velocidade cruzeiro



A luz indicadora do controle de velocidade cruzeiro fica branca quando o controle de velocidade de cruzeiro está definida e verde quando está ativa.

A luz se apaga quando o controle de velocidade de cruzeiro é desligado. Consulte *Controle de Velocidade de Cruzeiro na página 9-35* para obter mais informações.

Luz indicadora de porta aberta

 acende em vermelho, se equipado.

A lâmpada acende sempre que uma ou mais portas, ou o compartimento de carga, estejam abertas ou entreabertas.

Mostrador digital de informação

Mostrador digital com funções múltiplas (DIC)

O veículo poderá possuir um Centro de informação do motorista.

O Mostrador digital com funções múltiplas exibe informações sobre seu veículo. Ele exibe também mensagens de advertência caso seja detectado algum problema no sistema.

Todas as mensagens aparecem no visor do Centro de Informação do Motorista localizado no centro do painel de instrumentos.

O veículo poderá ter também recursos que poderão ser personalizados por meio dos controles do Centro de Informação do Motorista.

5-16 Comandos e controles

Seleção de funções

Os menus e funções podem ser selecionados por meio dos botões na alavanca do limpador.

Existem dois menus: Menu do computador de bordo e Menu de personalização



Pressione o botão **R** para zerar um item do menu quando o mesmo estiver em exibição.

Pressione **S** para rolar através das funções em cada menu.

Menu do computador de bordo

Poderão ser selecionadas as seguintes funções:

- Autonomia
- Temperatura externa
- Relógio
- Consumo médio de combustível (km/l)
- Consumo absoluto de combustível / Consumo parcial
- Velocidade média
- Velocímetro digital
- Cronômetro

Para redefinir uma função (exceto temperatura externa) quando é exibido um item de menu do computador de bordo, pressione o botão **R** por cerca de dois segundos.

Se o botão for mantido pressionado por cerca de quatro segundos, todas as informações serão excluídas. Uma exclusão completa afetará o consumo médio de

combustível, o consumo absoluto de combustível e a velocidade média.

Autonomia



A autonomia exibe a distância aproximada que o veículo pode percorrer sem reabastecer. A estimativa da autonomia baseia-se no consumo médio de combustível do veículo no histórico recente de condução e na quantidade remanescente de combustível no tanque. A autonomia pode ser

Comandos e controles 5-17

zerada mantendo o botão **R** pressionado por cerca de dois segundos.

Quando a autonomia for inferior a 50 km, a distância será exibida no Centro de Informação do Motorista piscando para alertar que o veículo está ficando sem combustível. Reabasteça seu veículo o mais rápido possível.

Quando a autonomia for inferior a 30 km, a distância será exibida no mostrador digital de informação como três traços. Reabasteça seu veículo imediatamente.

Temperatura externa



A tela da temperatura externa mostra a temperatura externa ambiente.

Relógio



O relógio é exibido no painel, para ajustá-lo, consulte *Relógio na página 5-5*

5-18 Comandos e controles

Velocidade média



A tela de velocidade média do veículo exibe a velocidade média do veículo em milhas por hora (mph) ou quilômetros por hora (km/h).

Esta média é calculada baseada nas diversas velocidades do veículo registradas desde que este valor foi zerado pela última vez.

A velocidade média pode ser zerada pressionando-se o botão **R** enquanto está sendo exibida velocidade média do veículo.

Consumo médio de combustível



A tela de consumo médio de combustível exibe o consumo aproximado em milhas por galão (mpg) ou quilômetros por litro (km/l) ou litros por 100 quilômetros (l/100km).

Esse número é calculado com base na distância por consumo de combustível registrada desde a última vez que este item de menu foi zerado. O consumo médio de combustível pode ser zerado

pressionando-se o botão **R** por cerca de dois segundos enquanto o consumo médio de combustível estiver em exibição.

Cuidado

O consumo médio pode variar de acordo com as condições de condução, padrão de condução, velocidade do veículo ou tipo de combustível (gasolina/etanol).

Comandos e controles 5-19

Consumo absoluto de combustível/Consumo parcial



A tela de consumo absoluto de combustível / consumo parcial exibe o consumo aproximado de combustível/ trajeto do veículo em galões (gal) ou litros (l).

Este número é calculado baseado no volume de combustível em galões ou litros consumido desde a última vez em que este item de menu foi zerado. O consumo absoluto/consumo parcial de combustível pode ser zerado

pressionando o botão **R** por cerca de 2 segundos enquanto o consumo absoluto/consumo parcial de combustível estiver em exibição.

Velocímetro digital



Esse modo indica a velocidade do veículo.

Cronômetro



O cronômetro medirá o tempo que passou desde a última reinicialização, usando o tempo decorrido.

Pressione brevemente o botão **R** para iniciar o cronômetro, e pressione brevemente o mesmo botão para parar > reiniciar > parar > reiniciar > parar e novamente.

Manter o botão **R** pressionado por 2 segundos reinicializará o cronômetro

5-20 Comandos e controles

Mensagens de advertência

As mensagens são exibidas no Centro de Informação do Motorista para informar ao motorista que o status do veículo mudou e que podem ser necessárias algumas ações para corrigir essa condição. Poderão ser exibidas diversas mensagens uma após a outra.

Algumas mensagens podem não exigir uma ação imediata. Para estas você poderá pressionar **S** para reconhecer que recebeu as mensagens e para excluí-las. Algumas mensagens não podem ser excluídas pois são mais urgentes. Estas mensagens que aparecem na tela são sérias e lembre-se de que excluí-las só fará com que desapareçam e não corrigirá o problema. Consulte abaixo algumas possíveis mensagens que poderão ser exibidas e algumas informações sobre elas, agrupadas por assunto.

Nível de combustível baixo

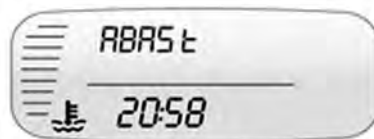

Esta mensagem é exibida quando o veículo está com pouco combustível. Reabasteça o mais rápido possível.

Temperatura do Líquido de Arrefecimento do Motor



Esta mensagem é exibida e soa um alarme se o sistema de arrefecimento do motor atingiu temperaturas inseguras para operação. Pare e desligue o veículo o mais rápido possível para evitar danos graves. Esta mensagem é excluída quando o motor esfriar até uma temperatura segura de operação.

Comandos e controles 5-21

Inspeção



Esta mensagem é exibida por cerca de 10 segundos quando a ignição é acionada.

Nota: Uma semana antes de alcançar o limite de tempo ou a cada 10.000 km rodados, depois de ligar a ignição, a mensagem "INSP" será exibida no visor.

A mensagem será exibida até que o veículo seja levado a uma Rede de Concessionárias ou Oficinas Autorizadas Chevrolet para que seja executada a inspeção correspondente.

O sistema de advertência de inspeção não leva em consideração os intervalos de tempo em que a bateria é mantida desconectada. Por este motivo, os intervalos

específicos de manutenção programados no Plano de manutenção preventiva deverão ser considerados como prioridade.

Indicador de bateria baixa do controle remoto



Esta mensagem é exibida quando a bateria do controle remoto precisa ser substituída.

Indicador de falha da lâmpada



Esta mensagem é exibida se for preciso trocar uma das lâmpadas dos sinalizadores de direção.

Capacidade do hodômetro excedida



Esta mensagem é exibida por cerca de cinco segundos, sempre que a ignição é ligada, se a capacidade do hodômetro for excedida (superior a 999.999 km ou milhas).

Menu de personalização

O menu de personalização do painel pode ser acessado pressionando-se o botão **S** por cerca de 5 segundos.

Pressione o botão **S** novamente para rolar entre as funções do menu.

5-22 Comandos e controles

Pressione o botão **R** para alterar as configurações.

Modo noturno



Para selecionar o Modo noturno, mantenha os botões **R** e **S** pressionados ao mesmo tempo até que apareça Modo noturno no visor. Pressionar o botão **R** para habilitar o recurso luz ou desliga.

Ao entrar no Modo noturno com os faróis externos acesos, será ativada a seguinte configuração:

1. Todos os medidores do painel são desligados, exceto o velocímetro.
2. A iluminação do visor do painel é desligada após um retardo aproximado de 10 segundos.
3. Toda a iluminação e funções informativas do painel são configuradas para o nível mínimo de iluminação.

Quando o Modo noturno é ativado, o Centro de Informação do Motorista ainda estará disponível e poderá ser ativado para exibir as mensagens de advertência do veículo, para responder a comandos de viagem do computador e para acessar o menu de configuração. Neste caso, o Centro de Informação do Motorista será ativado apenas por aproximadamente 10 segundos.

O recurso do Modo noturno será desligado por qualquer uma das seguintes ações:

1. Acesso ao menu de configuração e desligamento do Modo noturno.
2. Quando é atingida uma condição de nível de combustível baixo.
3. Quando é atingida uma condição de temperatura alta do líquido de arrefecimento do motor.
4. Ativação de uma luz de advertência ou de falha no painel de instrumentos.

Seleção do sistema de unidades

Selecione o "sistema de unidades" de acordo com seu país/região.

Para selecionar a Unidade, mantenha os botões **R** e **S** pressionados ao mesmo tempo até

Comandos e controles 5-23

que apareça Unidade no visor. Pressionando **R** será possível selecionar a unidade.

- SI = Sistema internacional
- EN = Sistema inglês
- AL = Sistema da América Latina
- US = Sistema americano

Pressione o botão **R** para selecionar a configuração desejada.



Seleção de idioma



Selecione o "Idioma" de acordo com seu país / região.

Para selecionar o idioma, mantenha os botões **R** e **S** pressionados ao mesmo tempo até que apareça Idioma no visor. Pressionando **R** será possível selecionar o idioma.

- PO - Português
- EN - Inglês
- ES - Espanhol

Pressione o botão **R** para selecionar a configuração desejada.

Controle automático de luzes



AUTO ON: Esta mensagem é exibida ao ativar o controle automático de luzes.

5-24 Comandos e controles

AUTO OFF: Esta mensagem é exibida ao desativar o controle automático de luzes.

Recursos adicionais

Verificação de medidores e luzes

Ao ligar a ignição, o painel de instrumentos realiza um auto-teste; os ponteiros dos indicadores irão até o final da escala para verificar o funcionamento correto do sistema. Se o motor for ligado durante a verificação dos medidores e das luzes, ela será cancelada e o painel de instrumentos começa a indicar as informações reais do veículo.

Mensagens de advertência (somente para veículos equipados com transmissão manual automatizada - caso disponível)

Falha da transmissão



Caso a mensagem **CAMBIO FALHA** seja exibida no Centro de informação do motorista, o indicador luminoso de falha  permanecerá aceso no painel de instrumentos, indicando que o sistema de transmissão manual automatizada tem uma falha de

operação. Talvez seja possível continuar dirigindo o veículo, porém o modo manual não poderá ser usado e as mudanças de marchas estarão limitadas.

Caso o sistema de transmissão manual automatizada apresente uma falha de funcionamento grave, ele ficará totalmente inoperante e a partida do motor será desativada.

Consulte *Falha na página 9-31*.

Transmissão inoperante



Comandos e controles 5-25

Caso a mensagem **CAMBIO InOP** seja exibida no Centro de informação do motorista, o indicador luminoso de falha 

permanecerá aceso no painel de instrumentos, indicando que o sistema de transmissão manual automatizada tem uma falha de operação. Talvez seja possível continuar dirigindo o veículo, porém o modo manual não poderá ser usado e as mudanças de marchas estarão limitadas.

Caso o sistema de transmissão manual automatizada apresente uma falha de funcionamento grave, ele ficará totalmente inoperante e a partida do motor será desativada.

Consulte *Falha na página 9-31*.

Pressione o pedal do freio



Será exibida a mensagem **PISE FrEIO** no Centro de informação do motorista, caso o pedal do freio não seja pressionado em uma das seguintes condições:

- Na partida do motor.
- Quando os modos automático (**A**), manual (**1 to 5**) ou ré (**R**) estiverem selecionados com a ignição ligada e o veículo parado.

Enquanto a mensagem **PISE FrEIO** é exibida no Centro de informação do motorista, caso a porta do motorista esteja aberta, será emitido um sinal sonoro como advertência para o usuário.

Aplique o freio de estacionamento



5-26 Comandos e controles



Caso o freio de estacionamento não seja acionado e a ignição seja desligada, as mensagens **Freio ACIONE** e **MAO ACIONE** serão exibidas alternadamente no Centro de informação do motorista e um sinal sonoro será emitido.

Superaquecimento da transmissão manual automatizada



Caso as mensagens **CAMBIO** e **AQUEC** sejam exibidas alternadamente no Centro de Informações do Motorista, juntamente com um alarme sonoro, o veículo está sob condições extremas que estão causando superaquecimento do conjunto da embreagem. Nesse caso, elimine a condição que está causando o superaquecimento do conjunto da embreagem, evitando partidas súbitas, mantendo o veículo sob movimento constante ou completamente parado, para que a mensagem e o alarme sonoro sejam desativados.

Cuidado

Caso o veículo seja parado em uma inclinação, não mantenha o veículo parado pressionando o pedal do acelerador; caso contrário, o conjunto do acelerador poderá ser danificado.

(Continuação)

Cuidado (Continuação)

Para mantê-lo parado, puxe o freio de estacionamento, pressione o pedal do acelerador e solte o freio de estacionamento somente ao começar a mover o veículo.

Mensagens do veículo

Quando ligar o motor ou enquanto dirige

Se o veículo possui transmissão manual automatizada e a porta do motorista for aberta enquanto o veículo estiver em movimento, for engatada uma marcha e o pedal do freio não estiver pressionado.

Ao abrir a porta do motorista quando o veículo está estacionado

- Quando a chave está na ignição.
- Com as luzes exteriores ligadas.
- Para transmissão manual automatizada, se o freio de estacionamento não está aplicado ao desligar o motor.

Nota: Estas funções podem não estar disponíveis em seu país ou modelo de veículo.

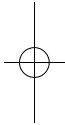
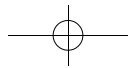
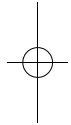

Iluminação

Luzes externas

- Controles das luzes externas 6-1
- Controle automático de iluminação 6-3
- Comutador farol alto/baixo 6-4
- Lampejador dos faróis 6-5
- Sinalizador de advertência (pisca-alerta) 6-6
- Sinalizadores de direção e de mudança de pista 6-6
- Faróis de neblina 6-7
- Lanterna de neblina 6-7

Iluminação interior

- Controle de iluminação do painel de instrumentos 6-8
- Luzes do compartimento de carga 6-9
- Luzes do porta-luvas 6-9

Comandos das luzes

- Iluminação de entrada 6-10
- Proteção da bateria 6-10

Luzes externas

Controles das luzes externas

Controle das luzes de lanterna



Para veículos com farol de neblina dianteiro e luz de neblina traseira e controle automático de iluminação.



Para veículos com faróis de neblina dianteiros e controle automático de iluminação.

6-2 Iluminação



Para veículos modelo básico.

Controle das luzes de lanterna:

0 : Gire rapidamente para esta posição para desligar ou ligar novamente o controle automático de iluminação. Quando liberado, o controle retorna para a posição AUTO

AUTOMÁTICA : Acende automaticamente o farol baixo dependendo das condições externas de iluminação, juntamente com as luzes de lanterna, a luz da placa de licença e as luzes do painel de instrumentos.

 : Luzes de lanterna

 : Farol baixo

Luzes de lanterna

Acende as luzes de lanterna juntamente com as luzes da placa de licença e do painel de instrumentos.

Nota: Ao ligar a ignição, as luzes do painel de instrumentos permanecerão ligadas por um breve período e, ao ligar o motor, elas permanecerão constantemente ligadas.

Se a porta do motorista for aberta quando a ignição estiver desligada e as luzes de lanterna acesas, será emitido um som audível de advertência.

Farol baixo

Acende os faróis baixos juntamente com as luzes de lanterna, luzes da placa de licença e do painel de instrumentos.

Se a porta do motorista for aberta quando a ignição estiver desligada e os faróis baixos acesos, será emitido um som audível de advertência.

Faróis de neblina

Pressione o botão dos faróis de neblina para acendê-los e apagá-los. Os faróis de neblina acendem juntamente com o seguinte:

 : Faróis de neblina dianteiros

 : Luz de neblina traseira

Faróis de neblina dianteiros

Se o controle automático de iluminação está LIGADO, pressione os botões dos faróis de neblina para acendê-los ou apagá-los. Os faróis de neblina se acendem automaticamente com as luzes de estacionamento e o farol baixo.

Se o controle automático de iluminação estiver DESLIGADO, os faróis de neblina só poderão ser

Iluminação 6-3

acesos quando: as luzes de estacionamento estiverem acesas ou o farol baixo estiver aceso.

Luzes de neblina traseiras

Se o controle automático de iluminação estiver LIGADO, pressione o botão das luzes de neblina para acendê-las ou apagá-las. Os faróis de neblina e o farol baixo se acendem automaticamente quando a lanterna de neblina está acesa.

Se o Controle automático de iluminação está DESLIGADO, os faróis de neblina podem ser acesos quando: o farol baixo está aceso ou as luzes de estacionamento e os faróis de neblina estão acesos.

Sensor de iluminação (se equipado)



O sensor de iluminação se localiza na parte superior do painel de instrumentos e acende/apaga os faróis baixos quando o controle das luzes de lanterna está no modo AUTO.

Nota: Não cubra o sensor de luz, caso contrário o modo AUTO não funcionará corretamente.

Sistema de alerta sonoro de luzes de lanterna acesas

Ao abrir a porta, com a chave de ignição desligada e as luzes de lanterna acesas, é ativado um sinal de alerta sonoro para avisar o motorista.

Controle automático de iluminação

Quando está escuro o suficiente e o controle das luzes de lanterna está em AUTO, o sistema do controle automático de iluminação acenderá o farol baixo juntamente com outras lâmpadas como as luzes de lanterna, a luz da placa e as luzes do painel de instrumentos. As luzes do rádio também diminuirão de intensidade.

Para desligar o sistema automático do farol, gire o controle das luzes de lanterna para a posição 0 e então o solte. O veículo possui um sensor de iluminação localizado na parte superior do painel de instrumentos. Não cubra o sensor ou o sistema

6-4 Iluminação

será acionado sempre que a ignição estiver ligada. O sistema também poderá acender o farol baixo ao dirigir em uma garagem, tempo muito nublado ou em um túnel. Isto é normal.

Existe um retardo nos sistemas do controle automático de iluminação de modo que ao dirigir sob pontes ou iluminação pública muito forte não afete o sistema. O sistema do controle automático de iluminação só será afetado quando o sensor de iluminação perceber uma alteração de iluminação que dure mais que o retardo. Se o veículo for ligado em uma garagem escura, o sistema do farol automático acenderá imediatamente.

Luz siga-me

Quando o motor está desligado, a chave não está na ignição e a porta do motorista está aberta, é acionado puxando a alavanca dos sinalizadores de direção na sua direção.

O farol baixo, as luzes de lanterna e a luz da placa acenderão durante 30 minutos enquanto a porta do motorista estiver aberta ou um minuto depois que a porta for fechada.

Luz leve-me ao veículo

Quando as portas são destravadas usando o controle remoto, o farol baixo, as luzes de lanterna, a luz da placa e as luzes do painel de instrumentos acendem por aproximadamente um minuto.

As luzes apagarão antes de um minuto caso a ignição for ligada, o controle de iluminação externa for ativado ou se o veículo for travado usando o controle remoto.

A ativação do farol baixo, das luzes de lanterna e da luz da placa deste recurso pode ser acionada ou desligada pressionando e mantendo pressionado o botão da luz interna do teto por mais de três segundos com a ignição ligada.

Comutador farol alto/ baixo

Farol alto

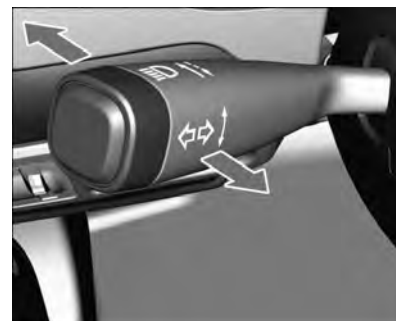

O farol alto acenderá pressionando-se a alavanca para frente com o comando das luzes na posição . Para retornar ao farol baixo, pressione a alavanca para frente novamente.

Iluminação 6-5

Farol baixo

O farol baixo acenderá ao girar o comando das luzes para a posição .

Foco do farol baixo

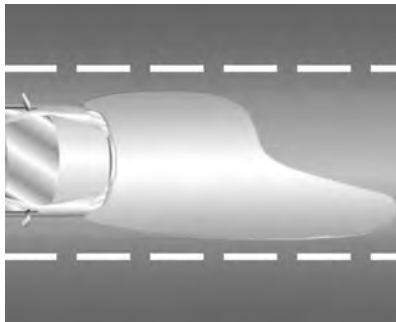

O fecho de luz do farol baixo é projetado de modo a iluminar determinadas regiões com maior intensidade, privilegiando a visualização das placas de sinalização e reduzindo o efeito de ofuscamento para os condutores de veículos no sentido contrário. Essas

regiões e intensidade de luz são normatizadas (as resoluções CONTRAN 227/07 e 294/08) e os faróis do seu veículo foram projetados para atender às regras de segurança e fornecer melhor desempenho de iluminação do veículo. Portanto, eventuais diferenças visuais na forma dos fechos, quando projetados em um anteparo ou parede, são resultados da condição do projeto ótico acima descrito. Em caso de dúvidas, é recomendado dirigir-se a uma Concessionária ou Oficina Autorizada Chevrolet.

Lampejador dos faróis

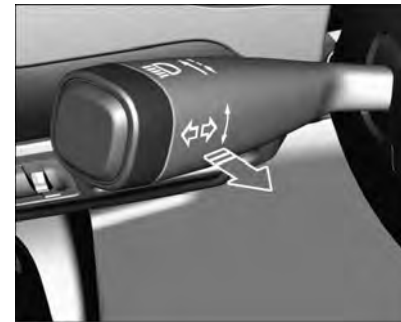

É utilizado para enviar sinais de luz com o farol alto. Para fazer isto, puxe a alavanca no sentido do volante de direção. O lampejador do farol alto pode ser operado com o sinalizador de direção em funcionamento.

6-6 Iluminação

Sinalizador de advertência (pisca-alerta)



Pressione este botão localizado no painel de instrumentos próximo do sistema de controle de ventilação e ar condicionado, para fazer com que as luzes indicadoras dos sinalizadores de direção dianteiros e traseiros pisquem. Isto avisa os outros que você tem uma emergência e só deve ser utilizado com o carro parado. Pressione novamente para desligar o pisca-alerta.

Sinalizadores de direção e de mudança de pista

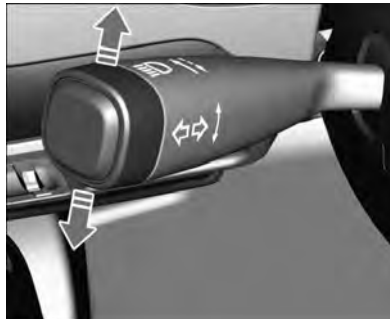

Mova a alavanca totalmente para cima ou para baixo para sinalizar uma alteração de direção.

Levante ou abaixe a alavanca até que a seta comece a piscar para sinalizar uma troca de faixa. Mantenha-a na posição até que a troca de faixa esteja finalizada. Quando se pressiona e solta a alavanca rapidamente, o sinalizador piscará três vezes.

A alavanca retorna à sua posição inicial sempre que for liberada.

Um som de advertência e uma seta no painel de instrumentos pisca na direção da curva ou mudança de faixa.

Se as luzes indicadoras do sinalizador de direção no painel de instrumentos, piscarem com frequência maior que a normal ou não acenderem, isto indica que uma das lâmpadas poderá estar queimada. Substitua as lâmpadas. Se a lâmpada não estiver queimada, verifique o fusível.

Cuidado

Se esta luz  piscar com frequência maior que a normal, isto indicará o não funcionamento de uma das lâmpadas.

Iluminação 6-7

Faróis de neblina



Para veículos com faróis de neblina.



Para veículos com faróis de neblina e luz de neblina traseira.

O botão se localiza no controle das luzes de lanterna, no lado de fora do painel de instrumentos.

A ignição e as luzes de lanterna devem estar ligadas para acender os faróis de neblina. Uma luz indicadora $\#D$ no grupo do painel de instrumentos acende quando os faróis de neblina são acesos.

Os faróis de neblina fornecem uma iluminação auxiliar e melhoram a visibilidade em condições climáticas adversas.

Lanterna de neblina



Para veículos equipados com as luzes de neblina traseiras, o botão encontra-se no controle de iluminação externa, do lado externo do painel de instrumentos.

6-8 Iluminação

A ignição, as luzes de lanterna e os faróis de neblina, ou a ignição e o farol baixo, devem estar ligados para acender as luzes de neblina traseiras.

A luz indicadora no painel de instrumentos acende quando as luzes de neblina traseiras estão acesas.

As luzes de neblina traseiras melhoram a visualização do veículo pelo lado externo em condições climáticas adversas.

Iluminação interior

Controle de iluminação do painel de instrumentos



Este recurso controla a intensidade das luzes do painel de instrumentos

O botão localiza-se próximo do controle de iluminação externa.

Gire o botão para cima ou para baixo para aumentar ou diminuir as luzes do painel de instrumentos.

Veículo com sistema de alarme antifurto

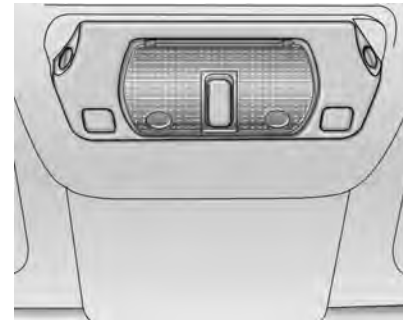

O botão da lâmpada localiza-se no console do teto.

Acendem quando uma ou mais portas são abertas ou quando as portas estão destravadas.

Para acender ou apagar a luz, pressione o botão central no conjunto.

Iluminação 6-9

As luzes internas se apagam automaticamente após um certo intervalo quando todas as portas estão fechadas.

Luzes de leitura

Para acender ou apagar as luzes de leitura, pressione os botões laterais no conjunto, as luzes de leitura se apagam automaticamente ao ligar as luzes internas.

Veículo sem sistema de alarme antifurto



A luz acende automaticamente ao abrir alguma porta e apaga alguns segundos depois de fechar as portas. Se você desejar apagar a luz com a porta aberta, pressione o botão na luz. Para acender ou apagar a luz, simplesmente pressione esse botão.

Luzes do compartimento de carga



Acendem ao abrir o compartimento de bagagens e apagam automaticamente ao fechar o mesmo.

Luzes do porta-luvas

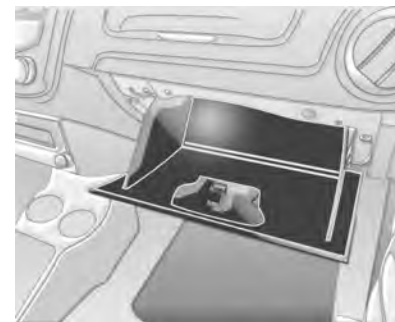

Acende-se ao abrir o porta-luvas e apaga automaticamente ao fechar o porta-luvas.

A ignição deve estar ligada para acender as luz do porta-luvas.

6-10 Iluminação

Comandos das luzes

Iluminação de entrada

Quando qualquer porta ou o compartimento de carga é aberto as luzes internas do veículo se acendem. Elas permanecem acesas durante aproximadamente 10 minutos. Quando todas as portas estiverem fechadas, as luzes internas do veículo permanecem acesas por 15 segundos. Ao ligar a ignição elas se apagam gradualmente. Elas também se acendem ao pressionar o botão com símbolo de destravar no controle remoto, se equipado.

As lâmpadas internas permanecem acesas por aproximadamente 15 segundos depois que a chave for removida da ignição para fornecer iluminação ao sair do veículo.

Caso qualquer porta esteja aberta, as luzes internas do veículo permanecerão acesas por

aproximadamente 10 minutos antes de começarem a se apagar gradualmente.

Dimmer

Este recurso permite um desligamento gradual das lâmpadas de cortesia ao invés de um desligamento imediato.

Proteção da bateria

Este recurso desliga as luzes internas e externas caso sejam deixadas acesas por mais de 50 minutos quando a ignição está na posição DESLIGADO. Isto ajuda a evitar o descarregamento da bateria.

Sistema de Conforto e conveniência 7-1

Sistema de Conforto e conveniência

Rádio

Rádio AM/FM	7-1
Suporte de antena fixo	7-2

Rádio

Rádio AM/FM

Consulte o manual do fabricante que segue com o veículo para obter as instruções de operação do sistema de áudio.

Nota: A potência dos alto-falantes instalados na fábrica é de 40 W RMS, com uma impedância de 4 Ohm; assim, não é possível instalar um dispositivo de som com potência superior a 40 W RMS e impedância diferente de 4 Ohm. Se você preferir, escolha uma de nossas opções de acessórios Chevrolet para sistemas de som na Rede de Concessionárias ou Oficinas Autorizadas Chevrolet.

Nota: A finalidade do botão de controle do volume do rádio é fornecer proteção auricular para o usuário, bem como preservar os alto-falantes do veículo.

Apesar de os níveis de emissão do produto serem regulamentados, caso você use aparelho auditivo ou marca-passo, antes de usar esse dispositivo, consulte os fabricantes e seu médico. A exposição a níveis altos de som por longos períodos pode causar danos à audição.



Nota: Este equipamento opera em caráter secundário, isto é, não é responsável pela proteção contra interferências prejudiciais, mesmo de estações do mesmo tipo e não

7-2 Sistema de Conforto e conveniência

pode causar interferência em sistemas que operam em caráter principal

Nota: Este equipamento pode não estar disponível em seu país ou modelo do veículo

Suporte de antena fixo

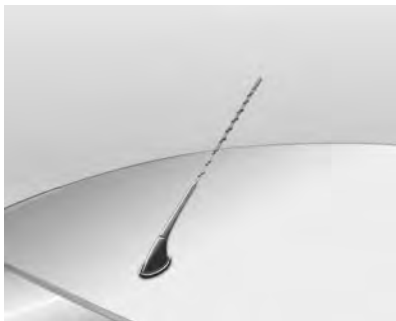

A antena do rádio localiza-se na parte dianteira do teto. Para remover, gire no sentido anti-horário. Para instalar a antena gire no sentido horário.

Nota: Lavar o automóvel em um lava-rápido com a antena instalada poderá causar danos à mesma ou ao painel do teto. Remova a antena antes de lavar o automóvel.

Sistema de ventilação e ar condicionado 8-1

Sistema de ventilação e ar condicionado

Sistema de ventilação e ar condicionado

- Sistema de aquecimento e ventilação 8-1
- Sistema de ar condicionado ... 8-3

Difusores de ar

- Difusores de ar ajustáveis 8-4
- Difusores de ar fixos 8-4

Manutenção

- Operação regular do ar condicionado 8-5
- Serviço 8-5

Sistema de ventilação e ar condicionado

Sistema de aquecimento e ventilação



Além do fluxo de ar natural que entra no interior do veículo pelas entradas de ar no painel dianteiro, quando o veículo está em movimento, pode ser acionado também um ventilador para aumentar o fluxo de ar. Para maior

conforto, este ar pode ser aquecido ou refrigerado (por meio do condicionador de ar).

Nota: O sistema de mistura de ar permite dosar a quantidade de ar quente e de ar frio para que a temperatura possa se ajustar rapidamente ao nível desejado em qualquer velocidade. O fluxo de ar é determinado de acordo com a velocidade do ventilador e pode ser afetado pela velocidade do veículo.

Filtro de ar

O filtro de ar remove poeira, fuligem e pólen. Ele deve ser substituído nos intervalos recomendados.

8-2 Sistema de ventilação e ar condicionado

Temperatura



Escala vermelha: quente

Escala azul: frio

O aquecimento não estará totalmente efetivo até que o motor atinja a temperatura normal de operação.

Ajuste da saída de ar

Ele permite dirigir o fluxo de ar na direção selecionada.

Distribuição de ar

Para escolher a distribuição de ar desejada gire o seletor até que o símbolo correspondente apareça no visor.

 : cabeça e pés

 : cabeça

 : para-brisa e vidros das portas dianteiras

 : para-brisa, vidros das portas dianteiras e pés

 : pés

Velocidade do ventilador

Ajuste o fluxo de ar girando o seletor do ventilador para a velocidade desejada, a escala aparece no visor.

Desembaçamento dos vidros (sem ar condicionado)

- Ajuste o controle de distribuição de ar para .
- Ajuste o controle de temperatura para o nível mais quente.

- Ajuste a velocidade do ventilador para máximo.
- Ligue o desembaçador do vidro traseiro .
- Abra os difusores de ar laterais como necessário e direcione-os para os vidros das portas.

Circulação de ar interna

Somente ligue a circulação interna de ar em casos de odores desagradáveis vindos de fora do veículo, ou em estradas com poeira ou para o resfriamento rápido.



O sistema de circulação interna do ar restringe a entrada do ar externo, forçando a circulação do mesmo ar no interior do veículo.

Nota: A circulação de ar interna é desligada automaticamente para aumentar a eficiência do sistema, mas pode ser ligada pressionando .



Sistema de ventilação e ar condicionado 8-3

Cuidado

A recirculação de ar deverá ser ligada somente temporariamente devido à deterioração gradual do ar. A deterioração do ar é prejudicial à saúde se usada durante um longo intervalo de tempo.



Para ligar o sistema de circulação interna dentro do compartimento dos passageiros, pressione ; a luz acende e o símbolo aparece no visor, sua porção inferior acenderá. Para desligar, pressione  novamente.

Sistema de ar condicionado

Para ligar pressione , o símbolo aparece no visor. Para desligar pressione , o símbolo desaparece no visor.

Nota: O sistema de ar condicionado trabalha somente com o motor em funcionamento. Para uma maior eficiência do sistema, os vidros devem permanecer fechados. Se a parte interna do veículo estiver excessivamente quente depois de um período prolongado sob luz solar direta, abra os vidros por alguns minutos para que o ar quente saia rapidamente.



Nota:

- Ao trocar para a posição  em veículos com sistema de ar condicionado, este se ativa automaticamente para que o para-brisa desembrace rapidamente.
- Se você desligar o ventilador e pressionar , o ventilador passará para a primeira velocidade automaticamente.

Quando o condicionador de ar está ligado, pelo menos um difusor de saída de ar deve permanecer

aberto, para que o evaporador não se congele em consequência da falta de circulação de ar.

Desembaçamento dos vidros (com o ar condicionado)

- Ajuste o controle de distribuição de ar para .
- Ajuste a velocidade do ventilador para máximo.
- O botão de controle da temperatura poderá permanecer em qualquer posição.
- Ligue o desembaçador do vidro traseiro .
- Abra os difusores de ar laterais como necessário e direcione-os para os vidros das portas.

Nota: O ar condicionado liga automaticamente para aumentar a eficiência do sistema, mas pode ser desligado pressionando .

8-4 Sistema de ventilação e ar condicionado

Difusores de ar

Difusores de ar ajustáveis

Quatro difusores de ar ajustáveis na parte frontal do painel, duas saídas laterais, saídas para o para-brisa e saídas na parte inferior do painel, proporcionam ventilação agradável, com ar na temperatura ambiente ou refrigerado (por meio do condicionador de ar).



Para abrir o difusor, pressione a aba.

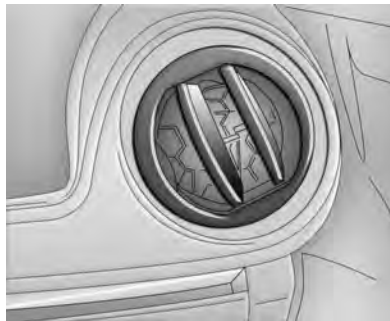

Direcione o fluxo de ar girando as abas.

Feche totalmente os difusores de ar para restringir o fluxo de ar.

Nota: A entrada de ar no veículo não é impedida completamente com a limitação do fluxo de ar através das saídas de ar.

Difusores de ar fixos



Existem difusores de ar adicionais localizados sob o para-brisa e nos vidros das portas.

Sistema de ventilação e ar condicionado 8-5

Manutenção

Operação regular do ar condicionado

O resfriamento deverá ser acionado pelo menos uma vez por mês durante alguns minutos para assegurar o desempenho contínuo e eficiente, seja qual for o clima ou estação do ano. Não é possível ligar o resfriamento quando a temperatura externa está muito baixa.

Serviço

No caso de uma falha do sistema, consulte a Rede de Concessionárias ou Oficinas Autorizadas Chevrolet para que seja executado o reparo correto e seguro. O filtro de ar deverá ser substituído nos intervalos recomendados no **Plano de manutenção**.

Ao ligar o sistema de ar condicionado, ocorre uma condensação da água que é eliminada pela parte inferior do veículo.

Para o melhor desempenho de resfriamento, recomendamos verificar o sistema de ventilação e ar condicionado na Rede de Concessionárias ou Oficinas Autorizadas Chevrolet, incluindo:

- Funcionamento e teste de pressão
- Funcionamento do aquecimento
- Verificação de vazamentos
- Limpeza do condensador e drenagem do evaporador

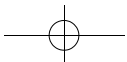
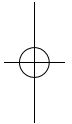
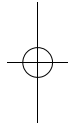

Condução e operação 9-1

Condução e operação

Informações de condução

Ambiente de condução	9-2
Direção mais econômica	9-3
Direção defensiva	9-4
Controle do veículo	9-4
Frenagem	9-8
Direção	9-9
Retorno para a pista	9-9
Dirigir fora de estrada	9-10
Condução em estradas molhadas	9-13
Estradas em regiões montanhosas	9-17
Se o veículo atolar	9-19

Partida e operação

Quebra de veículo novo	9-19
Posições da ignição	9-20
Estacionamento	9-22
Estacionando sobre objetos que podem queimar	9-22

Sistema de escapamento

Conversor catalítico	9-23
Veículo em funcionamento Enquanto Estiver Estacionado	9-24

Transmissão manual

Transmissão manual	9-25
--------------------------	------

Transmissão manual automatizada

Transmissão manual automatizada	9-26
Visor da transmissão	9-26
Partida do motor	9-26

Alavanca seletora	9-27
Modo manual	9-29
Modo manual (Borboleta)	9-29
Programas eletrônicos de condução	9-30
Falha	9-31
Corte de corrente	9-32

Freios

Freios	9-32
Sistema de freios antiblocantes (ABS)	9-33
Freio de estacionamento	9-34

Piloto automático

Piloto automático	9-35
-------------------------	------

Combustível

Aditivos para combustível	9-36
Reservatório de partida a frio	9-40

9-2 Condução e operação

Informações de condução

Ambiente de condução



Durante o projeto e a montagem dos nossos produtos, a General Motors preocupa-se constantemente com a proteção ambiental e utiliza muitos materiais recicláveis e favoráveis ao meio ambiente.

Os métodos de produção também atendem os requisitos de proteção ambiental. O uso de materiais nocivos, como amianto e cádmio, foi descontinuado. O sistema de ar condicionado utiliza um gás refrigerante sem clorofluorocarbonos. A porcentagem poluidora do escapamento foi reduzida.

Política ambiental da General Motors



A General Motors do Brasil está comprometida com a preservação do meio ambiente e dos recursos naturais através do estabelecimento de objetivos e metas que propiciem a melhoria contínua de seu desempenho ambiental, a redução do desperdício, o cumprimento de leis e regulamentos, a prevenção da poluição e a boa comunicação com a comunidade.

É bom saber que:

- O uso de óleos lubrificantes resulta na sua destruição parcial, que se reflete na formação de compostos cancerígenos, resinas e outros.
- A ABNT (NBR 10004) classifica o óleo usado como resíduo perigoso por sua toxicidade.
- O descarte, no solo ou em cursos d'água, de óleo lubrificante usado, é proibido por lei e traz graves prejuízos para o meio ambiente.

Condução e operação 9-3

- A combustão descontrolada de óleo lubrificante produz gases residuais nocivos ao meio ambiente.
- A reciclagem é o instrumento prioritário para o destino deste resíduo.

Reciclagem obrigatória

De acordo com a Resolução nº 9 do Conselho Nacional do Meio Ambiente - CONAMA, de 31/08/93, o óleo lubrificante tem de ser destinado para reciclagem ou regeneração. Quando precisar trocar o óleo, procure um estabelecimento que atenda esses requisitos, de preferência na Rede de Concessionárias ou Oficinas Autorizadas Chevrolet.

Direção mais econômica

Se o seu estilo de dirigir for compatível com o meio ambiente, você conseguirá manter ruídos e emissões dentro dos limites

permitidos. Dirigir respeitando o meio ambiente traz economia e melhora a qualidade de vida.

Acelerações bruscas sem necessidade aumentam bastante o consumo de combustível. Partidas rápidas com pneus cantando e alta rotação aumentam o nível de ruído. Sempre que possível, passe para uma marcha mais alta. Observando as distâncias de frenagem e evitando ultrapassar outros veículos você pode evitar as freadas e acelerações frequentes que resultam em poluição sonora e excesso de emissões, além de aumentar o consumo de combustível.

Sugestões

Ponto morto : Mesmo em ponto morto o motor consome combustível e produz ruído. Vale a pena desligar o motor mesmo se a espera for de apenas um minuto.

Alta velocidade: Quanto mais alta a velocidade, maior o consumo de combustível e o ruído produzido pelos pneus e o vento.

Pressão dos pneus: Quando a pressão está baixa, aumenta a despesa em duas frentes: consumo de combustível e desgaste dos pneus.

Carga: Carregar peso desnecessário aumenta o consumo de combustível, principalmente nas acelerações (tráfego urbano).

Bagageiro: O bagageiro do teto pode aumentar o consumo de combustível em até 1 l/100 km por causa do aumento da resistência do ar. Retire o bagageiro quando não precisar dele

Reparos e revisões: Uma vez que a General Motors aplica materiais compatíveis com o meio ambiente nas operações de reparo, bem como na produção e inspeção, nunca faça reparos, regulagens e inspeções por sua própria conta, pelos motivos abaixo: a falta de

9-4 Condução e operação

conhecimento pode infringir a legislação em vigor para a proteção do meio ambiente; componentes recicláveis podem deixar de ser reaproveitados; o contato da pele com certos materiais pode trazer riscos para a saúde.

Direção defensiva

O melhor conselho que se pode dar é: pratique a direção defensiva. Comece com um item importantíssimo do seu veículo: o cinto de segurança. Direção defensiva significa estar pronto para qualquer situação. Nas ruas da cidade, em estradas rurais ou nas grandes rodovias, significa estar sempre pronto para o inesperado. Suponha que pedestres ou outros motoristas vão estar distraídos ou cometer enganos. Antecipe o que eles poderão fazer. Fique pronto para os erros deles. Colisões traseiras são o tipo mais evitável de acidente. E são comuns. Sempre mantenha distância. Este é o melhor procedimento defensivo ao

dirigir na cidade e em zonas rurais. Nunca se sabe quando o veículo à sua frente vai parar ou manobrar de repente.

Controle do veículo

Não conduza o veículo com o motor desligado

Muitos sistemas deixam de funcionar nesta condição (p.ex., o servofreio, a direção hidráulica). Dirigir desta maneira é um perigo para si mesmo e para os outros.

Pedais

- Veículo sem transmissão manual automatizada

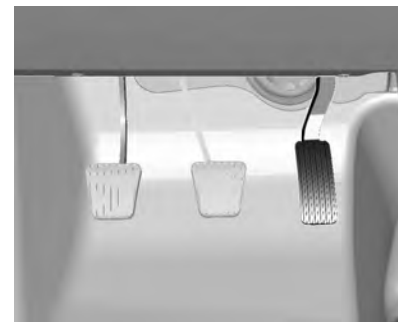

- Veículo com transmissão manual automatizada

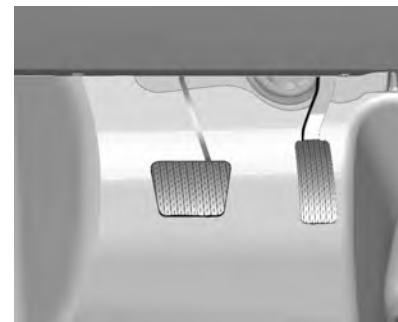

Condução e operação 9-5

Para garantir que o curso do pedal não sofra restrições, não deve haver tapetes no local.

Os pedais do freio e do acelerador têm alturas diferentes para facilitar o movimento do pé na passagem de um para o outro. O pedal da embreagem (veículo sem transmissão manual automatizada) possui um curso maior para oferecer uma resposta melhor para controlá-lo.

Nota: Na parte interna das portas há barras de aço para proteger os passageiros em caso de impactos laterais.

Tapete do assoalho

Atenção

- Verifique sempre se os tapetes não interferem com os pedais.

(Continuação)

Atenção (Continuação)

- Se um tapete do piso for do tamanho errado ou não estiver instalado adequadamente, poderá interferir no pedal do acelerador e/ou do freio. A interferência com os pedais poderá causar uma aceleração involuntária, aumento da distância de frenagem ou dificuldade para trocar as marchas, o que pode resultar em acidente e ferimentos.
- Os tapetes originais foram projetados para seu veículo. Caso necessitem substituição, escolha reposições originais Chevrolet. Tapetes que não foram projetados para seu veículo podem não encaixar adequadamente e interferir com o pedal.

Siga as instruções para usar os tapetes corretamente.

- Certifique-se de que os tapetes não interfiram com os pedais.
- Use o tapete voltado para cima. Não o use voltado para baixo.
- Não coloque nada sobre o tapete do lado do motorista.
- Use apenas um tapete no lado do motorista. Nunca coloque um tapete sobre o outro.

Pedal do acelerador

- Veículo sem transmissão manual automatizada.

9-6 Condução e operação

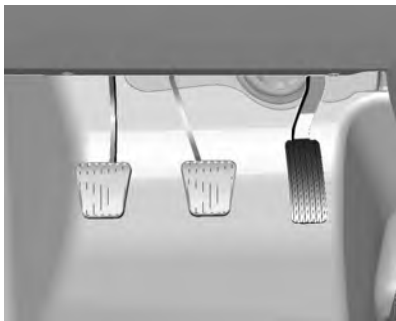

- Veículo com transmissão manual automatizada



Acelerações repentinas aumentam o consumo de combustível. Sempre que a rotação do motor aumentar, procure trocar de marcha.

Pedal da embreagem (veículo sem transmissão manual automatizada)

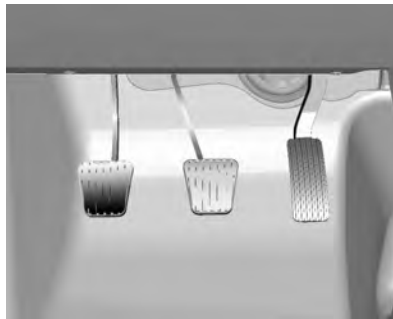

Nota: Não dirija apoiando o pé no pedal da embreagem. Este hábito poderá danificar o sistema do motor e da embreagem, além de aumentar o consumo de combustível.

Cuidado

Não engate uma marcha baixa repentinamente ao dirigir em estradas escorregadias. Isto poderá causar um efeito de frenagem nas rodas motrizes e provocar uma derrapagem

Pedal do freio

- Veículo sem transmissão manual automatizada

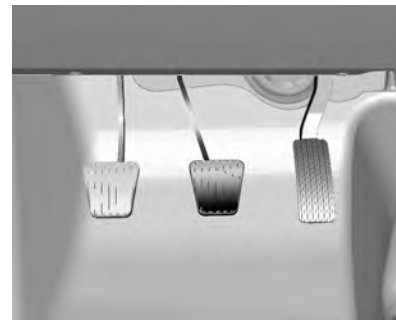

Condução e operação 9-7

- Veículo com transmissão manual automatizada



Quando se aperta o pedal do freio, a luz correspondente se acende nas lanternas externas e na auxiliar do vidro traseiro.

Atenção

- Acione o pedal do freio suave e progressivamente. Evite freadas repentinas, que podem causar derrapagens perigosas, além de desgaste

(Continuação)

Atenção (Continuação)

excessivo dos pneus (veículos sem ABS) (se o veículo for equipado com ABS, veja Sistema de freio antibloquete).

- Preste atenção nas lâmpadas indicadoras de falhas dos sistemas de freio.
- Não dirija com o motor desligado, pois o servofreio não funcionará, o que resultará na necessidade de fazer mais pressão com o pé para acionar os freios.
- Se o motor parar com o veículo em movimento, freie normalmente, pressionando continuamente o pedal do freio, sem bombeá-lo; caso contrário, o vácuo na unidade do servofreio se extinguirá, deixando o freio sem

(Continuação)

Atenção (Continuação)

assistência e, conseqüentemente, exigindo maior pressão sobre o pedal e aumentando a distância de frenagem.

- Se o pedal do freio não retornar à altura inicial ou se o seu curso aumentar, isto indicará que há uma falha no sistema de freio. Consulte imediatamente a Rede de Concessionárias ou Oficinas Autorizadas Chevrolet.
- O nível do fluido de freio no reservatório deve ser verificado com frequência.
- Verifique as lâmpadas do freio com frequência.

9-8 Condução e operação

Frenagem

Uso dos freios

O ato de frear tem um tempo de percepção e um tempo de reação. Primeiro, você tem de decidir pisar no pedal do freio. Este é o tempo de percepção. Depois, é preciso trazer o pé até ele. Este é o tempo de reação. O tempo médio de reação é de 3/4 de um segundo. Mas isto é só uma média. Pode demorar menos com um motorista e dois, três ou até mais segundos com outro. Idade, condição física, nível de alerta, coordenação e visão, tudo pode influenciar, o mesmo ocorrendo com álcool e drogas. Porém, mesmo em 3/4 de um segundo, um veículo movendo-se a 100 km/h percorre 20 m. Pode ser demais em uma emergência. Por isto, é importante manter espaço suficiente entre o seu veículo e os outros. Além disso, obviamente as distâncias efetivas até parar variam bastante com a superfície da via (pavimento ou cascalho), suas

condições (seca, molhada), a banda de rodagem dos pneus e os freios. A maioria dos motoristas cuida dos freios do veículo. Mesmo assim, alguns sobrecarregam o sistema quando usam os freios de modo incorreto.

Observe o seguinte

- Não deixe obstáculos no curso do pedal do freio.
- Evite freadas bruscas. Algumas pessoas dirigem aos trancos - acelerando muito e logo freando muito - ao invés de fluir com o tráfego. Isto é um erro. Seus freios vão acabar muito mais depressa se você pisar com força, além do risco de provocar derrapagens perigosas.
- Para aumentar a vida útil dos freios, tente seguir o fluxo do trânsito, evite frear sem necessidade e mantenha uma distância adequada do carro à sua frente. Se for preciso usar

os freios ou reduzir a velocidade, pise com suavidade e continuamente.

- Não dirija com o motor desligado. O servofreio deixa de funcionar, exigindo maior esforço no pedal.
- Se o motor parar com o veículo em movimento, freie normalmente mas não bombeie o pedal, senão o vácuo do sistema hidráulico será esgotado e o pedal ficará mais pesado, aumentando a distância de frenagem.
- Certas condições climáticas ou de direção podem causar rangidos no freio, mesmo quando aplicados com suavidade ou usados pela primeira vez. Isto não é um defeito.

Curso do pedal do freio

Leve o veículo para a Rede de Concessionárias ou Oficinas Autorizadas Chevrolet sempre que

Condução e operação 9-9

notar que o pedal do freio não retorna ou seu curso aumenta. Isto pode ser sinal de defeito no sistema do freio.

Frenagem em emergências

Todo mundo já enfrentou situações de freadas bruscas. A primeira reação da pessoa é pisar firme no pedal. Isto, na verdade, é um erro, pois pode travar a roda. Quando isto acontece, o veículo para de obedecer ao volante e pode continuar no rumo em que a roda estava antes de travar. O veículo pode sair da pista. Freie gradativamente. Este método proporciona máxima frenagem e controle da direção. Aperte o pedal do freio com firmeza gradativa. Numa emergência, o mais provável é que você queira usar os freios com vigor mas sem travar as rodas. Solte o pedal quando sentir ou ouvir que as rodas estão patinando. Isto vai preservar seu controle da direção.

Direção

Direção de emergência

Em determinadas situações, manobrar pode ser mais eficiente do que frear.

Exemplos: se você estiver chegando no alto de uma ladeira e descobrir um caminhão parado na pista; ou se um carro aparecer de repente vindo de outro lugar; ou se uma criança sair correndo detrás de veículos estacionados e parar bem na sua frente.

Você pode evitar esses problemas pisando no freio, se for possível parar a tempo. Mas às vezes não é; simplesmente não há espaço para isto. É hora de uma ação defensiva, manobrando para contornar o problema. O seu veículo pode ter um bom desempenho em situações de emergência como as descritas acima.

Primeiro aplique os freios - sem deixar travar as rodas da frente. Se houver possibilidade de colisão,

será conveniente reduzir a velocidade ao máximo. Depois, contorne o problema, manobrando pela direita ou pela esquerda, conforme o espaço disponível. Uma situação de emergência como a descrita acima requer muita atenção e presença de espírito.

Se você estiver segurando o volante conforme recomendado, na altura do seu diâmetro horizontal, conseguirá fazer um giro rápido de 180° sem tirar as mãos dele. Mas se tiver de agir com rapidez, esterce depressa e depois volte à linha reta assim que ultrapassar o objeto. O fato de que situações de emergência sempre são possíveis é motivo bastante para praticar direção defensiva e usar corretamente os cintos de segurança.

Retorno para a pista

Pode haver situações em que as rodas da direita saiam da pista e entrem no acostamento. Se a

9-10 Condução e operação

diferença de nível do acostamento para a pista for pequena, o retorno será muito fácil. Tire o pé do acelerador se não houver nada à sua frente e manobre para voltar à pista. Você pode girar o volante até 1/4 de volta de modo a fazer a roda dianteira encostar na borda da estrada. Depois, corrija o volante para alinhar o veículo.

1. Margeie a pista
2. Desacelere
3. Gire o volante aprox. 1/4 de volta.
4. Volte à linha reta

Dirigir fora de estrada

Recomendações sobre dirigir fora de estrada

A direção "fora de estrada" pode ser prazerosa, mas tem vários riscos, e o maior deles é a própria superfície. Fora de estrada significa fora do sistema de rodovias. Não existe demarcação de tráfego na

superfície. Não há placas de trânsito. As superfícies podem ser escorregadias, irregulares, em acline ou declive acentuado. Resumindo, significa dirigir sobre as condições naturais do solo.

Dirigir fora de estrada exige certas habilidades adicionais. Damos a seguir algumas recomendações e sugestões que tornarão mais segura e agradável a direção fora de estrada.

Antes de dirigir fora de estrada

É preciso observar alguns tópicos antes de dirigir fora de estrada. Por exemplo, providencie a execução de todos os serviços de reparo e manutenção.

- Há combustível suficiente?
- O pneu reserva está com a pressão correta? Os níveis dos fluidos estão dentro do especificado?
- Quais os regulamentos locais para direção fora de estrada? Se não souber, consulte as

autoridades locais. Você vai entrar em propriedade privada? Neste caso, obtenha a devida autorização.

Depois de dirigir fora de estrada

Remova todo o material aderido ao fundo do veículo, no chassi ou embaixo do capô. Alguns podem ter risco de incêndio. Depois de dirigir em lama ou areia, limpe e verifique as lonas de freio.

Essas substâncias podem prejudicar a frenagem e vitrificar as sapatas. Verifique carroceria, direção, suspensão, rodas, pneus, sistema de escapamento, tubulações de combustível e sistema de arrefecimento.

Durante o uso fora da estrada, seu veículo exigirá menores intervalos de manutenção

Condução e operação 9-11

Familiarize-se com o método de dirigir fora de estrada

Antes de iniciar qualquer viagem, convém praticar em um local seguro nas proximidades. A direção fora de estrada exige certas habilidades novas e diferentes, tais como: Ficar atento aos tipos de sinais diferentes. Sua visão, por exemplo, deve observar o terreno o tempo todo quanto a restrições inesperadas. Preste atenção em ruídos incomuns nos pneus e no motor.

Seus braços, pés e corpo devem reagir às vibrações e movimentos do veículo. Controlar o veículo é o principal fator para uma boa viagem fora de estrada. A melhor maneira de controlar o veículo é controlando sua velocidade. Alguns pontos devem ser observados. Em alta velocidade:

- Os objetos se aproximam mais rápido; há menos tempo para notar as imperfeições do terreno
- O tempo de reação fica menor

- O veículo balança mais ao vencer obstáculos
- É preciso uma maior distância para a frenagem, principalmente em estradas de terra

Cuidado

Ao dirigir fora de estrada, movimentos e manobras repentinos poderão provocar a perda de controle da direção. Isto poderá causar a perda de controle do veículo e colisões. Assim, ao dirigir em estradas e fora delas, você e seus passageiros devem usar os cintos de segurança.

Dirigir com neblina



Ocorre neblina quando existe muita umidade no ar ou geada intensa. A neblina pode ser tão leve, permitindo enxergar centenas de metros à frente, ou espessa, reduzindo a visão a poucos metros.

Pode surgir neblina de repente em uma estrada normal, tornando-se um risco. Dirigir com neblina limita rapidamente a visibilidade.

Aumenta o perigo de colidir com o veículo à frente ou ser atingido pelo de trás. Procure determinar a

9-12 Condução e operação

densidade da neblina. Se for difícil enxergar o veículo à sua frente (ou, durante a noite, as lanternas traseiras) você deve estar em meio a neblina espessa. Reduza a velocidade, para que o veículo atrás de você faça o mesmo.

O corpo da neblina pode se prolongar por apenas alguns metros ou por muitos quilômetros, sendo impossível saber enquanto não sair dela. Tudo o que há a fazer é enfrentá-la com cuidado.

Mesmo que às vezes o tempo pareça bom, pode haver neblina, principalmente à noite ou durante a madrugada, em estradas que atravessem vales ou regiões alagadas. De uma hora para outra, a pessoa pode estar envolta em neblina espessa, sem enxergar muito pelo para-brisa.

Frequentemente os faróis tornam possível notar estas ondas de neblina, embora algumas vezes você seja apanhado no alto de uma subida ou no fundo de um vale. O

limpador e o lavador do para-brisa ajudam a remover a sujeira proveniente da estrada. Diminua a velocidade.

Recomendações para dirigir na neblina

- Quando entrar em um trecho enevoado, ligue o farol baixo ou os faróis de neblina, mesmo durante o dia. Você enxergará melhor os outros e também será visto por eles.
- Não ligue o farol alto, pois o clarão vai lhe ofuscar.
- Use o desembaçador. Se a umidade estiver elevada, até a menor condensação dentro do veículo prejudicará a visibilidade, que já está reduzida. Ligue por alguns instantes o limpador e o lavador do para-brisa. A umidade do lado externo dos vidros pode parecer neblina.

- Se a visibilidade tornar-se nula e você tiver de parar mas não tiver certeza se ainda está na estrada, acenda os faróis, ligue o pisca-alerta e toque a buzina de vez em quando ou sempre que perceber a aproximação de algum veículo.
- Não ultrapasse com neblina, a não ser que tenha boa visibilidade à frente e a manobra for segura. Mesmo assim, fique preparado para recuar se a neblina à sua frente ficar mais espessa. Se outros veículos estiverem ultrapassando, facilite a manobra para eles.

Condução e operação 9-13

Dirigir na lama ou na areia



Quando se dirige sobre lama ou areia, as rodas perdem a tração. Não se consegue acelerar com rapidez, as manobras ficam mais difíceis e frear o veículo exige maiores distâncias.

Na lama, é melhor usar uma marcha menor - quanto mais densa a lama, menor deve ser a marcha. Se entrar em um banco de lama espessa, mantenha o veículo em movimento para não atolar. Quando se passa por areia muito macia

(como em praias ou dunas), os pneus tendem a afundar. Isto prejudica a direção, a aceleração e a frenagem. Para melhorar a tração, reduza um pouco a pressão dos pneus quando for entrar em areia.

Nota: Depois de dirigir sobre lama ou areia, limpe e verifique as lonas dos freios. A não execução deste serviço pode causar frenagem irregular ou a vitrificação das lonas dos freios. Verifique se há danos na estrutura da carroceria, na direção, na suspensão, nas rodas, nos pneus e no sistema de escapamento,

Condução em estradas molhadas

Dirigindo em trechos alagados



Esta é uma situação que deve ser evitada tanto quanto possível, mesmo nas vias pavimentadas das cidades. Além de não ser possível avaliar com precisão o estado da pista à frente, o veículo pode vir a se danificar seriamente, pois não foi projetado para essa utilização.

9-14 Condução e operação

É recomendável não passar pelo trecho alagado se a lâmina d'água for superior à altura do centro da roda.



Se realmente for preciso atravessar um trecho alagado, fazê-lo sempre em baixa velocidade, em torno de 10 km/h, utilizando a 1ª marcha.

É preciso ficar atento aos veículos de grande porte trafegando nas proximidades, pois podem ser produzidas marolas de grandes proporções, aumentando as probabilidades de danos. O problema mais sério ao passar por

trechos alagados é a possibilidade de entrada de água no interior do motor pelo sistema de captação do ar de admissão.

Isto é conhecido como “calço hidráulico”, em que a água impede o movimento dos pistões e conseqüentemente ocorrerão danos nos componentes do motor. Nesse caso, o motor sofre sérios danos e o veículo pode vir a parar imediatamente ou posteriormente, dependendo do grau da avaria.

Não tente colocar o motor em funcionamento novamente. Tal atitude poderá aumentar os danos ao veículo.

Avarias de motor por entrada de água não são cobertas pela garantia.

Cuidado

Dirigir por um curso d'água pode ser perigoso. A água pode arrastar o veículo, causando afogamento. Mesmo um córrego pouco profundo pode impedir o contato do pneu com a superfície, causando a perda de tração. Não dirija em cursos d'água.

Dirigindo na chuva



Condução e operação 9-15

A chuva e as estradas molhadas podem trazer problemas ao dirigir. Você não pode parar, acelerar ou fazer curvas regularmente em pista molhada, pois a aderência de seus pneus à pista não é tão boa quanto nas pistas secas. E caso a banda de rodagem de seus pneus não esteja em boas condições, a aderência será menor ainda. Se começar a chover quando você estiver ao volante, reduza a velocidade e seja mais cuidadoso.

A pista pode ficar molhada repentinamente, ao passo que os seus reflexos ainda podem estar condicionados para dirigir em pista seca. Quanto mais pesada a chuva, mais precária será a visibilidade. Mesmo que as palhetas do seu limpador de para-brisa estejam em boas condições, a chuva pesada poderá dificultar a visão das placas de sinalização, semáforos, das marcações da pavimentação, do limite do acostamento e até mesmo de pessoas que estejam andando na pista. Borrifos da estrada podem

dificultar mais a visão do que a chuva, principalmente se forem em estrada suja.

Portanto, é recomendável manter em boas condições o limpador do para-brisa e o seu depósito de água abastecido. Substitua as palhetas do limpador do para-brisa quando apresentarem sinais de desgaste ou falhas no para-brisa ou quando as tiras de borracha começarem a se separar das palhetas.

Dirigir rápido demais através de grandes poças d'água ou mesmo em alguns lavas-rápidos pode causar problemas técnicos e colocar as pessoas em perigo.

A água pode afetar os freios. Tente evitar as poças, mas se não for possível, tente reduzir a velocidade antes de atingí-las. Freios úmidos podem resultar em acidentes. Os freios não funcionam bem em paradas súbitas e podem fazer o veículo puxar para um lado. Você poderá perder o controle sobre o veículo.

Após dirigir em meio a uma grande poça d'água ou após o veículo ter sido lavado num posto de serviço, pressione levemente o pedal de freio até sentir que os freios estão funcionando normalmente.

Recomendações a serem observadas em tempo chuvoso

- Acenda os faróis baixos, para tornar-se mais visível aos outros.
- Fique atento aos veículos pouco visíveis que trafegam atrás de você. Se estiver chovendo forte, use os faróis mesmo durante o dia.
- Além de reduzir a velocidade, mantenha uma distância maior entre o veículo da frente. Seja cuidadoso especialmente quando ultrapassar outro veículo. Espere que a pista esteja livre a sua frente e esteja preparado para enfrentar a má visibilidade causada por borrifos de água na pista. Se os jatos forem muito fortes a ponto de

9-16 Condução e operação

dificultar a visão, desista. Não ultrapasse se as condições não forem ideais. Trafegar em velocidade mais baixa é melhor do que arriscar.

- Caso necessário, utilize o desembaçador.
- Verifique periodicamente a profundidade correta dos sulcos dos pneus.

Aquaplanagem



O excesso de água poderá acumular sob os pneus de modo que eles não tenham contato com a pista e isto é muito perigoso.

Isto poderá acontecer se houver muita água na pista e se você estiver em alta velocidade. Quando o veículo está aquaplanando, há pouco ou nenhum contato do pneu com a pista.

Pode ser que você não perceba a aquaplanagem, e até mesmo dirija durante algum tempo sem notar que os pneus não estão em contato constante com a pista. Talvez perceba a aquaplanagem quando tentar reduzir a velocidade, fizer curvas, mudar de pista nas ultrapassagens ou se for atingido por uma rajada de vento.

De repente, você se dará conta de que não consegue controlar o veículo. A aquaplanagem não ocorre com frequência, mas pode acontecer.

Mas poderá acontecer se a banda de rodagem dos pneus estiver gasta ou se a pressão de um ou mais pneus estiver baixa. Poderá ocorrer quando houver grande quantidade de água na pista. Se você notar reflexos das árvores, dos postes de telefone ou de outros veículos, ou se as gotas de chuva formarem ondulações na superfície da água, isto é sinal de que pode haver aquaplanagem.

A aquaplanagem geralmente acontece em velocidades altas.

A aquaplanagem não obedece a nenhuma regra definida. A melhor recomendação é reduzir a velocidade quando estiver chovendo e permanecer atento.

Condução e operação 9-17

Dirigindo à noite



É difícil avaliar a velocidade de um veículo que está em movimento à sua frente apenas observando suas lanternas traseiras. Dirigir à noite é mais perigoso do que durante o dia. Uma razão é que alguns motoristas podem estar sob o efeito de álcool, drogas, fadiga ou com a visão limitada pela escuridão.

Recomendações para dirigir à noite

- Dirigir na defensiva. Lembre-se de que este é o período mais perigoso.
- Não beba antes de dirigir.
- Como a visão pode ser limitada, reduza a velocidade e mantenha maior distância entre o seu e os demais veículos.
- Reduza a velocidade, especialmente nas auto-estradas, mesmo que seus faróis possam iluminar muito bem a pista adiante.
- Estar atento a animais na pista em áreas desertas.
- Se estiver cansado, saia da pista em local seguro e descanse.
- Mantenha limpos interna e externamente o para-brisa e todos os vidros de seu veículo. O reflexo da sujeira à noite é muito pior do que durante o dia. Mesmo a parte interna pode

ficar embaçada devido à sujeira. A fumaça de cigarros também embaça as superfícies internas dos vidros, dificultando a visão.

- Lembrar de que os faróis iluminam menos a pista nas curvas.
- Mantenha os olhos em movimento; desta forma, é mais fácil identificar objetos mal iluminados.
- Assim como seus faróis devem ser inspecionados com frequência, consulte um oftalmologista periodicamente. Alguns motoristas sofrem de cegueira noturna – a incapacidade de enxergar com luz pouco intensa – e nem mesmo sabem disso.

Estradas em regiões montanhosas

Dirigir em encostas ou montanhas é diferente de dirigir em terreno plano ou ondulado. Se você dirigir

9-18 Condução e operação

regularmente em terreno íngreme, ou se está pensando em visitar algum, deve tomar algumas precauções.

Estas são algumas sugestões que podem tornar suas viagens mais seguras e agradáveis.

- Mantenha o veículo em bom estado. Verifique o nível de todos os fluidos e também os freios, pneus e sistema de arrefecimento. Estes sistemas podem ser mais solicitados em trajetos montanhosos;
- Aprenda a descer ladeiras. Não confie só nos freios. Deixe também o motor ajudar na redução da velocidade. Passe para uma marcha mais reduzida; assim você reduzirá a velocidade sem abusar dos freios;

Cuidado

Se você não reduzir a marcha, os freios poderão ficar tão quentes que não funcionarão bem.

Reduza a marcha para que o motor auxilie os freios ao descer uma ladeira íngreme. Dirigir em ponto morto ou com a ignição desligada é muito perigoso. Os freios terão que fazer um trabalho extra. Ficarão excessivamente quentes e não serão eficazes. Ao descer uma ladeira, mantenha a ignição ligada e use uma marcha apropriada.

- Aprenda a subir ladeiras. Engate uma marcha mais reduzida. Para fins de arrefecimento, mantenha a marcha menos acelerada que lhe permita trafegar na velocidade desejada sem esquentar demais o motor. Mantenha-se na sua mão em rodovias de mão dupla em ladeiras ou montanhas. Não

ultrapasse a faixa divisória das pistas no centro da estrada. Mantenha a velocidade que lhe permita ficar em sua própria mão. Assim você não terá surpresas com motoristas que venham na direção oposta. A ultrapassagem em aclives é mais demorada. Mantenha distâncias seguras quando ultrapassar. Facilite a ultrapassagem dos outros veículos.

- Ao dirigir em aclives, não tente ultrapassar bloqueios resultantes de acidentes ou veículos tombados.
- Estradas montanhosas podem carecer de sinalização adequada. Indicações de longo trecho em aclive/declive, proibido ultrapassar, risco de queda de pedras ou vento transversal são alguns exemplos. Fique alerta e dirija com atenção.

Se o veículo atolar

Nunca movimente as rodas se o veículo atolar. O método conhecido como balanço pode ajudar a desatolá-lo, mas tenha cuidado.

Cuidado

Se girarem a alta velocidade, os pneus poderão estourar, causando ferimentos a você e a outras pessoas. A transmissão ou outros componentes podem superaquecer. Em caso de atolamento, gire as rodas o menos possível. Não girá-las a velocidades acima de 55 km/h, como indicado no velocímetro.

Nota: Girar as rodas poderá causar avarias em componentes do veículo e também dos pneus. A transmissão poderá ser danificada se as rodas giram em alta velocidade ao alternar para marchas mais altas ou mais baixas.

Balançar o veículo para soltá-lo

Primeiro, gire o volante para a esquerda e para a direita. Isto vai liberar a região em torno das rodas dianteiras. Depois, alterne a marcha entre a primeira, a segunda e a ré, fazendo as rodas girarem o mínimo possível. Solte o pedal do acelerador durante a troca e aperte-o só um pouco quando a marcha estiver engatada. Se não conseguir desatolar depois de algumas tentativas, o veículo deverá ser rebocado.

Partida e operação

Quebra de veículo novo

Não pise com muita força no freio durante os primeiros percursos.

Ao dirigir pela primeira vez, pode sair fumaça do sistema de descarga devido à evaporação de graxa e óleo. Estacione o veículo em local aberto durante algum tempo depois deste trajeto inicial e evite inalar os vapores.

O consumo de óleo e combustível pode ser maior durante a fase de amaciamento.

9-20 Condução e operação

Posições da ignição



0 : Ignição desligada

I : Ignição ligada

II : Partida

Nota:

- Ao ligar a ignição, as luzes do painel de instrumentos permanecerão ligadas por um breve período e, ao ligar o motor, elas permanecerão constantemente ligadas.

- Um pequeno aumento na rotação da marcha lenta com o motor frio é normal e ela será estabilizada em breve.

⚠ Cuidado

Antes de ligar o motor, certifique-se de se familiarizar com o funcionamento dos controles e dos vários instrumentos.

Quando o combustível predominante no tanque do combustível for etanol, na partida o motor com baixa temperatura ambiente, será necessário proceder como segue:

- Segure a chave até 3 segundos. Se o motor não der a partida na primeira vez, desligue a ignição e aguarde 10 segundos antes de dar a partida novamente.
- Depois de 3 tentativas, se o motor não der a partida, tente novamente com o pedal do

acelerador totalmente pressionado, liberando-o totalmente quando o motor começar a funcionar.

Nota: Nunca dê partida no motor continuamente por mais de 10 segundos. Não insista se o motor não ligar após algumas tentativas. Encontre a causa antes de dar a partida no motor novamente. Se necessário, consulte a Rede de Concessionárias ou Oficinas Autorizadas Chevrolet.

⚠ Cuidado

- Crianças sozinhas no veículo com a chave na ignição podem causar acidentes sérios.
- As chaves podem ativar os vidros elétricos e outros recursos, ou até mesmo mover o veículo.

Condução e operação 9-21

Nota: Se você esquecer a chave no cilindro da ignição, depois que o motor for desligado e a porta for aberta, o sistema eletrônico emitirá um aviso sonoro para lembrar que ela ficou no contato. Se for preciso manter a chave no cilindro da ignição depois de desligar o motor, retire-a e coloque-a no cilindro outra vez para desativar o sistema eletrônico de alerta sonoro, evitando o consumo desnecessário de carga da bateria.

Atenção

Antes de ligar o motor, tome as seguintes precauções para não inalar gases tóxicos:

- Não ligue o motor em áreas fechadas, como garagens, por um tempo maior que o necessário para manobrar o veículo. Os motores de combustão interna geram gases que contêm

(Continuação)

Atenção (Continuação)

substâncias altamente tóxicas, como o monóxido de carbono, que mesmo sendo incolor e inodoro, é mortal.

- Se houver suspeita de penetração dos gases do escapamento no habitáculo, dirija o veículo com os vidros abaixados e verifique o quanto antes o sistema de escapamento, o assoalho e a carroceria.

Sistema Smart Start (apenas para veículo com transmissão manual automatizada)

O sistema Smart Start funciona por meio de um giro rápido da chave da posição **I** para a posição **II**. Não é necessário manter a chave na posição **II**, pois o sistema Smart Start acionará o motor de arranque até que o motor do veículo comece a funcionar.

Nota:

- Caso o pedal do freio não seja acionado, será exibida a mensagem **PISE FREIO** no mostrador digital de informação e a partida do motor não será ativada. Consulte *Centro de informação do motorista (DIC) na página 5-15*.
- A partida só será ativada após alguns segundos caso não esteja selecionada a posição **N** (Neutro). Portanto, pressione o pedal do freio e mantenha a chave de ignição na posição **II**, até que o motor de partida seja acionado e o motor comece a funcionar.
- A partida não será ativada caso o sistema apresente uma falha de funcionamento grave.
- Segure a chave até 3 segundos. Se o motor não der a partida na primeira vez, desligue a ignição e aguarde 10 segundos antes de dar a partida novamente.

9-22 Condução e operação

- Depois de 3 tentativas, se o motor não der a partida, tente novamente com o pedal do acelerador totalmente pressionado, liberando-o totalmente quando o motor começar a funcionar.

Nota: Este equipamento pode não estar disponível em seu país ou modelo de veículo.

Estacionamento

Estacionamento em ladeiras ou montanhas

Tenha cuidado especial ao estacionar. Para sua segurança, quando estacionar em uma ladeira, esterce as rodas da frente de modo a evitar que o veículo desça desgovernado ou saia da pista caso venha a se mover.

Estacionar voltado para baixo

Esterce as rodas para a direita. Não apoie as rodas contra nenhum obstáculo, ainda que ele exista. Um ligeiro contato é o bastante.

Estacionar voltado para cima

Se houver um obstáculo, esterce as rodas para a esquerda se ele estiver no lado direito do veículo. Se parar voltado para cima no lado esquerdo de uma ladeira de mão única, as rodas devem ser esterçadas para a direita. Se não houver obstáculo para estacionar numa ladeira, esterce as rodas para o lado direito.

Estacionando sobre objetos que podem queimar



Evite estacionar ou manter o veículo sobre capim seco, arbustos, respingos de combustível e outros materiais inflamáveis quando o sistema de descarga estiver aquecido. Dependendo da situação, isto pode causar um princípio de incêndio.

⚠ Cuidado

Objetos que queimam poderão tocar partes quentes do escapamento sob seu veículo e inflamar-se. Não estacione sobre papéis, folhas, grama seca ou outras coisas que possam queimar.

Sistema de escapamento

Conversor catalítico

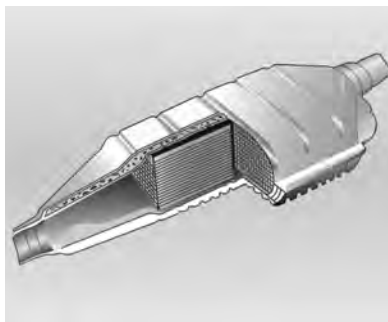

O equipamento, localizado no sistema de descarga, promove a diminuição dos poluentes indesejáveis antes de serem expelidos para a atmosfera.

⚠ Atenção

Não mantenha o motor funcionando em áreas fechadas por mais tempo que o necessário para manobrar o veículo, porque o monóxido de carbono (CO), que não tem cor nem cheiro, é mortal se for inalado.

Defeitos ou funcionamento irregular do motor depois de uma partida a frio, perda significativa da potência do motor e outras anomalias podem indicar defeito no sistema de ignição. Pare o veículo, ele deve ser rebocado.

Cuidados com o conversor catalítico

Se uma parte do combustível não queimado penetrar no conversor catalítico, isto pode causar superaquecimento e talvez danos irreparáveis neste componente. Por isto, com o motor aquecido é preciso evitar:

9-24 Condução e operação

- Insistir na partida quando o motor apresentar dificuldades para ligar.
- Demorar demais com o motor de arranque.

A penetração de água no cano de descarga pode danificar o conversor catalítico, que trabalha em alta temperatura.

Evite a aplicação de qualquer produto por baixo do veículo, pois pode haver risco de ignição devido à temperatura do sistema de descarga.

O uso de combustível com alto teor de enxofre pode provocar, sob determinadas condições de direção, a presença de um odor desagradável e inócuo proveniente dos gases do escapamento.

Para garantir o baixo nível de emissão de poluentes e a durabilidade do sistema do conversor catalítico, todo serviço de manutenção deve ser realizado na Rede de Concessionárias ou Oficinas Autorizadas Chevrolet.

Veículo em funcionamento Enquanto Estiver Estacionado

Antes de ligar o motor, observe algumas precauções para não inalar os gases nocivos do escapamento

- Não deixe o motor ligado em locais confinados - uma garagem, por exemplo - por mais tempo do que o necessário para manobrar; motores de combustão interna produzem gases altamente tóxicos, como o monóxido de carbono (CO), que é invisível e inodoro mas pode matar.
- Se você perceber gases do motor dentro da cabine, abra as janelas e, assim que puder, mande verificar o sistema de escapamento, o assoalho e a carroceria do veículo.

Perigo

Os gases do escapamento do motor contêm monóxido de carbono venenoso, que é incolor e inodoro e pode ser fatal se for inalado.

Se os gases do escapamento penetrarem no veículo, abra os vidros. Repare a falha na Rede de Concessionárias ou Oficinas Autorizadas Chevrolet.

Transmissão manual

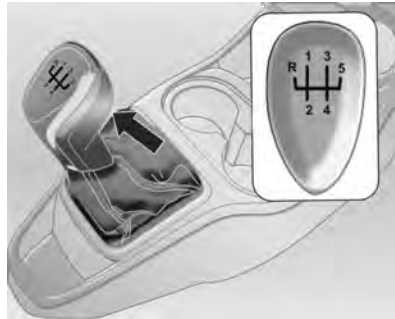

Posições da alavanca de mudança:

● : Ponto morto

1 a 5: Primeira a quinta marchas:

R: Marcha à ré

Marchas para frente

Aperte o pedal da embreagem e movimente a alavanca de acordo com o esquema. Ao engatar uma reduzida, não acelere demais o motor.

Marcha à ré

Aperte o pedal da embreagem, puxe o botão (seta) para cima e coloque a alavanca na posição R.

Nota: Coloque a alavanca de câmbio na posição R (marcha à ré) somente com o veículo parado e poucos segundos depois de pressionar o pedal da embreagem.

Se a marcha não engatar com facilidade, retorne a alavanca de volta ao neutro e retire o pé da embreagem, pressione novamente e mova a alavanca de mudança.

Nota: O módulo eletrônico não evita danos ao motor devido a picos de alta rotação no caso de reduções de marcha inadequadas. Por exemplo:

- Tentando mudar da 4ª para a 5ª marcha, você engata a 3ª por engano;
- Desengatando o motor ao descer uma ladeira longa (e ao engatá-lo outra vez você usa uma marcha muito baixa);

Sob essas hipóteses, apesar do funcionamento do módulo eletrônico, a rotação do motor aumentará seja qual for a quantidade de injeção de combustível. Isto poderá ultrapassar os limites de tolerância e levar a danos graves aos componentes internos do motor.

⚠ Atenção

Seu veículo é equipado com um módulo eletrônico, que dentre muitas outras características, ajuda a evitar danos ao motor devido a rotações acima do limite de torque especificado. Quando perto desse limite, o sistema reduz a quantidade de combustível injetado, evitando o aumento da rotação do motor. Assim, a potência gerada e a velocidade do veículo se mantêm estáveis. Nesses casos, recomendamos muito cuidado ao

(Continuação)

9-26 Condução e operação

Atenção (Continuação)

ultrapassar outro veículo e ao manobrar o veículo, quando é exigida uma potência muito elevada do motor. A redução da injeção de combustível impedirá o aumento da velocidade do veículo.

Transmissão manual automatizada

A transmissão Easytronic permite a mudança de marcha manual (modo manual) ou automática (modo automático), ambas com controle automático da embreagem.

Visor da transmissão



Exibe o modo de câmbio selecionado e o indicador de modo esportivo ⚙️ e o indicador de modo de inverno (antiderrapamento) ❄️.

O visor pisca por alguns segundos ao selecionar os modos automático (A), manual (1 a 5) ou ré (R) com a chave de ignição ligada, o veículo parado e sem pisar no pedal do freio.

Além disso, é exibida a mensagem **PISE FREIO** no Centro de informação do motorista.

Se a marcha estiver engatada e a porta do motorista estiver aberta, a mensagem **PISE FREIO** será exibida no Centro de informação do motorista, e um sinal soará como advertência para o usuário.

Consulte *Centro de informação do motorista (DIC)* na página 5-15.

Partida do motor

- Caso o pedal do freio não seja acionado, será exibida a mensagem **PISE FREIO** no Centro de informação do motorista e a partida do motor não será ativada. Consulte *Centro de informação do motorista (DIC)* na página 5-15.

Condução e operação 9-27

- A partida só será ativada após alguns segundos caso não esteja selecionada a posição **N** (Neutro). Portanto, pressione o pedal do freio e mantenha a chave de ignição na posição II, até que o motor de partida seja acionado e o motor comece a funcionar.
- A partida não será ativada caso o sistema apresente uma falha de funcionamento grave.

Consulte *Posições da Ignição na página 9-20*

Alavanca seletora



Mova sempre a alavanca seletora na direção correta o máximo possível. Ao soltar, ela retornará automaticamente para a posição central.

N: Ponto morto.

A: Alterna entre o modo automático e manual. O visor da transmissão exibe **A** (modo automático) ou **1 a 5** (modo manual).

R: Marcha à ré. Engate somente quando o veículo estiver parado.

+: Mude para uma marcha mais alta.

-: Mude para uma marcha mais baixa.

Partida do motor

Pressione o pedal do freio e mova a alavanca seletora para **A** (modo automático); **+** ou **-** (modo manual). Caso seja selecionado **A** (modo automático), será engatada a 1ª marcha. Caso seja selecionado **+** ou **-** (modo manual) será engatada a 1ª ou a 2ª marcha. Caso seja selecionado **R** será engatada a marcha a ré.

O veículo começará a se mover quando o freio for liberado.

Se não forem pressionados o pedal do freio ou do acelerador, nenhuma marcha será engatada e **A** (modo automático), **1 a 5** (modo manual) ou **R** piscam por um curto intervalo no visor.

9-28 Condução e operação

Cuidado

Só mova a alavanca de câmbio para a posição R com o veículo parado.

Nunca mova a alavanca de câmbio para a posição R com o veículo em movimento.

Nota:

- Após selecionar a marcha a ré e mover a alavanca seletora para a posição **R**, a alavanca retornará para .
- Ao desengatar a marcha a ré, mova a alavanca para a posição **N** ou selecione outra marcha.

Como parar o veículo

Em **A** (modo automático), **1** (modo manual), a primeira marcha está engatada e a embreagem desacoplada quando o veículo para. Em **R**, a marcha a ré permanece engatada e a embreagem é desacoplada quando o veículo para.

Cuidado

Caso o veículo seja parado em uma inclinação, não mantenha o veículo parado pressionando o pedal do acelerador; caso contrário, o conjunto do acelerador poderá ser danificado. Para mantê-lo parado, puxe o freio de estacionamento, pressione o pedal do acelerador e solte o freio de estacionamento somente ao começar a mover o veículo.

Freio do motor

Modo automático

Ao dirigir em um declive, a transmissão manual automatizada não muda para uma marcha mais alta até que seja atingida uma rotação do motor relativamente alta. A marcha é reduzida rapidamente ao frear.

Modo manual

Para utilizar o efeito de frenagem do motor, selecione uma marcha mais baixa em tempo ao dirigir em um declive.

Balançar o veículo

Balançar o veículo só é permitido se ele atolar na areia, lama ou neve. Mova a alavanca seletora entre **R** e **A** (ou + ou -) repetidamente. Não acelere o motor e evite aceleração súbita.

Estacionamento

Aplicar o freio de mão. A marcha engatada por último (consulte o visor da transmissão) permanece engatada. Em **N**, nenhuma marcha está engatada.

Quando a ignição é desligada, a transmissão não responde mais a qualquer alteração na alavanca seletora.

⚠ Perigo

Em veículos equipados com a transmissão manual automatizada, se o pedal do freio for liberado com o motor funcionando, caso o freio de estacionamento não esteja ativado e a transmissão manual automatizada não estiver em N (Neutro), o veículo poderá se mover causando ferimentos graves.

Modo manual

Se for selecionada uma marcha mais alta quando a rotação do motor estiver muito baixa ou uma marcha mais baixa quando a rotação estiver muito alta, a troca de marcha não será executada. Isto impede que o motor funcione a uma rotação do motor muito baixa ou muito alta.

Se a rotação do motor estiver muito baixa, a transmissão alterna automaticamente para uma marcha mais baixa.

Se a rotação do motor estiver muito alta, a transmissão só alterna para uma marcha mais alta por meio de kickdown.

Quando for selecionado + ou - no modo automático, a transmissão alterna para o modo manual e troca a marcha de acordo.

Modo manual (Borboleta)

Manual (Borboleta)

No Modo manual, as borboletas no volante podem ser usadas para aumentar ou reduzir a marcha da transmissão. A borboleta da esquerda reduz a marcha, ao passo que a da direita, aumenta.



O sistema de Borboleta manual será desativado movendo a alavanca do câmbio do Modo manual de volta para A (Automatizado).

No modo A (Automatizado), toque nos controles de aumento ou redução da marcha para colocar a transmissão no modo de Borboleta manual. O sistema voltará para mudança automática após cerca de 5 segundos de velocidade de cruzeiro em uma velocidade constante e sem mudanças

9-30 Condução e operação

manuais. Esse tempo varia até 60 segundos se a variação do pedal for instável.

Enquanto o sistema de seleção de marchas de Borboleta manual estiver ativo, a transmissão reduzirá automaticamente pelas marchas conforme o veículo reduzir.

Ao usar o recurso de Borboleta manual no Modo manual, a marcha atual será exibida no Painel de instrumentos.

O sistema de Borboleta manual não permitirá aumentar a marcha nem reduzir a marcha se a velocidade do veículo for muito rápida ou muito lenta, nem permitirá a partida na 3ª marcha nem em marcha superior.

A operação da Borboleta manual está disponível para uso com o controle de velocidade de cruzeiro.

Programas eletrônicos de condução

- Após uma partida a frio, o programa de temperatura operacional aumenta a velocidade do motor para trazer o conversor catalítico rapidamente à temperatura necessária.
- O programa adaptativo adéqua a mudança de marcha às condições de condução, por exemplo carga maior ou inclinações.

Modo esportivo



Quando o Modo esportivo está ativado os tempos de mudança de marcha são reduzidos e as marchas são trocadas a rotações do motor mais altas, embora isto não ocorra quando o controle de velocidade de cruzeiro está ativado.

Ativação

Pressione o botão **S**.

Indicador de controle . Consulte *Luz do modo esportivo na página 5-13*.

Desativação

O modo esportivo é desligado:

- Pressionando novamente o botão **S**,
- Desligando a ignição,
- Ativando o modo de inverno ❄️.

Modo de inverno ❄️ (modo antiderrapamento)



Ative o modo de inverno caso tenha problemas com a partida em uma superfície escorregadia.

Ativação

Pressione o botão ❄️. A transmissão alterna para o modo automático. O veículo inicia na 2ª marcha. O modo esportivo é desativado.

Desativação

O modo de inverno é desligado:

- Pressionando novamente o botão ❄️
- Desligando a ignição,
- Alternando para o modo manual (ao alternar novamente para o modo automático, o programa de inverno será ativado novamente)
- Quando a temperatura da embreagem estiver muito alta

Kickdown



Se o pedal do acelerador for pressionado além do ponto de pressão, a transmissão alternará para uma marcha mais baixa dependendo da rotação do motor.

Falha

Caso a mensagem **CAMBIO FALHA** ou a mensagem **CAMBIO InOP** seja exibida no Centro de informação do motorista, o indicador luminoso de falha  permanecerá aceso no painel de instrumentos, indicando

9-32 Condução e operação

que o sistema de transmissão manual automatizada tem uma falha de operação. Talvez seja possível continuar dirigindo o veículo, porém o modo manual não poderá ser usado e as mudanças de marchas estarão limitadas.

Caso o sistema de transmissão manual automatizada apresente uma falha de funcionamento grave, ele ficará totalmente inoperante e a partida do motor será desativada.

Caso a falha cause problemas no motor ou no funcionamento do sistema da transmissão manual automatizada será necessário rebocar o veículo. Consulte *Reboque do Veículo na página 10-45*.

Dirija-se à Rede de Concessionárias ou Oficinas Autorizadas Chevrolet o mais rápido possível para verificar e reparar.

Corte de corrente

A embreagem não se desacopla caso haja uma interrupção na alimentação quando uma marcha está engatada. O veículo não pode se mover.

Se a bateria está descarregada, acione o veículo com cabos auxiliares. Consulte *Partida do Motor com Cabos Auxiliares na página 10-43*.

Caso a causa da falha não seja a bateria descarregada, será necessário rebocar o veículo. Consulte *Reboque do Veículo na página 10-45*.

Dirija-se à Rede de Concessionárias ou Oficinas Autorizadas Chevrolet o mais rápido possível para verificar e reparar.

Freios

Todo mundo já enfrentou situações de freadas bruscas. A primeira reação da pessoa é pisar firme no pedal. Isto, na verdade, é um erro, pois pode travar a roda.

Quando isto acontece, o veículo para de obedecer ao volante e pode continuar no rumo em que a roda estava antes de travar. O veículo pode sair da pista. Freie gradativamente.

Este método proporciona máxima frenagem e controle da direção. Aperte o pedal do freio com firmeza gradativa. Numa emergência, o mais provável é que você queira usar os freios com vigor mas sem travar as rodas.

Solte o pedal quando sentir ou ouvir que as rodas estão patinando. Isto vai preservar seu controle da direção. Se o seu veículo for equipado com ABS, consulte *Sistema de Freios Antiblocantes (ABS) na página 9-33*.

Condução e operação 9-33

Circuitos hidráulicos separados

Os freios das rodas dianteiras e traseiras têm circuitos separados. Se um deles falhar, o veículo ainda poderá ser parado usando o outro. Se isto acontecer, pise mais forte no pedal do freio.

Nessas circunstâncias, a distância de frenagem aumenta. Leve o veículo imediatamente para a Rede de Concessionárias ou Oficinas Autorizadas Chevrolet e peça para reparar a falha.

Sistema de freios antiblocantes (ABS)

Nota: Este equipamento pode não estar disponível em seu país ou modelo de veículo.

Nota: Ao ligar a chave da ignição, a luz indicadora  acende e, em seguida, se apaga. Caso não se apague depois da partida do motor ou caso acenda quando o veículo estiver em movimento, isto

significará que há uma falha no sistema do ABS. De qualquer maneira, o sistema de freio continuará a funcionar. O sistema do ABS também ficará inoperante caso o indicador do freio e os fusíveis do indicador do sinal de mudança de direção estejam defeituosos. Nestes casos, procure a Rede de Concessionárias ou Oficinas Autorizadas Chevrolet para resolver o problema.

Assim que o motor dá partida, também em velocidade mínima, o sistema faz uma inspeção automática que o motorista consegue ouvir.

O sistema de freios antiblocantes (ABS) mantém o sistema de freio do veículo sob controle e evita o bloqueio das rodas, independente da condição da estrada e da aderência dos pneus.

O ABS ajusta o efeito da frenagem assim que uma das rodas tende a travar. Isto mantém o veículo sob controle mesmo em uma curva ou

durante o contorno de algum obstáculo. Em caso de uma freada de emergência, o ABS permite o contorno do obstáculo sem tirar o pé do freio.

Atenção

Durante uma frenagem de emergência, sempre que você notar o pedal do freio pulsar e o controle for ruidoso, não solte o pedal do freio, pois isto se relaciona às características de funcionamento normais do sistema ABS.

Para obter mais informações sobre a função de luz de advertência do ABS, consulte *Sistema de Freios Antiblocantes (ABS)* na página 9-33

9-34 Condução e operação

Freio de estacionamento

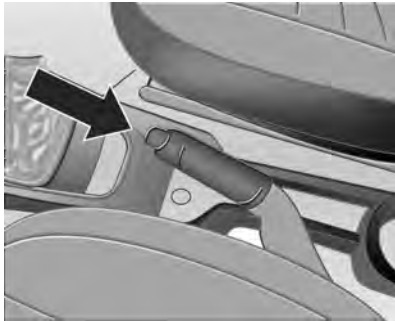

Para soltar o freio de estacionamento, puxe a alavanca ligeiramente para cima, aperte o botão na sua extremidade (seta) e empurre-a para baixo até a lâmpada indicadora (ⓘ) do painel apagar.

O freio de estacionamento tem atuação mecânica sobre as rodas traseiras e permanece aplicado enquanto a alavanca estiver em sua posição elevada. A lâmpada

indicadora (ⓘ) permanece acesa no painel de instrumentos enquanto o freio estiver aplicado.

⚠ Perigo

Em veículos equipados com a transmissão manual automatizada, se o pedal do freio for liberado com o motor funcionando, caso o freio de estacionamento não esteja ativado e a transmissão manual automatizada não estiver em N (Neutro), o veículo poderá se mover causando ferimentos graves.

⚠ Cuidado

Nunca aplique o freio de estacionamento com o veículo em movimento. Isto poderá fazer o veículo rodar e causar ferimentos.

Nota: Em veículos equipados com a transmissão manual automatizada, caso o freio de estacionamento não seja acionado e a ignição seja desligada, serão exibidas as mensagens **FrEIO ACIONE** e **MAO ACIONE** alternando-se no Centro de informação do motorista e será emitido um sinal sonoro de advertência durante alguns segundos. Consulte Centro de informação do motorista. Consulte *Centro de informação do motorista (DIC)* na página 5-15.

Piloto automático



O controle de velocidade de cruzeiro pode armazenar e manter velocidades de aproximadamente 40 a 140 km/h. Desvios das velocidades armazenadas podem ocorrer ao conduzir em aclives ou declives.

Por motivos de segurança, o controle de velocidade de cruzeiro não pode ser ativado até que o pedal do freio seja acionado pelo menos uma vez.

Não use o controle de velocidade de cruzeiro se não for prudente manter uma velocidade constante.

Consulte *Luz indicadora do controle de velocidade de cruzeiro na página 5-15*.

Ligando

Pressione o botão de travamento **ON OFF**. O indicador de controle  se acende em branco.

Ativação

Acelere para a velocidade desejada e empurre a alavanca para baixo para **SET/-**. A velocidade atual é armazenada e mantida. O indicador de controle  é alterado de branco para verde para indicar que o controle de velocidade de cruzeiro está ativo. O pedal do acelerador pode ser liberado.

A velocidade do veículo pode ser aumentada pressionando o pedal do acelerador. Quando o pedal do

acelerador é liberado, a velocidade armazenada anteriormente é retomada.

Aumentar a velocidade

Com o controle de velocidade de cruzeiro ativo, mantenha a alavanca pressionada para **RES/+** ou pressione rapidamente para **RES/+** repetidamente; a velocidade aumenta de forma contínua ou em pequenos incrementos.

Acelere gradativamente até a velocidade desejada e armazene girando para **SET/-**.

Reduzir a velocidade

Com o controle de velocidade de cruzeiro ativo, mantenha a alavanca pressionada para **SET/-** ou pressione rapidamente para **SET/-** repetidamente; a velocidade diminui de forma contínua ou em pequenos incrementos.

9-36 Condução e operação

Desativação

Pressione o botão de travamento **CANCEL**. O indicador de controle  se acende em branco. O controle de velocidade de cruzeiro é desativado. A velocidade armazenada é memorizada.

O controle de velocidade de cruzeiro é automaticamente desativado quando:

- A velocidade do veículo é inferior a aproximadamente 40 km/h.
- O pedal do freio é pressionado.

Retomar velocidade armazenada

Mova a alavanca para **RES/+** a uma velocidade acima de 40 km/h. Será atingida a velocidade armazenada.

O indicador de controle  é alterado de branco para verde para indicar que o controle de velocidade de cruzeiro está ativo. Se a diferença entre a velocidade atual e a velocidade armazenada for

superior a 40 km/h, o veículo não poderá retomar a velocidade armazenada.

Para desligar

Pressione o botão de travamento **ON OFF**. O indicador de controle  se apaga. A velocidade armazenada é apagada. Desligar a ignição também apaga a velocidade armazenada.

Combustível

Aditivos para combustível

Veículos com o sistema ECONO.FLEX - (etanol e gasolina) (se equipado)

Recomendamos a adição de um frasco de aditivo ACDelco Flexpower (garrafa cinza), a cada quatro abastecimentos completos (ou 200 L) do tanque de combustível, nas seguintes condições:

- Em veículos que ficarem parados por mais de duas semanas ou só forem usados para curta distância e nem todo dia.
- Veículos que habitualmente não usam combustível aditivado.

⚠ Cuidado

Nunca use aditivo para gasolina em etanol e vice-versa.

Reabastecimento

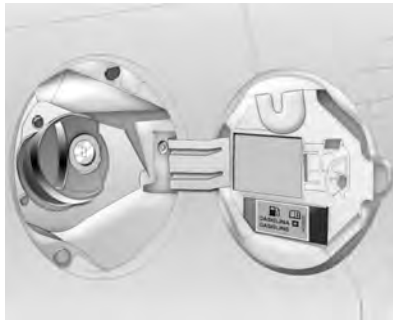

Seu veículo tem um projeto que combina tecnologia avançada, segurança, cuidado com o meio ambiente e economia.

⚠ Atenção

Desligue o motor durante o abastecimento do tanque. Não fume perto de combustível ou ao reabastecer o veículo. Não use telefone celular. Mantenha quaisquer faíscas, chamas, ou materiais inflamáveis longe do combustível. Não deixe a bomba de combustível desacompanhada durante o abastecimento do tanque. Não entre no veículo enquanto o combustível está sendo bombeado. Mantenha as crianças distantes da bomba de gasolina.

Rebasteça antes que o indicador de nível baixo de combustível no painel de instrumentos acenda ou que o indicador de combustível alcance a indicação de limite inferior.

Para reabastecer:

1. Desligue o motor.

2. Desligue a ignição.
3. Para veículos sem sistema central de travamento, abra a tampa do bocal de enchimento de combustível, a tampa com alça, e gire a chave no sentido antiorário até a posição destravada.
4. Gire a tampa no mesmo sentido até removê-la.
5. Coloque a tampa na parte superior da porta do bocal de enchimento, como indicado na ilustração abaixo.
6. Reabasteça o tanque.

9-38 Condução e operação

7. Recoloque a tampa do bocal de enchimento mantendo a chave na posição destravada, gire-a no sentido horário até escutar um clique e, em seguida, gire a chave no sentido horário. A tampa do bocal de enchimento não pode ser removida quando está travada (veículos sem sistema central de travamento).

Recoloque a tampa do bocal de enchimento e gire-a no sentido horário até ouvir um clique. Depois, feche a portinhola da tampa (veículos com sistema central de travamento).

8. Feche a tampa do bocal de enchimento de combustível.

OBS.:: Em veículos sem o sistema central de travamento, quando a tampa do tanque estiver travada só poderá ser aberta com a chave.

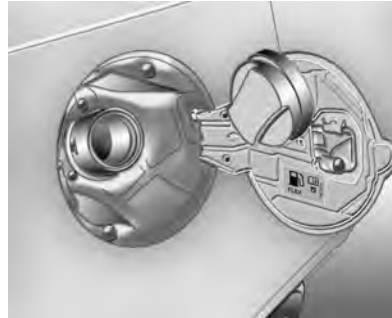

A tampa pode ficar pendurada no suporte da portinhola do bocal de abastecimento (somente para veículos com sistema de travamento central).

Reabasteça no mínimo 5 litros de combustível.

 **Cuidado**

Limpe imediatamente todo combustível que transbordar.

Nota: Para evitar danificar o recipiente, que recoleta os gases oriundos do tanque de combustível e, conseqüentemente, reduz a contaminação do ambiente, reabasteça o tanque de combustível lentamente e, após a terceira desconexão automática do bocal de abastecimento da bomba, interrompa o reabastecimento.

Nota: A gasolina é inflamável e explosiva; assim, evite manuseá-la perto de chamas abertas e de fazer qualquer operação que gere faíscas. Não fume! Isto aplica-se também quando se sente cheiro de gasolina. Se o cheiro de vapor de gasolina ocorrer no próprio veículo, determine imediatamente a causa e resolva-a na Rede de Concessionárias ou Oficinas Autorizadas Chevrolet.

 **Atenção**

Após um impacto dianteiro ou traseiro forte, leve seu veículo à Rede de Concessionárias ou Oficinas Autorizadas Chevrolet para verificar o sistema de combustível.

Tampa do tanque de combustível

Somente uma tampa genuína oferece funcionalidade total.

Sistema Econo.Flex - motores a álcool/etanol e a gasolina

Pode ser usada qualquer mistura de álcool/etanol e gasolina encontrada em postos de abastecimento.

O sistema de injeção eletrônica de combustível, através de sinais recebidos de diversos sensores, ajusta o funcionamento do motor de acordo com o combustível usado. Certifique-se da origem do

combustível, pois se estiver adulterado poderá, causar danos irreversíveis ao motor.

Depois de reabastecer, dirija o veículo por cerca de 10 minutos, especialmente se o combustível predominante for alterado.

Partida do motor com álcool/etanol pela manhã: gire a chave por aproximadamente 3 segundos, com cerca de 10 segundos de intervalo entre uma partida e outra, se o motor não ligar na primeira tentativa. Após três tentativas, mantenha o acelerador totalmente pressionado e retire o pé assim que o motor ligar.



A etiqueta adesiva acima contém uma indicação do tipo de combustível e se localiza na portinhola do bocal de enchimento de combustível do veículo.

Nota: Verifique semanalmente o nível da gasolina no tanque de combustível da partida a frio e mantenha-o sempre cheio (preferivelmente com gasolina aditivada).

Nota: Este equipamento pode não estar disponível em seu país.

9-40 Condução e operação

Evite danos

Nunca use um combustível que não atenda as recomendações de qualidade ou que contenha aditivos metálicos à base de manganês. Nunca adicione um aditivo ao tanque de combustível de seu veículo recomendado para combustíveis diferentes, pois o motor, os injetores de combustível, o catalisador e todos os sensores do sistema anticontaminação provavelmente sofrerão danos graves que não serão cobertos pela garantia do veículo.

Bicos injetores

Os bicos injetores dos veículos Chevrolet são do tipo autolimpantes e não requerem nenhuma limpeza periódica.

Filtro de combustível

Troque o filtro de combustível de acordo com os intervalos recomendados no Plano de Manutenção.

Nota: Como ele trabalha sob uma pressão mais alta que os sistemas convencionais, o sistema de injeção de combustível exige alguns cuidados de manutenção. Troque o filtro e as mangueiras de combustível somente por peças originais GM.

Reservatório de partida a frio

Veículos com o sistema ECONO.FLEX - motores a etanol e gasolina (se equipado)

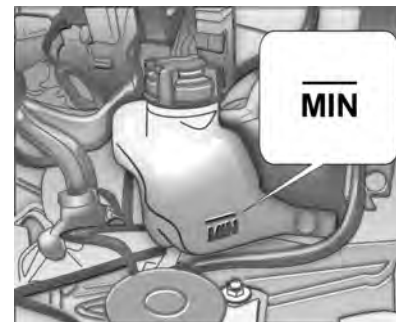

Reabastecimento

Verifique semanalmente o nível do tanque de combustível e certifique-se de mantê-lo sempre cheio para partidas a frio.

Use sempre gasolina aditivada.

Condução e operação 9-41

Para reabastecer, siga os procedimentos:

1. Desligue o motor.
2. Abra a tampa do motor.
3. Retire a tampa do reservatório de partida a frio, girando-a no sentido anti-horário.
4. Reabasteça o tanque de combustível para partida a frio usando a marca de referência.
5. Recoloque a tampa do reservatório de partida a frio, girando-a no sentido horário.
6. Feche a tampa do motor.

Nota: Mantenha o reservatório de partida a frio sempre abastecido com gasolina aditivada.

Lembre-se de abastecer o reservatório de partida a frio com gasolina de boa qualidade. Não abasteça o reservatório de combustível para partida a frio com outro combustível que não gasolina. O motor do veículo pode sofrer danos graves se o reservatório de

combustível para partida a frio estiver abastecido com outro combustível (diesel, etanol etc.).

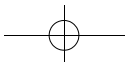
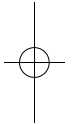
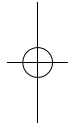

Cuidados com o veículo 10-1

Cuidados com o veículo

Informações gerais

Acessórios e alterações	10-2
Levantamento do veículo	10-4
Interruptor de desconexão da bateria	10-4
Armazenamento do veículo	10-5
Informações sobre emissões	10-6

Verificações no veículo

Capô	10-7
Vista geral do compartimento do motor	10-9
Óleo do motor	10-10
Fluido de transmissão manual	10-12
Filtro de ar do motor	10-13
Líquido de arrefecimento do motor	10-14

Superaquecimento do motor	10-16
Ventoinha do motor	10-18
Fluido da direção hidráulica	10-19
Líquido do lavador	10-20
Fluido de freios	10-20
Bateria	10-21
Substituição da palheta do limpador	10-23

Substituição de lâmpadas

Substituição de lâmpadas	10-25
Lâmpadas halógenas	10-26
Faróis de neblina	10-28
Lanternas traseiras	10-28
Lâmpada da placa de licença	10-29
Luzes internas	10-30

Sistema elétrico

Fusíveis	10-31
Central de relés	10-34

Ferramentas do veículo

Ferramentas	10-37
-------------	-------

Rodas e pneus

Rodas e pneus	10-37
Pressão dos pneus	10-37
Inspeção dos pneus	10-38
Rodízio de pneus	10-39
Calota da roda	10-40
Troca de roda	10-41

Partida do motor com cabos auxiliares

Partida do motor com cabos auxiliares	10-43
---------------------------------------	-------

Reboque

Reboque do veículo	10-45
--------------------	-------

Cuidados com a aparência

Limpeza externa	10-48
Limpeza interna	10-50

10-2 Cuidados com o veículo

Informações gerais

Acessórios e alterações



Visando atender seus requisitos de conforto e personalização do veículo, a General Motors desenvolve e oferece opcionais de fábrica e acessórios aprovados para instalação através da Rede de Concessionárias ou Oficinas Autorizadas Chevrolet.

Este Manual foi impresso na data indicada na capa e contém informações baseadas em um

veículo totalmente equipado com os opcionais e acessórios disponíveis na data especificada na capa. Por isto, poderão haver diferenças entre o conteúdo do Manual e a configuração do seu veículo, que pode não ter alguns dos itens ali mencionados.



A fatura de venda do veículo emitida no seu distribuidor detalha todos os itens, opcionais e acessórios instalados originalmente.

A referida fatura, junto com o Manual de Vendas supracitado, deverão ser consultados sempre

que se aplicar a garantia da General Motors aos seus produtos. A General Motors reserva-se o direito de implementar quaisquer alterações em seus produtos para atender a qualquer momento as solicitações e expectativas do cliente.

Recomendamos usar Peças e Acessórios Genuínos e componentes aprovados pela fábrica específicos para o seu tipo de veículo. Não podemos avaliar ou garantir a confiabilidade de outros produtos - ainda que tenham aprovação concedida por entidade reguladora ou similar.

Não faça nenhuma modificação no sistema elétrico, p.ex. alterações nas unidades de controle eletrônico (chip tuning).

Nota: Devido à tecnologia aplicada no sistema eletrônico, não instale qualquer tipo de equipamento elétrico que não seja genuíno nos chicotes elétricos do veículo, como do alarme, dos vidros elétricos, das

Cuidados com o veículo 10-3

travas elétricas, da ignição e/ou do combustível, do sistema de áudio (por exemplo, rádio e módulo de potência), sistema de ar condicionado, iluminação auxiliar, dentre outros. Assim, o veículo pode sofrer danos, como avaria elétrica, falha de comunicação entre os componentes eletrônicos, sua imobilização ou até mesmo incêndio devido à sobrecarga do sistema. ESTAS SITUAÇÕES NÃO SÃO COBERTAS PELA GARANTIA.

A Rede de Concessionárias ou Oficinas Autorizadas Chevrolet é qualificada e tem o conhecimento apropriado para instalar acessórios genuínos que são compatíveis com o sistema eletrônico disponível no veículo.

Nota: Este equipamento pode não estar disponível em seu país ou modelo do veículo

Rede de Concessionárias ou Oficinas Autorizadas Chevrolet



É importante saber que se o seu veículo apresentar qualquer anomalia, você poderá levá-lo na Rede de Concessionárias ou Oficinas Autorizadas Chevrolet para repará-lo, dentro ou fora do período de garantia, para ser atendido por profissionais altamente qualificados. Se for necessária qualquer explicação adicional, procure o Gerente de Serviços.

Cuidado

Este veículo foi projetado tendo em mente, dentre outros aspectos, a segurança total de seus passageiros. Dessa forma, sua montagem na fábrica usa parafusos com adesivo trava-rosca. Se os parafusos forem removidos por alguma razão, deverão ser substituídos por novos parafusos genuínos com o código correto. Além disso, também será essencial uma limpeza efetiva da peça que for fixada com o parafuso com adesivo trava-rosca, para assegurar um aperto perfeito e uma reação físico-química eficaz dos compostos químicos de travamento ao usar um parafuso novo. Assim, recomendamos enfaticamente que os sistemas de segurança do veículo (freios, bancos, suspensão, cintos de

(Continuação)

10-4 Cuidados com o veículo

Cuidado (Continuação)

segurança, etc.), bem como serviços que afetem indiretamente tais sistemas, sejam sempre executados pela Rede de Concessionárias ou Oficina Autorizada Chevrolet. Para obter mais detalhes, consulte uma Concessionária ou Oficina Autorizada Chevrolet.

Rede para bagagens

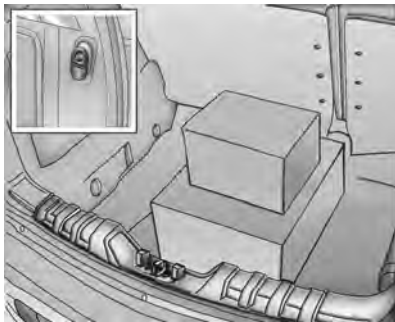

Há certos pontos no porta-malas onde se pode instalar redes ou bolsas para guardar objetos.

Nota: Este equipamento pode não estar disponível em seu país.

Levantamento do veículo

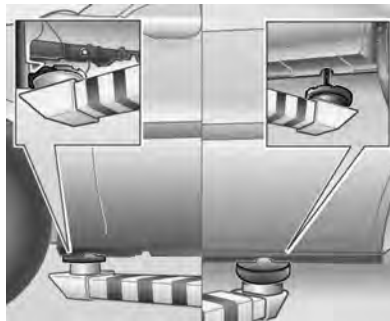

O local dos pontos de apoio de um elevador ou macaco tem de ser aplicado somente nos locais indicados nas figuras, nas porções dianteira e traseira, nas áreas entre o recesso para instalação do macaco e as caixas das rodas.

Nota: Se os apoios dos elevadores ou os macacos forem metálicos, use uma proteção de borracha para evitar danos ao veículo.

Interruptor de desconexão da bateria

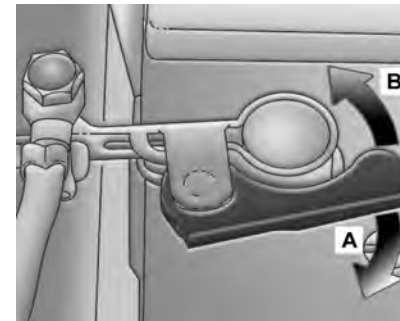

Desconectar

1. Abra a tampa do motor.
2. Certifique-se de que todos os sistemas elétricos estejam desligados, como sistemas de som, faróis, sistema de alarme

Cuidados com o veículo 10-5

antifurto e acessórios.

Certifique-se de que a ignição esteja desligada.

3. Feche todas as portas do veículo e não ative o sistema de alarme antifurto.
4. Remova o protetor da bateria (se equipado).
5. Gire a alavanca de trava do terminal no sentido da seta (A).
6. Retire o terminal do borne da bateria.

Conectar

1. Certifique-se de que a ignição esteja desligada. Abra o capô do motor e instale o terminal no terminal da bateria.
2. Gire a alavanca de trava do terminal no sentido da seta (B) até travá-lo.
3. Instale o protetor da bateria (se equipado).
4. Feche a tampa do motor.

Nota: Antes de qualquer trabalho, consulte a seção Prevenção de danos aos componentes eletrônicos.

Armazenamento do veículo

Inatividade por período prolongado

Se o veículo ficar guardado durante vários meses:

- Lave e encere o veículo.
- Limpe e proteja as vedações de borracha.
- Troque o óleo do motor.
- Esgote o reservatório do líquido do limpador e do lavador do para-brisa.
- Verifique o anticongelante e a proteção anticorrosiva do líquido de arrefecimento.
- Calibre a pressão dos pneus para o valor especificado para carga total.

- Estacione o veículo em local seco e bem ventilado. Engate a primeira ou a marcha à ré para evitar que ele ande.
- Não aplique o freio de estacionamento.
- Abra o capô, feche todas as portas e tranque o veículo.
- Desconecte a bateria de acordo com o procedimento descrito em Desconexão/Conexão da bateria.
- Feche o capô.

Retorno à condição de atividade

Quando o veículo for recolocado em operação:

- Conecte a bateria de acordo com o procedimento descrito em Desconexão/Conexão da bateria.
- Verifique a pressão dos pneus.
- Encha o reservatório do líquido do lavador.

10-6 Cuidados com o veículo

- Confira o nível de óleo do motor.
- Confira o nível do líquido de arrefecimento.
- Recoloque a placa do veículo, se necessário.

Informações sobre emissões



- O nível máximo de emissão de CO (monóxido de carbono) permitido para a sincronia de marcha lenta e ignição especificada (avanço inicial) é

de 0,5%. Isto se aplica ao combustível padrão especificado para testes de emissão.

- A descarga de emissões pelo cárter de óleo para a atmosfera deve ser zero em qualquer condição do veículo.
- Este veículo é equipado com um sistema antipoluição de gases de evaporação do tanque de combustível (cânister).
- Este veículo atende os limites de emissão, como o Programa para Controle da Poluição do Ar por Veículos Motorizados (PRONCOVE), de acordo com a Resolução 18/86 do CONAMA e atualizações vigentes na data de fabricação.
- A rotação da marcha lenta não é regulável. O módulo de controle eletrônico (ECM) calcula eletronicamente a porcentagem de CO e os ajustes da marcha lenta.

- Nos veículos com o sistema ECONO.FLEX - etanol e gasolina - pode ser usada qualquer mistura (em qualquer proporção) de etanol e gasolina (aprovados pela legislação brasileira) encontrados nos postos de abastecimento brasileiros. O sistema de injeção eletrônica de combustível, através de sinais recebidos de diversos sensores, ajusta o funcionamento do motor de acordo com o combustível usado. Certifique-se da origem do combustível, pois se estiver adulterado poderá, causar danos irreversíveis ao motor.
- Convém usar, de preferência, o combustível aditivado encontrado nos postos brasileiros.

Nota: O uso de um combustível diferente daquele especificado pode prejudicar o desempenho do veículo e pode danificar os componentes do sistema de alimentação e até mesmo o motor; esses danos não são cobertos pela garantia.

Verificações no veículo

Capô

Abertura

Para abrir o capô, puxe a alavanca da trava (situada no lado esquerdo), embaixo do painel de instrumentos.



Puxe a alavanca de liberação e devolva-a à posição original.

A tampa ficará parcialmente aberta, presa apenas pelo trinco.



Puxe o engate de segurança para a direita e abra o capô.

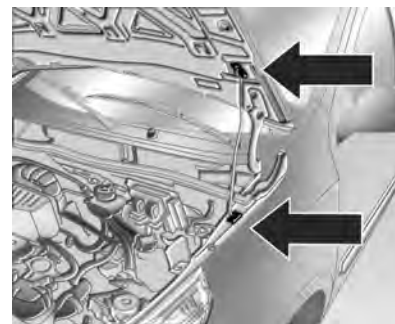

10-8 Cuidados com o veículo

Para manter o capô aberto, encaixe a vara de sustentação em seu furo na tampa.

Fechamento

Retire a vara de sustentação, encaixe-a no suporte, baixe o capô e deixe-o engatar no trinco. Verifique se o capô está preso; caso contrário, repita o processo.

Nota: Antes de fechar o capô, certifique-se de que todas as tampas de abastecimento estejam posicionadas e que todas as tampas dos reservatórios estejam fechadas. Verifique se a vareta de nível do óleo está instalada corretamente.

⚠ Cuidado

A haste de sustentação do capô pode ficar quente devido ao aumento da temperatura na parte interna do compartimento do motor. Assim, sempre que

(Continuação)

Cuidado (Continuação)

segurar a haste de sustentação, use luvas (ou um pedaço de pano) para proteger as mãos.



⚠ Atenção

Ventoinhas ou outras peças móveis do motor podem causar ferimentos graves. Mantenha as

(Continuação)

Atenção (Continuação)

mãos e roupas longe das peças móveis quando o motor está funcionando.

Produtos inflamáveis em contato com peças aquecidas do motor podem inflamar.

Vista geral do compartimento do motor

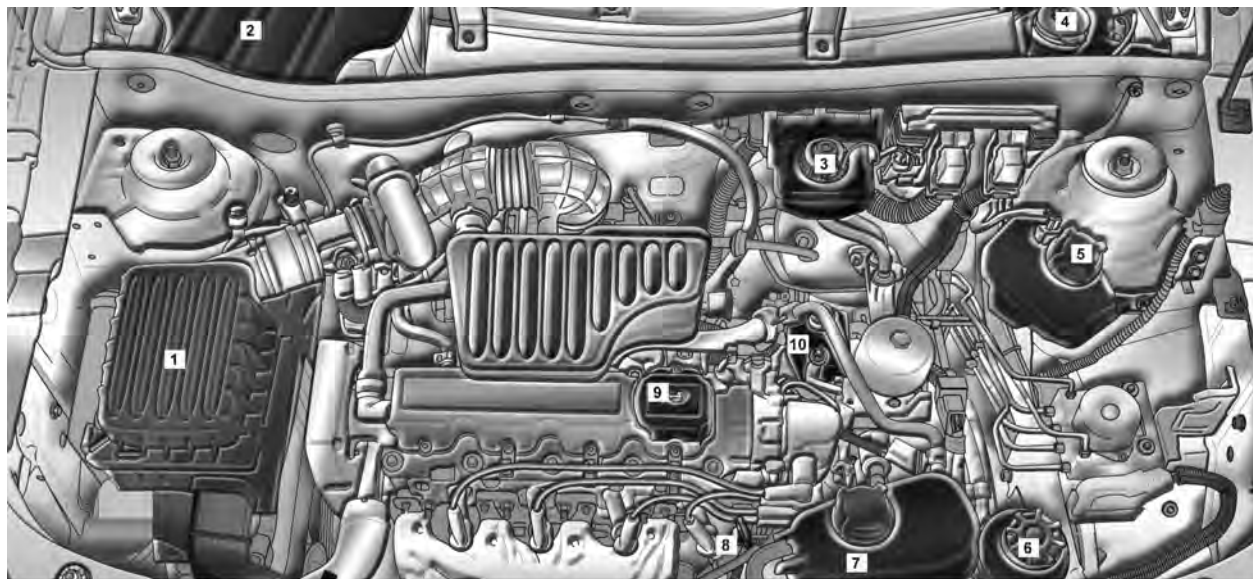

10-10 Cuidados com o veículo

1. *Filtro de ar do motor/elemento na página 10-13*
2. *Bateria na página 10-21*
3. *Fluido de freios na página 10-20*
4. *Fluido do lavador na página 10-20*
5. *Reservatório de partida a frio na página 9-40*
6. *Fluido da direção hidráulica na página 10-19*
7. *Líquido de arrefecimento do motor na página 10-14*
8. *Vareta de nível do óleo. Consulte "Verificando o nível do óleo para motor" em Óleo para motor na página 10-10*
9. *Óleo para motor na página 10-10*
10. *Para o Tanque da transmissão manual automatizada (caso equipado), consulte Fluido de transmissão manual na página 10-12*

Óleo do motor

Com o motor quente, troque o óleo a cada 5.000 km ou 6 meses, o que ocorrer primeiro, se o veículo for dirigido em "Condições de uso severo".

Se o veículo não for dirigido em condições severas, troque o óleo a cada 10.000 km ou 12 meses, o que ocorrer primeiro. Troque-o sempre com o motor aquecido.

Nota: Troque o óleo de acordo com os intervalos de tempo ou a quilometragem percorrida, pois os óleos perdem suas propriedades de lubrificação não apenas devido ao funcionamento do motor, mas também ao envelhecimento. Preferivelmente, troque o óleo na Concessionária ou Oficina Autorizada Chevrolet, assegurando assim o uso do óleo especificado para manter a integridade dos componentes do motor. Os danos causados por óleo não especificado não são cobertos pela garantia.



Especificação e viscosidade do óleo, consulte *Fluidos e lubrificantes recomendados na página 11-10*.

Confira o nível do óleo semanalmente ou antes de fazer uma viagem. Considera-se consumo normal de óleo até 0,8 L de óleo para cada 1.000 km rodados.

Deve-se conferir o nível do óleo com o veículo nivelado e o motor (que deve estar na temperatura normal de operação) desligado.

Cuidados com o veículo 10-11

Espere pelo menos dois minutos antes de conferir o nível, para que o acúmulo normal do óleo no motor escorra para o cárter. Se o óleo estiver frio, pode demorar um pouco mais para voltar ao cárter.

Verificação do nível de óleo do motor

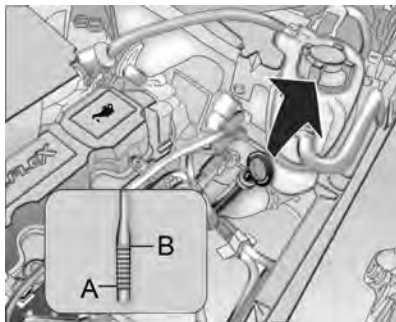

Para conferir o nível do óleo, introduza a vareta e torne a retirá-la.

Limpe-a bem, introduza até o fim e torne a retirar. O nível do óleo tem de estar entre as marcas Superior (B) e Inferior (A) da vareta.

Adicione óleo se o nível atingir a marca Inferior (A) na vareta de nível ou abaixo dela. Máximo de 1 litro, verifique novamente o nível.

Cuidado

Nunca misture tipos diferentes de qualidades de óleo. Use somente a qualidade e viscosidade do óleo especificadas neste manual. O uso de outro óleo diferente do especificado poderá causar danos ao motor e cancelar a garantia. Verifique com uma Concessionária ou Oficina Autorizada Chevrolet se o óleo é aprovado pela especificação Dexos 1.

O nível do óleo não deve ficar na marca Superior (B). Se isto ocorrer, haverá, por exemplo, aumento no

consumo do óleo, encharcamento das velas e formação excessiva de carvão.

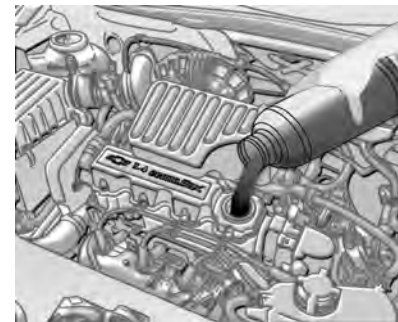

Especificação e viscosidade do óleo, consulte *Fluidos e lubrificantes recomendados na página 11-10*.

Se precisar completar o nível, use sempre o mesmo tipo de óleo da última troca.

A estabilização do consumo do óleo ocorrerá depois que o veículo rodar alguns milhares de quilômetros. Só então será possível determinar seu consumo real.

10-12 Cuidados com o veículo

Filtro de óleo - troca

O filtro de óleo deve ser trocado a cada duas trocas de óleo do motor, sendo obrigatório na primeira vez em que o fizer.

Nota: Efetue as trocas de filtro de óleo preferivelmente na Rede de Concessionárias ou Oficinas Autorizadas Chevrolet.

Fluido de transmissão manual

Verifique o nível do fluido da transmissão manual nos intervalos especificados no Plano de manutenção preventiva; consulte *Manutenção preventiva na página 11-5*.

A única razão para a perda de fluido é um vazamento do fluido da transmissão. Caso exista um vazamento, leve o veículo a uma oficina autorizada e conserte o mais rápido possível.

Nota: A Chevrolet usa e recomenda lubrificantes, fluidos e produtos químicos ACDelco e recomenda Peças Originais GM.

Especificação do Fluido de transmissão manual, consulte *Fluidos e lubrificantes recomendados na página 11-10*.

Fluido do sistema de transmissão manual automatizada (caso disponível)

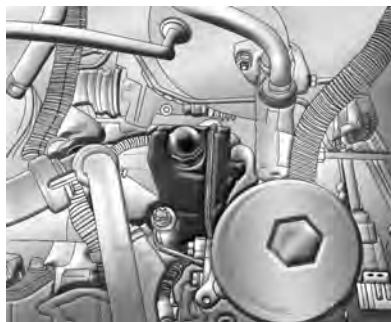

⚠ Cuidado

- Se for necessário reabastecer o reservatório de fluido do sistema automático da transmissão, procure uma oficina autorizada ou concessionária Chevrolet. Isso é necessário porque o reservatório do sistema automático da transmissão precisa de ferramentas e procedimentos especiais para o reabastecimento.
- Caso o reservatório do fluido do sistema da transmissão automatizada seja inadequadamente reabastecido, ou se for reabastecido com um líquido não especificado, o sistema estará sujeito a danos irreversíveis que não serão cobertos pela garantia do veículo.

Cuidados com o veículo 10-13

Perigo

O sistema de transmissão manual automatizada trabalha sob pressões extremamente altas. Não desmonte, repare ou substitua qualquer componente do sistema, pois isto poderá causar ferimentos graves. Procure a Rede de Concessionárias ou Oficinas Autorizadas Chevrolet.

Nota: Este equipamento pode não estar disponível em seu país ou modelo do veículo

Especificação do fluido do sistema da transmissão manual automatizada, consulte *Fluidos e lubrificantes recomendados na página 11-10*.

Filtro de ar do motor

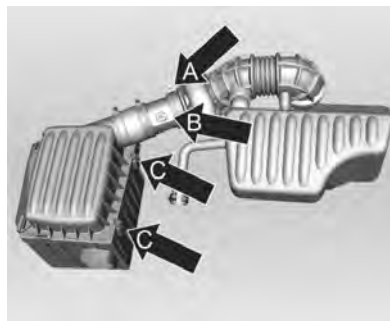

Limpeza do elemento

1. Abra a tampa do motor.
2. Solte a braçadeira (A).
3. Remova o conector (B) depois de puxar a trava amarela.
4. Remova a mangueira.
5. Afrouxe as duas travas (C) e retire a tampa.
6. Remova o elemento do purificador de ar e limpe-o com pancadas suaves.

7. Limpe também a parte interna do purificador.

Substituição do elemento do purificador de ar

Substitua o elemento a cada 30.000 km, em condições normais de operação, e com maior frequência, se o veículo trafegar por estradas de terra ou areia.

Nota: A Chevrolet recomenda Peças Genuínas GM.

10-14 Cuidados com o veículo

Líquido de arrefecimento do motor

Troca do líquido de arrefecimento

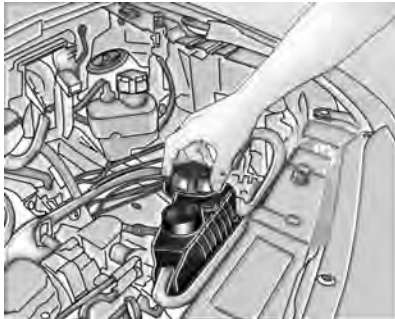

O sistema de arrefecimento do motor é abastecido com um aditivo para radiador de longa duração (etilenoglicol), cujas propriedades conferem proteção adequada contra congelamento, ebulição e corrosão.

Especificação, concentração e período de troca do aditivo para o radiador, consulte *Fluidos e lubrificantes recomendados na página 11-10*.

Nota:

- Troque o líquido de arrefecimento na Rede de Concessionárias ou Oficinas Autorizadas Chevrolet, porque será necessário fazer a sangria do sistema nesta ocasião.
- Antes de adicionar líquido de arrefecimento, limpe o sistema de arrefecimento.

Nível do líquido de arrefecimento



Raramente ocorre perda em um sistema de arrefecimento de circuito fechado. Portanto, raramente é necessário completar o nível, mas ele deverá ser verificado semanalmente, com o veículo em uma superfície plana e com o motor frio.

Se for preciso completar o nível, verifique sempre a marca indicada por uma seta próximo das palavras "Frio/Cold" ou "Kalt/Cold", que

Cuidados com o veículo 10-15

denotam a capacidade máxima de líquido de arrefecimento no reservatório do sistema. Com o motor frio, retire a tampa, adicione ao tanque de expansão uma mistura de água potável e aditivo para radiador.

Nota: A Chevrolet usa e recomenda lubrificantes, fluidos e produtos químicos ACDelco e recomenda Peças Originais GM.

Especificação, concentração e período de troca do aditivo para o radiador, consulte *Fluidos e lubrificantes recomendados na página 11-10*.

Instale a tampa e aperte-a firmemente.

Nota: Se o veículo for usado em uma região muito fria (em torno de -20 °C), recomenda-se o uso de líquido arrefecedor na relação de 50% de aditivo e 50% de água potável.

Nota: O aditivo para radiador (vida longa, de cor alaranjada) não deve ser misturado a aditivos padrão (cor verde) ou a outros produtos, como óleo solúvel C. As misturas reagem, formando uma borra que pode levar à obstrução do sistema e, conseqüentemente, ao superaquecimento do motor. Em caso de troca do tipo de aditivo, primeiro lave o sistema.

Nota: Caso você necessite reabastecer constantemente, visite a Rede de Concessionárias ou Oficinas Autorizadas Chevrolet para verificar a tampa do sistema (ou vazamentos ocasionais) e para trocar o líquido de arrefecimento para obter a concentração apropriada.

⚠ Atenção

Os vapores e os líquidos muito quentes que saem do sistema de arrefecimento podem explodir e

(Continuação)

Atenção (Continuação)

causar queimaduras sérias. Eles estão sob pressão, e se a tampa do reservatório de expansão for aberta mesmo que parcialmente, os vapores poderão ser expulsos em alta velocidade. Nunca remova a tampa do reservatório de expansão quando o motor e o sistema de arrefecimento estiverem quentes. Se for necessário remover a tampa do reservatório de expansão, aguarde até que o motor esfrie.

Caso detecte qualquer anormalidade na temperatura do motor (por exemplo, a luz da temperatura do líquido de arrefecimento acesa no painel de instrumento), verifique imediatamente o sistema de arrefecimento.

10-16 Cuidados com o veículo

Se o nível estiver normal e a temperatura continuar alta, entre em contato com a Rede de Concessionárias ou Oficinas Autorizadas Chevrolet para identificação e conserto do defeito.

Superaquecimento do motor

A luz indicadora de temperatura do líquido de arrefecimento do veículo está localizada no painel de instrumentos. Ela indica o aumento da temperatura do motor.

Nota: Se o motor funcionar sem líquido de arrefecimento, seu veículo poderá sofrer danos sérios. Neste caso, os reparos não serão cobertos pela garantia.

Superaquecimento do motor sem formação de vapor

Se você notar o aviso de superaquecimento e não houver sinais de formação de vapor, o

problema poderá não ser tão sério. Algumas vezes, o motor superaquece quando:

- Ao conduzir o veículo em uma subida acentuada com altas temperaturas ambiente.
- Ao parar o veículo depois de dirigir em alta velocidade.
- O veículo foi conduzido em marcha lenta durante um percurso longo.

Se não houver mudanças ou sinais de formação de vapor, observe o seguinte procedimento durante aproximadamente um minuto:

1. Desligue o ar condicionado (se equipado).
2. Tente manter o motor sob carga (use uma marcha na qual o motor fique em baixa rotação).

Se o aviso de superaquecimento desaparecer, continue dirigindo. Por questões de segurança, dirija lentamente por aproximadamente dez minutos.

Se a escala do indicador de temperatura baixar para a posição normal, continue dirigindo.

Se a temperatura do líquido arrefecedor não cair, pare o motor e estacione o veículo imediatamente.

Se ainda assim não aparecerem sinais de formação de vapor, ligue o motor em marcha lenta por aproximadamente dois ou três minutos, com o veículo parado, e observe se o aviso de superaquecimento desliga.

Se o aviso de superaquecimento continuar ligado, desligue o motor, peça aos passageiros que saiam do veículo e aguarde até que ele esfrie. Fica a seu critério abrir ou não o compartimento do motor, mas procure assistência técnica imediatamente. Se abrir o compartimento do motor, verifique o reservatório de expansão do líquido de arrefecimento.

Cuidados com o veículo 10-17

Cuidado

Se o líquido de arrefecimento na parte interna do reservatório de expansão de líquido de arrefecimento estiver fervendo, não faça nada, exceto aguardar até que esfrie.

O nível do líquido arrefecedor deverá estar conforme especificado. Se estiver baixo, significa que pode haver vazamento nas mangueiras do radiador, do aquecedor, no próprio radiador ou na bomba d'água.

Cuidado

- As mangueiras do aquecedor e as mangueiras do radiador, bem como outras partes do motor, podem esquentar

(Continuação)

Cuidado (Continuação)

muito. Não toque nelas. Caso contrário, você poderá se queimar.

- Se houver algum vazamento, não ligue o motor. Caso contrário, todo o líquido de arrefecimento poderá vazar, causando queimaduras. Antes de dirigir o veículo, repare os vazamentos.

Superaquecimento com formação de vapor



Cuidado

- Os vapores gerados pelo superaquecimento do motor podem causar queimaduras sérias, mesmo que você só abra um pouco o compartimento do motor. Mantenha distância do compartimento do motor se você observar emissão de

(Continuação)

10-18 Cuidados com o veículo

Cuidado (Continuação)

vapores. Desligue o motor, peça aos passageiros para saírem do veículo e espere que o motor esfrie. Antes de abrir o compartimento do motor, aguarde até que não haja mais sinais de vapor do líquido de arrefecimento.

- Se o veículo continuar em movimento com o motor superaquecido, os líquidos poderão escapar devido à alta pressão. Você e as demais pessoas que estiverem no veículo poderão se queimar seriamente. Desligue o motor superaquecido, saia do veículo e espere que o mesmo esfrie.

Ventoinha do motor



Se não houver sinal de vazamentos, verifique a operação da ventoinha do motor. Seu veículo está equipado com uma ventoinha elétrica. Se houver superaquecimento do motor, ela terá de ser acionada. Se isto não acontecer, será preciso efetuar o conserto. Desligue o motor. Se o problema não for identificado, mas o nível do líquido de arrefecimento não estiver no máximo, adicione ao reservatório de expansão uma mistura de água potável e aditivo

para radiador. Ligue o motor quando o nível do líquido de arrefecimento estiver no máximo. Se o sinal de alerta de superaquecimento continuar aceso, visite a Rede de Concessionárias ou Oficinas Autorizadas Chevrolet.

Nota: A Chevrolet usa e recomenda lubrificantes, fluidos e produtos químicos ACDelco e recomenda Peças Originais GM.

Especificação, concentração e período de troca do aditivo para o radiador, consulte *Fluidos e lubrificantes recomendados na página 11-10*.

⚠ Cuidado

Os ventiladores e outras partes móveis do motor podem causar ferimentos sérios. Mantenha mãos e roupas afastados de partes móveis quando o motor estiver funcionando.

Cuidados com o veículo 10-19

Cuidado

- Os vapores e os líquidos muito quentes que saem do sistema de arrefecimento podem explodir e causar queimaduras sérias. Estão sob pressão, e se a tampa do radiador for aberta mesmo que parcialmente, os vapores poderão ser expulsos em alta velocidade. Nunca gire a tampa do radiador quando o motor e o sistema de refrigeração estiverem quentes. Se for necessário girar a tampa do radiador, aguarde que o motor esfrie.
- O aditivo longa vida para o sistema de arrefecimento é venenoso e deve ser manuseado com cuidado.

Nota: Para evitar danos ao veículo e facilitar a partida quando o motor estiver quente (devido à evaporação do combustível), o sistema do

respiro do motor poderá ser atuado mesmo após o desligamento do veículo por um determinado período, dependendo da temperatura ambiente e da temperatura do motor.

Fluido da direção hidráulica

Inspeção e complementação do nível



Verifique o nível do fluido da direção hidráulica com o motor desligado.

Nota: A Chevrolet usa e recomenda lubrificantes, fluidos e produtos químicos ACDelco e recomenda Peças Originais GM.

Especificação do fluido da direção hidráulica, consulte *Fluidos e lubrificantes recomendados na página 11-10*.

Verifique o nível de acordo com os intervalos recomendados programados no Plano de manutenção na Política de garantia.

A vareta colocada na tampa do reservatório tem duas marcas. A marca inferior indica que o sistema tem de ser reabastecido; a marca superior indica que ele já está abastecido. Com o motor na temperatura normal de funcionamento, o nível do líquido deve ficar na marca superior. Com o motor frio, ele não deve ficar abaixo da marca inferior.

10-20 Cuidados com o veículo

Nota: Se for necessário corrigir o nível do fluido, leve seu veículo à Rede de Concessionárias ou Oficinas Autorizadas Chevrolet para resolver a perda de nível de fluido.

Líquido do lavador



O reservatório de líquido do sistema de lavagem do para-brisa fica situado na lateral esquerda do compartimento do motor. O volume do reservatório é de aproximadamente 2,6 litros. Para

uma limpeza eficiente, recomenda-se acrescentar à água um aditivo de limpeza.

Nota: A Chevrolet usa e recomenda lubrificantes, fluidos e produtos químicos ACDelco e recomenda Peças Originais GM.

Fluido de freios

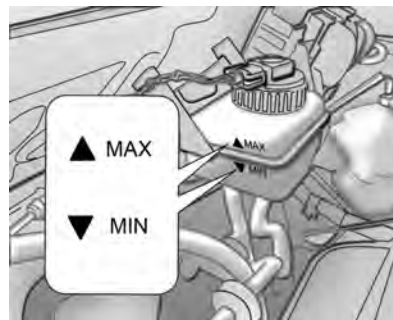

Verifique o fluido de freio mensalmente e quando a lâmpada indicadora de nível no painel de instrumentos (⚠) acender. O nível

do fluido deve ficar entre as marcas MAX e MIN estampadas no reservatório.

Não se recomenda a complementação do nível do fluido, pois existe uma relação entre a quantidade de fluido e o desgaste das pastilhas do freio. Consulte uma Concessionária ou Oficina Autorizada Chevrolet para verificar o nível caso esteja abaixo da marca de mínimo especificada no reservatório, o vazamento deve ser corrigido e o fluido substituído. Pode-se verificá-la nas seguintes condições:

- Se a lâmpada indicadora do freio (⚠) acender quando ocorrerem freadas abruptas e grandes acelerações, ou em curvas pronunciadas, isto significa que 70% da espessura das pastilhas foi consumida.
- Se a lâmpada indicadora (⚠) permanecer acesa por períodos prolongados, procure a Rede de

Cuidados com o veículo 10-21

Concessionárias ou Oficinas Autorizadas Chevrolet e mande trocar as pastilhas do freio.

⚠ Atenção

- Se o nível do fluido de freio no reservatório estiver fora da especificação, consulte a Rede de Concessionárias ou Oficinas Autorizadas Chevrolet.
- O uso do veículo com pastilhas desgastadas ou vazamentos no sistema de freio pode afetar a integridade do sistema de freio do veículo, que deverá ser reparado imediatamente na Rede de Concessionárias ou Oficinas Autorizadas Chevrolet porque há risco para sua segurança.

⚠ Atenção

O fluido de freio é venenoso e corrosivo. Evite contato com os olhos, a pele, tecidos e superfícies pintadas.

Nota: A Chevrolet usa e recomenda lubrificantes, fluidos e produtos químicos ACDelco e recomenda Peças Originais GM.

Especificação do fluido de freio, consulte *Fluidos e lubrificantes recomendados na página 11-10*.

Cuidados com as pastilhas de freio novas

Quando pastilhas de freio novas são instaladas, não freie com força desnecessária durante os primeiros 300 km.

O desgaste das pastilhas de freio não deve exceder um certo limite. Portanto, a manutenção regular, conforme detalhado no **Plano de**

Manutenção Preventiva, é da maior importância para a sua segurança.

Bateria



A bateria ACDelco equipada em seu veículo não precisa de manutenção. Se o veículo não for usado por 30 dias ou mais, desconecte a bateria conforme o procedimento descrito em *Conexão/desconexão da bateria*, para evitar que ela descarregue.

10-22 Cuidados com o veículo

Cuidado

- Palitos de fósforo perto da bateria podem causar a explosão dos gases nela contidos. Se você necessitar de mais iluminação no compartimento do motor, use uma lanterna.
- A bateria, mesmo vedada, contém ácido que pode causar queimaduras. Se o ácido cair em sua pele ou seus olhos, lave as partes afetadas com muita água e procure cuidados médicos imediatamente.
- Para minimizar o risco de contato de gotas da solução com os olhos, use óculos de proteção ao manusear baterias.

(Continuação)

Cuidado (Continuação)

- A General Motors não se responsabiliza por acidentes causados por negligência ou pelo manuseio incorreto de baterias.

Reciclagem obrigatória da bateria

Sempre que trocar a bateria, deixe a antiga no revendedor (resolução CONAMA 401/08, de 04/11/08):

- Todo consumidor/usuário final deve devolver a bateria usada do veículo. Ela não deve ser jogada fora no lixo comum.
- A loja da Rede Autorizada ou de autopeças onde você comprou a bateria do veículo deve aceitar a devolução da bateria usada e depois enviá-la ao fabricante para fins de reciclagem.

Cuidado

Riscos ao entrar em contato com a solução ácida e o chumbo:

- Composição básica: chumbo, ácido sulfúrico diluído e plástico.
- Se a solução ácida e o chumbo contidos na bateria forem descartados no ambiente de uma maneira incorreta, poderão contaminar o solo, o subsolo e a água, bem como causar riscos à saúde de seres humanos.
- Se houver contato acidental dos olhos ou da pele com esses produtos, as partes afetadas deverão ser lavadas imediatamente com água e será necessário procurar cuidados médicos.

(Continuação)

Cuidados com o veículo 10-23

Cuidado (Continuação)

- Sempre que carregar a bateria, mantenha-a em posição horizontal para evitar vazamento pelo respiro.
- A recarga da bateria deve ser feita somente com o uso de equipamentos adequados, ou por meio do sistema de carregamento do veículo.

Prevenção de danos aos componentes eletrônicos



Para evitar a pane de componentes eletrônicos, nunca desconecte a bateria com o motor ligado.

Sempre que for desconectá-la, solte primeiro o cabo negativo e depois o positivo. Não inverta a posição dos cabos.

Ao reconectar, ligue primeiro o cabo positivo e depois o negativo.

Não desconecte nem conecte a bateria ou outro componente elétrico/eletrônico do veículo com a chave na ignição. Consulte Desconexão/Conexão da bateria para obter instruções.

Substituição da palheta do limpador

O funcionamento correto das palhetas do limpador do para-brisa e um campo limpo são condições essenciais para a direção segura. Verifique as palhetas do limpador com frequência. Limpe as palhetas do limpador com sabão neutro diluído em água. Evite usar o limpador a seco ou sem acionar os lavadores. Por motivos de segurança, recomendamos que as palhetas dos limpadores sejam substituídas pelo menos uma vez ao ano ou sempre que sua eficiência esteja reduzida prejudicando a visibilidade sob chuva.

10-24 Cuidados com o veículo

Inspecção: Inspecione regularmente o estado das palhetas. Limpe-as com sabão neutro diluído em água.

Substituição: Substitua as palhetas pelo menos uma vez por ano ou quando sua eficiência ficar reduzida prejudicando a visibilidade sob chuva. Para isto, pressione o pino de trava, empurre a palheta para baixo e retire-a.

Substituição da palheta do limpador do para-brisa



Gire a lâmina do limpador na direção da seta.

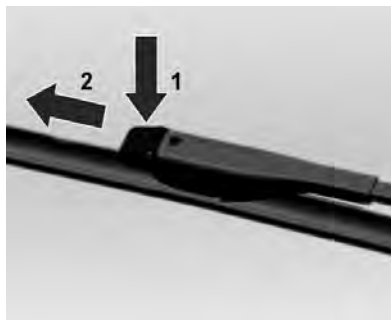

Pressione a aba de travamento (seta 1) e puxe a palheta para removê-la (seta 2).

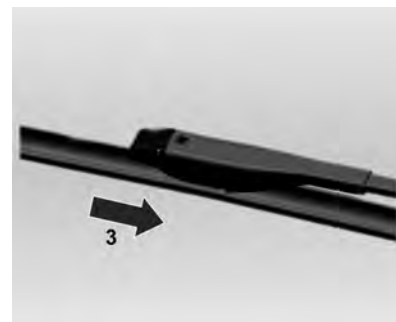

Para instalar a palheta nova, pressione-a (seta 3) até que a aba de travamento esteja travada no furo do braço.

Cuidados com o veículo 10-25

Substituição da palheta do limpador do vidro traseiro

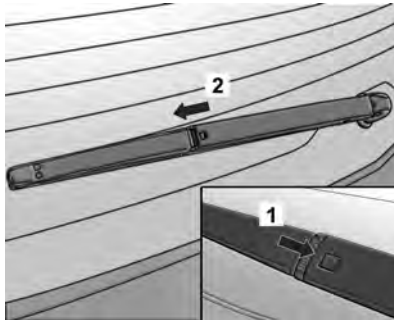

Pressione a lingueta de travamento (seta 1) e puxe a palheta do limpador esquerda (seta 2) para removê-la.

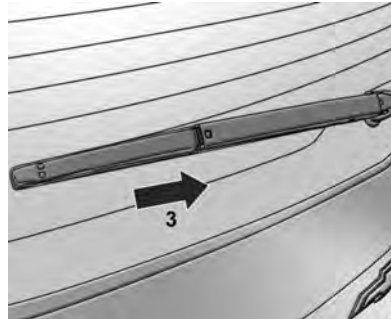

Para instalar a palheta nova, pressione-a (seta 3) até que a aba de travamento esteja travada no furo do braço.

Substituição de lâmpadas

A troca de lâmpadas deve ser efetuada de preferência na Rede de Concessionárias ou Oficinas Autorizadas Chevrolet. Quando for trocar uma lâmpada, desligue o respectivo interruptor. Evite tocar no vidro da lâmpada com as mãos nuas. Impressões digitais sobre o vidro evaporam e embaçam o vidro. Para limpar uma lâmpada manchada, use álcool e um pano limpo sem fiapos. A lâmpada trocada deve ter as mesmas características e capacidades da defeituosa.

Aplicação	Potência (W)
Acomodação de bagagem	8
Lâmpada de leitura dianteira - com alarme (c95)	5
Porta-luvas	8

10-26 Cuidados com o veículo

Aplicação	Potência (W)
Farol alto	55
Farol baixo	55
Luz dos sinalizadores de direção dianteiros	21
Luz dos sinalizadores de direção traseiros	21
Lanterna (dianteira)	5
Freio/lanterna (traseira) - freio/estacionamento	21/5
Farol de neblina	55
Lanterna de neblina traseira	21
Terceira luz de freio (brake light)	16
Marcha à ré	21
Placa	5 (x2)

Lâmpadas halógenas



O sistema dos faróis é equipado com lâmpadas separadas para os feixes alto e baixo.

- Lâmpada (lado externo): farol baixo
- Lâmpada (lado interno): farol alto

Farol baixo

1. Abra o capô e encaixe a barra de sustentação.

2. Remova o protetor da lâmpada do farol puxando o suporte.



3. Retire a lâmpada com o conector (A), puxando o soquete para trás do farol.
4. Desprenda a lâmpada do soquete, puxando-a para fora (B).
5. Instale a nova lâmpada no soquete, sem encostar no vidro, e o soquete em seu alojamento. Instale o protetor da lâmpada, girando-o no sentido horário.

Cuidados com o veículo 10-27

Farol alto

1. Abra o capô e encaixe a barra de sustentação.



2. Remova o protetor da lâmpada do farol puxando o suporte.
3. Solte do farol alto a conexão da lâmpada.



4. Empurre o clipe (A) e, em seguida, empurre-o para a direita (B).
5. Remova a lâmpada do refletor.
6. Introduza a nova lâmpada no refletor, sem encostar no vidro.
7. Engate os prendedores, com movimentos contrários aos da remoção.
8. Instale a conexão na nova lâmpada.
9. Reinstale o protetor da lâmpada, girando-o no sentido horário.

Lanternas

Lanternas laterais

1. Abra o capô e encaixe a barra de sustentação.
2. Remova o protetor da lâmpada do farol puxando o suporte (A).

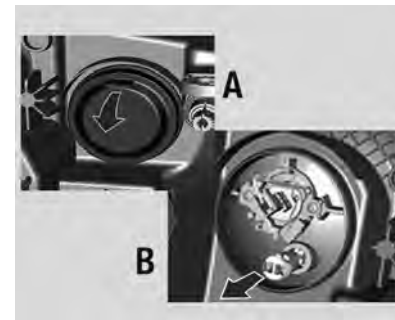

3. Remova o soquete da lâmpada puxando-o (B).
4. Retire a lâmpada puxando-a.
5. Instale a nova lâmpada no soquete.

10-28 Cuidados com o veículo

6. Instale o soquete com a nova lâmpada em seu alojamento refletor, empurrando-o.

Lâmpada do sinalizador de direção dianteiro

1. Abra o capô e encaixe a barra de sustentação.
2. Remova do sinalizador de direção dianteiro o soquete da lâmpada, girando-o no sentido anti-horário.



3. Aperte suavemente a lâmpada no soquete e gire no sentido anti-horário para removê-la.

4. Instale uma nova lâmpada e encaixe o soquete no refletor, girando-o no sentido horário.

Faróis de neblina

Substitua as lâmpadas em uma Concessionária ou Oficina Autorizada da Rede Chevrolet.

Lanternas traseiras

Luz de freio, luz indicadora dos sinalizadores de direção traseiros, lanterna de ré, luz traseira de estacionamento e lanterna de neblina traseira.

1. Remova a tampa de acesso à lanterna traseira.

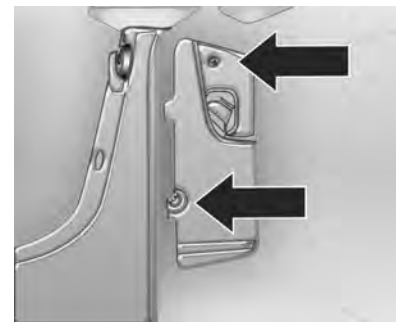

2. Afrouxe as duas porcas de fixação (setas) da lanterna traseira.
3. Remova parcialmente a lanterna traseira.
4. Solte a conexão da lanterna traseira.
5. Remova a lanterna traseira.

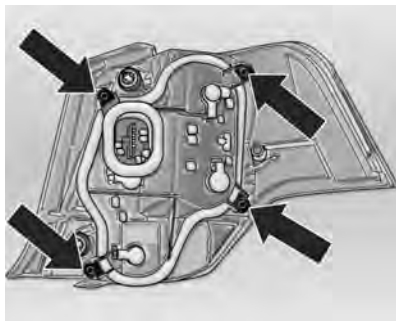

6. Afrouxe os quatro parafusos do suporte da lâmpada.
7. Retire a lâmpada queimada.
8. Instale uma lâmpada nova, o suporte em seu lugar, ligue o conector e instale a lanterna no seu alojamento.

Lâmpada da placa de licença



1. Remova o suporte da lâmpada com uma chave de fenda, fazendo pressão para o lado e para baixo (veja figura) até ele soltar.
2. Remova o suporte.

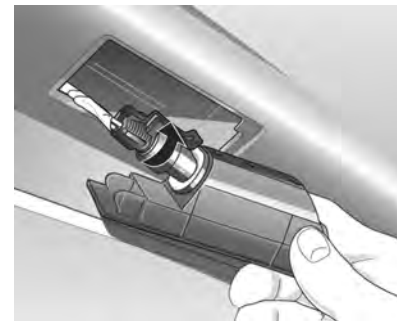

3. Gire o soquete no sentido anti-horário para soltá-lo.



10-30 Cuidados com o veículo

4. Remova a lâmpada do soquete
5. Instale a nova lâmpada.
6. Instale o soquete da lâmpada no suporte, girando-o no sentido horário. Reinstale o soquete no alojamento.

Luzes internas

Lâmpadas dianteiras de leitura/cortesia

Antes de retirar, feche as portas e desligue as lâmpadas dianteiras de leitura, para que permaneçam desligadas durante a troca.



1. Solte a lente com uma espátula de nylon, introduzindo-a nos locais indicados e rodando.

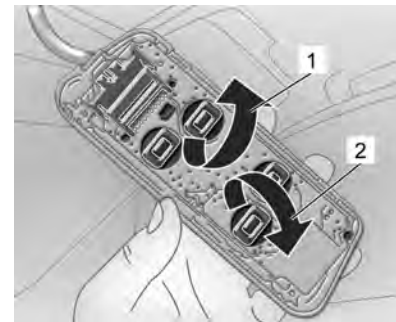

2. Remova o soquete com a lâmpada queimada, girando no sentido anti-horário (1).
3. Troque a lâmpada queimada, removendo-a do soquete.
4. Instale uma nova lâmpada no soquete, depois instale o soquete no conjunto, girando-o no sentido horário (2).
5. Instale o conjunto da lâmpada em seu alojamento.

Sistema elétrico

Fusíveis



A caixa de fusíveis e a central de relés ficam localizadas abaixo do painel de instrumentos. Para acessá-las, puxe o compartimento como se vê na figura.

Antes de substituir um fusível, desligue o interruptor do circuito afetado.

Um fusível queimado pode ser visualizado com facilidade devido ao filamento quebrado. O fusível só deve ser trocado depois de descobrir a causa de sua queima (sobrecarga, curto-circuito, etc.) e por outro fusível original de mesma capacidade.

Recomendamos ter sempre um kit de fusíveis que pode ser adquirido na Concessionária ou Oficina Autorizada Chevrolet.

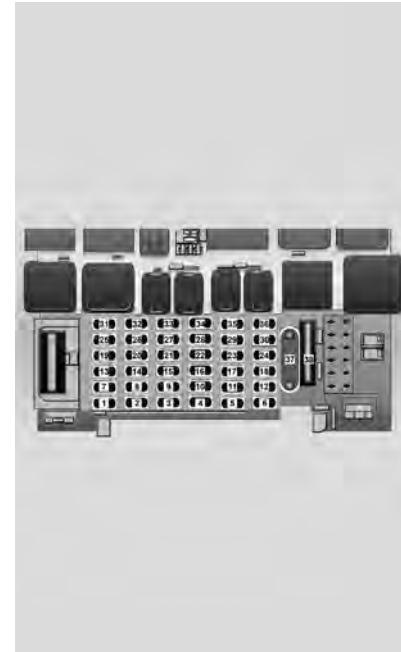

10-32 Cuidados com o veículo

Fusíveis	Uso
1	Sem uso
2	10 A - Painel de instrumentos
3	2 A - Controle do volante
4	20 A - Tomada de 12 V do acendedor de cigarro
5	5 A - Painel de instrumentos
6	10 A - Rádio
7	15 A - Buzina
8	15 A - Lâmpadas das luzes indicadoras dos sinalizadores de direção (Painel de instrumentos)
9	20 A - Sistema de vidros elétricos (lado direito)

Fusíveis	Uso
10	15 A - Luz de freio/luz de freio central 15 A - Luz da ré 15 A - Luz do porta-luvas
11	15 A - Módulo de controle da transmissão (TCM) (veículo com transmissão manual automatizada)
12	5 A - Rádio (função interruptora na ignição)
13	20 A - Módulo de controle do motor
14	25 A - Desembaçador do vidro traseiro
15	20 A - Sistema de vidros elétricos (lado esquerdo)

Fusíveis	Uso
16	5 A - Módulo de controle de aquecimento, ventilação e ar condicionado 5 A - Módulo de conforto
17	15 A - Farol alto
18	5 A - Módulo de controle de aquecimento, ventilação e ar condicionado (veículo com sistema central de travamento e sistema de alarme antifurto) 5 A - Sensor de ultra-som (veículo com sistema central de travamento e sistema de alarme antifurto) 5 A - Lâmpada de leitura (veículo com sistema central de travamento e sistema de alarme antifurto)

Cuidados com o veículo 10-33

Fusíveis	Uso
19	10 A - Relé de partida a frio (Flex)
20	15 A - Sistema de alarme
21	20 A – Bomba de combustível
22	5 A - Espelhos elétricos externos 5 A - Módulo de conforto 5 A - Painel de instrumentos
23	25 A - Módulo do freio ABS
24	Sem uso
25	20 A - Sistema de alarme 20 A - Sistema de travamento das portas

Fusíveis	Uso
26	20 A - Farol de neblina 20 A - Lanterna de neblina traseira
27	15 A - Módulo do airbag
28	10 A – Farol baixo (lado direito)
29	10 A - Luz de posição (dianteira esquerda) 10 A - Luz de posição (traseira esquerda) 10 A - Luzes do rádio
30	15 A - Módulo de controle da transmissão (TCM) (veículo com transmissão manual automatizada)
31	5 A - Luz de cortesia / Reostato do painel de instrumentos

Fusíveis	Uso
32	5 A - Interruptor de perigo 5 A -Módulo de controle de aquecimento, ventilação e ar condicionado (veículo sem sistema central de travamento e sistema de alarme antifurto) 5 A - Buzina (veículo com airbag)
33	15 A - Limpador dos vidros dianteiro e traseiro Lavador dos vidros dianteiro e traseiro
34	10 A – Farol baixo (lado esquerdo)

10-34 Cuidados com o veículo

Fusíveis	Uso
35	10 A - Luz de posição (dianteira direita) 10 A - Lâmpada da placa de licença 10 A - Luz de posição (traseira direita) 10 A - Módulo de controle de aquecimento, ventilação e ar condicionado ("modo noturno")
36	7,5 A - Ar condicionado
37	30 A - Modo logística
38	Sem uso

Central de relés

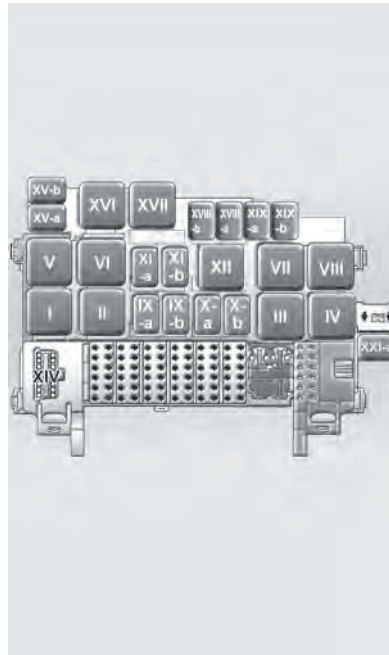

Pos.	Função
I	Bomba de combustível
II	Injeção (principal)
III	Motor de arranque
IV	Limpadores do para-brisa dianteiro
V	Desembaçador da janela traseira
VI	Farol alto
VII	Ventoinha do radiador (gasolina/Flex) (veículos com ar condicionado) velocidade 1.
VIII	Relé de proteção (sistema de injeção)
IX-a	Farol baixo
IX-B	Lanterna de estacionamento
X-A	Partida a frio (flex)
X-B	Buzina (veículos com airbag)
XI-A	Sem uso

Cuidados com o veículo 10-35

Pos.	Função
XI-B	Compressor do ar condicionado
XII	Limpadores do para-brisa traseiro
XIII	Sem uso
XIV	Conector para inspeção de diagnóstico
XV-a	Farol de neblina
XV-b	Lanterna de neblina traseira
XVI	Ventoinha do radiador (gás/Flex) (veículos com ar condicionado) velocidade 2.
XVII	Luz da ré
XVIII-a	Fusível 40 A J-Case - resistência da ventoinha do radiador
XVIII-b	Fusível 30 A J-Case - Arranque

Pos.	Função
XIX-a	Fusível 40 A J-Case - ventoinha do radiador (gás/flex) (com ar condicionado) Fusível 30 A J-Case - ventoinha do radiador (gás/flex) (sem ar condicionado)
XIX-B	Fusível 40 A J-Case - bomba do ABS
XX	Sem uso
XXI-a	Fusível 40 A J-Case - relé da bomba de pressurização do sistema da transmissão (veículos com transmissão manual automatizada)

Centro de relés do compartimento do motor (somente em veículos com transmissão manual automatizada)

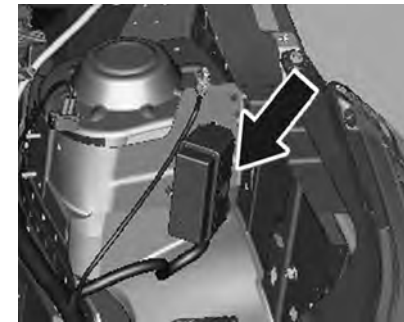

A caixa de fusíveis está na parte dianteira esquerda do compartimento do motor.

Desengate e remova a tampa.

10-36 Cuidados com o veículo

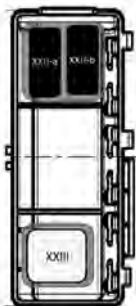

Pos.	Função
XXII-a	Acionamento da luz de freio
XXII-b	Compressor do ar condicionado
XXIII	Relé da bomba de pressurização do sistema de transmissão
XXIV	Sem uso

Fusíveis na bateria

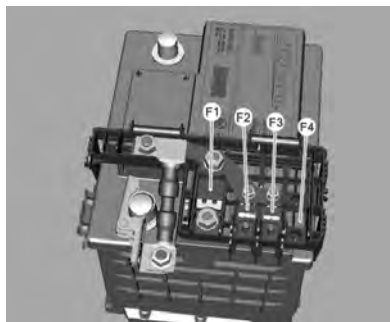

Pos.	Função
F1	Fusível médio 300 A - Arranque
F2	Fusível médio 150 A - Caixa de fusíveis de proteção principal
F3I	Fusível médio 70 A - proteção principal da ignição
F4	Sem uso

Este serviço de manutenção deve ser executado em uma Concessionária ou Oficina Autorizada Chevrolet.

Cuidados com o veículo 10-37

Ferramentas do veículo

Ferramentas



As ferramentas do veículo ficam guardadas embaixo do pneu reserva, no porta-malas.

São elas:

- Macaco
- Chave de roda
- Gancho de reboque

Rodas e pneus

Os pneus originais de fábrica atendem as características técnicas do seu veículo e oferecem máximo conforto e segurança ao dirigir.

Nota: Se for necessário substituir pneus ou rodas com um tamanho diferente daqueles instalados na fábrica, consulte a Rede de Concessionárias ou Oficinas Autorizadas Chevrolet. O uso de pneus ou de rodas inadequados pode causar a perda da garantia.

Pressão dos pneus

É essencial para o conforto, a segurança e a durabilidade dos pneus que eles sejam mantidos na pressão recomendada.

Verifique-a semanalmente, incluindo o pneu reserva, e antes de qualquer viagem longa ou para o veículo carregado. Os pneus devem ser verificados ainda frios, com um manômetro calibrado.

As pressões estão indicadas na etiqueta mostrada na figura.



A pressão incorreta aumenta o desgaste dos pneus e prejudica o desempenho do veículo, o conforto dos passageiros e o consumo de combustível.

10-38 Cuidados com o veículo



O excesso de pressão resultante do aquecimento dos pneus depois de uma viagem é normal e não deve ser reduzido. Depois de conferir a pressão, recoloque as tampas das válvulas.

Balanciamento das rodas

As rodas do seu veículo devem estar balanceadas para evitar vibrações no volante e proporcionar uma direção segura e confortável.

Faça o balanceamento sempre que notar vibrações ou no rodízio dos pneus.

Cuidado

Após fazer o rodízio dos pneus, recomenda-se verificar o balanceamento dos conjuntos de rodas e pneus.

Inspeção dos pneus



Os impactos contra as guias da calçada podem causar lesões nas rodas e pneus por dentro. Há risco de acidentes a alta velocidade devido a danos externos ocultos

nos pneus. Portanto, se for preciso subir em uma guia, faça-o lentamente e no ângulo reto, se possível.

Ao estacionar, verifique se os pneus não ficaram pressionados contra a guia da calçada. Verifique regularmente o desgaste dos pneus (profundidade dos sulcos) ou danos visíveis. Verifique também possíveis danos às rodas. Em caso de dano ou desgaste anormal, consulte a Rede de Concessionárias ou Oficinas Autorizadas Chevrolet para repará-los e calibrar a suspensão dianteira e o alinhamento da direção.

Cuidados com o veículo 10-39

Rodízio de pneus

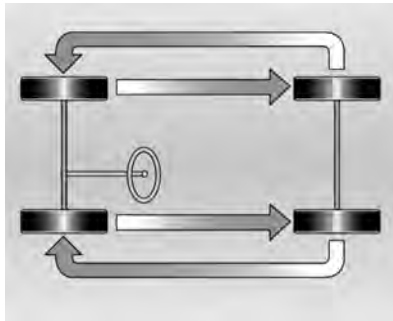

Os pneus dianteiros e traseiros manifestam fenômenos de trabalho diferentes e podem apresentar desgaste diferente na dependência direta de vários fatores: superfície da pista, modo de dirigir, alinhamento da suspensão, balanceamento das rodas, pressão dos pneus etc.

O proprietário deve promover uma autoavaliação das condições de uso do veículo e fazer também o rodízio dos pneus em intervalos breves de

rodagem, que não podem passar dos 10.000 km. O resultado obtido será um desgaste regular da banda e, conseqüentemente, maior durabilidade.

O rodízio dos pneus deve ser efetuado como se vê na figura.

A condição dos pneus é um dos itens da inspeção periódica na Rede de Concessionárias ou Oficinas Autorizadas Chevrolet, que são capazes de diagnosticar indícios de desgaste irregular ou qualquer defeito que comprometa o produto.

Cuidado

- Devido ao envelhecimento, a borracha do pneu **deteriora**. Isso também é válido para **pneu reserva**, mesmo que ele não seja usado.

(Continuação)

Cuidado (Continuação)

- O **envelhecimento** dos pneus depende de várias condições de uso, incluindo temperatura, condições de carga e pressão de calibragem dos pneus.
- Os pneus devem ser levados regularmente ao serviço de assistência técnica do fabricante para avaliar as condições de uso.
- Um **pneu reserva** que não tenha sido usado por um período de **6 anos** deverá ser usado somente em emergências. Quando esse pneu estiver sendo usado, dirija em baixa velocidade.

10-40 Cuidados com o veículo

Troca dos pneus



Por razões de segurança, os pneus devem ser trocados quando a profundidade dos sulcos se aproximar de 3 mm.

Cuidado

- A profundidade mínima dos sulcos é de 1,6 mm. Essa informação é identificada pela abreviatura TWI (indicadores de desgaste da

(Continuação)

Cuidado (Continuação)

banda de rodagem), nos flancos dos pneus, como mostrado na ilustração.

- Observe que o perigo de aquaplanagem será maior se os pneus estiverem desgastados.

O pneu também deve ser trocado quando apresentar cortes, calombos nas laterais ou qualquer outro tipo de deformação.

Nota: Ao substituir, use pneus da mesma marca e dimensão, substituindo, preferivelmente, todo o jogo no mesmo eixo, dianteiro e traseiro.

Calota da roda

Calotas e pneus são aprovados na fábrica para o respectivo veículo, devendo atender a todos os requisitos de conjugação com a respectiva roda onde serão usados.

Se as calotas e pneus usados não foram os aprovados pela fábrica, os pneus podem não ter uma borda de proteção do aro. As calotas não podem impedir a refrigeração dos freios.

Atenção

O uso de pneus ou de calotas inadequadas poderá causar perda de pressão repentina e, assim, acidentes.

Cuidados com o veículo 10-41

Troca de roda

Troca das rodas

Ao trocar a roda, tenha os seguintes cuidados:

- Nunca entre embaixo de um veículo suspenso no macaco.
- Não ligue o motor durante a troca.
- Use o macaco somente para trocar as rodas.

Faça a troca das rodas como segue:

1. Estacione sobre uma superfície plana, se possível.
2. Ligue o pisca-alerta e aplique o freio de estacionamento.
3. Engate a primeira ou a marcha a ré.
4. Coloque corretamente o triângulo de advertência atrás do veículo.

5. Bloqueie a roda diagonalmente oposta à que será trocada com calços de madeira, quaisquer blocos de madeira ou pedras disponíveis, na frente e atrás dela.
6. Retire as tampas dos parafusos da roda (se equipado).



7. Com a chave de roda, afrouxe os parafusos, soltando 1/2 a 1 volta, sem retirá-los.

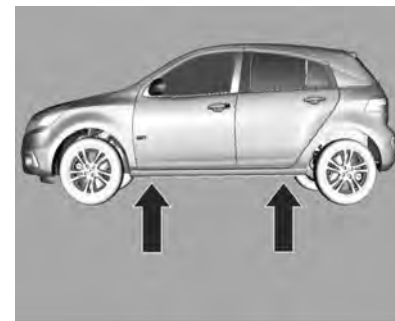

8. Observe os pontos de fixação do macaco (setas).



10-42 Cuidados com o veículo

9. Posicione o braço do macaco no encaixe mais perto da roda que será trocada. A garra do macaco (seta) deve cobrir a lâmina vertical e encaixar no seu rebaixo.

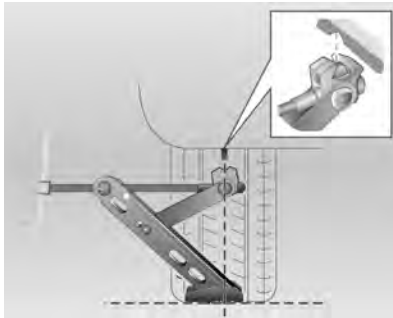

10. Ao levantar o macaco, verifique se a borda da sua base está encostando no chão e coloque-o diretamente embaixo do recesso da lâmina.
11. Levante o veículo, girando a alavanca do macaco.
12. Retire os parafusos da roda.

13. Retire a capa do cubo (se equipado).
14. Troque a roda.
15. **Com calota do cubo integral:** antes de instalar a calota do cubo, verifique qual a posição do orifício maior na calota do cubo em relação ao recesso do bocal de enchimento do pneu e reinstale o primeiro parafuso no orifício da roda, correspondente à posição do orifício maior do domo. Instale a calota do cubo na roda, alinhando o furo maior com o parafuso já instalado.

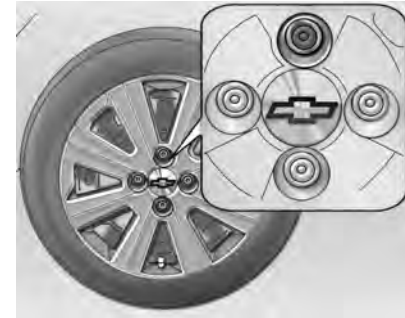

16. Instale os parafusos e aperte-os parcialmente.
17. Abaixe o veículo.
18. Aperte os parafusos.
19. Guarde a roda que foi retirada, as ferramentas, o macaco e o triângulo de segurança.
20. Mande consertar o pneu danificado, balanceá-lo e recolocá-lo no veículo assim que for possível.

Cuidados com o veículo 10-43

Nota: Não se esqueça de aplicar o freio de estacionamento e de engatar a 1ª marcha ou a marcha à ré antes de usar o macaco para elevar os veículos.

Pneu reserva

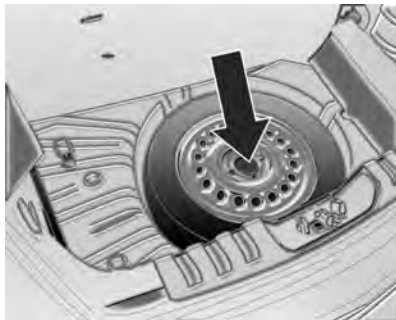

O pneu reserva fica guardado no porta-malas, embaixo do tapete, preso por uma porca central de plástico (seta).

Para retirar o pneu reserva:

- Remova o triângulo de segurança

- Remova o tapete do porta-malas
 - Remova a porca central de plástico
- O pneu reserva tem a roda de aço.

Partida do motor com cabos auxiliares

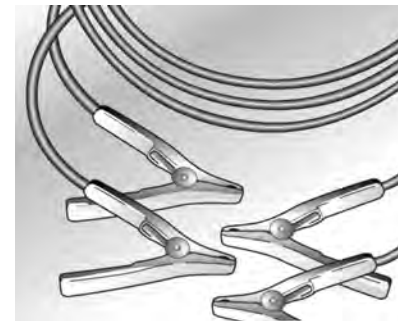

Para dar partida em um veículo com a bateria descarregada, ligue os cabos auxiliares na bateria de outro veículo. Isso deve ser feito com extremo cuidado e seguindo as próximas instruções.

- Nunca exponha baterias à chama ou centelha.

10-44 Cuidados com o veículo

- Use bateria auxiliar de mesma tensão (12 V). Sua capacidade (A) não deve ser inferior à capacidade da bateria descarregada.
- Use cabos de terminal na bitola de 16 mm² pelo menos (25 mm² para motores diesel) e terminais isolados
- Não use equipamentos carregadores rápidos nesse procedimento.
- Coloque cabos de terminal de forma que não toquem em nenhuma peça móvel do motor.
- Não ligue o motor enquanto empurra ou reboca o veículo, caso contrário o conversor catalítico poderá sofrer danos.
- Durante essa operação de partida, não se aproxime da bateria.
- Com a bateria auxiliar instalada no outro veículo, evite contato entre os dois veículos.

- Verifique se os cabos auxiliares não apresentam isolamentos soltos ou ausentes.
- Evite o contato entre os terminais auxiliares ou com as partes metálicas dos veículos.

⚠ Atenção

Tome muito cuidado ao dar a partida com cabos auxiliares. A inobservância das seguintes instruções poderá causar danos ou ferimentos pela explosão da bateria ou danos aos sistemas elétricos de ambos os veículos.

⚠ Atenção

Evite contato com os olhos, a pele, tecidos e superfícies pintadas. O fluido contém ácido sulfúrico, que pode causar ferimentos e danos em caso de contato direto.

Execute as operações na seguinte sequência:

1. Ligue a ignição e desconecte todos os circuitos elétricos cuja ligação não for necessária.
2. Acione firmemente a alavanca do freio de estacionamento. Mova a alavanca do câmbio para neutro.
3. Localize os terminais positivo (+) e negativo (-) nas baterias.

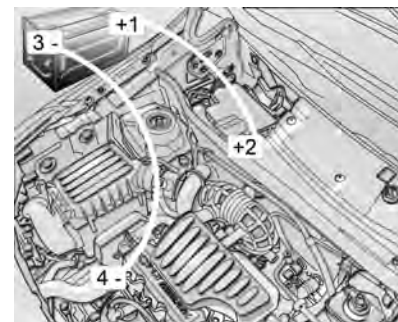

Cuidados com o veículo 10-45

4. Conecte os terminais na sequência indicada:
 - + com +: terminal positivo da bateria auxiliar (1) com o terminal positivo da bateria descarregada (2).
 - - com terra: terminal negativo da bateria auxiliar (3) com um ponto de aterramento a 30 cm da bateria, das peças móveis e/ou de calor (4).
5. Dê a partida no motor do veículo auxiliar. Aguarde 5 minutos.
6. Dê partida no motor cuja bateria está descarregada. Não faça tentativas de partida por mais de 15 segundos. Aguarde 1 minuto entre as tentativas. Em caso de sucesso na partida, aguarde 3 minutos com cabos de terminais conectados. Se o motor não ligar depois de algumas tentativas, pode haver a possibilidade de alguns reparos.

7. Inverta a sequência acima com exatidão quando remover os cabos auxiliares.

Nota:

- O motor do veículo que fornece a alimentação auxiliar para a partida deve estar funcionando durante a operação.
- Caso o rádio esteja ligado, poderá sofrer danos sérios. O custo do reparo não será coberto pela garantia.

Cuidado

Os ventiladores e outras partes móveis do motor podem causar ferimentos sérios. Mantenha as mãos e roupas afastadas das partes móveis quando o motor estiver funcionando ou mesmo com o motor ligado.

Reboque

Reboque do veículo

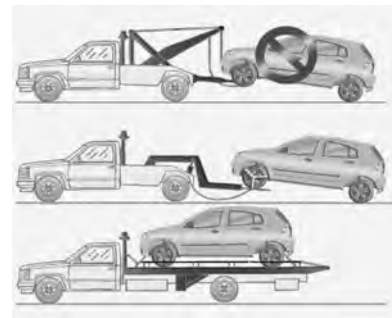

Em situações de emergência que exijam o reboque do veículo, procure, de preferência, empresas especializadas com carros-guincho ou a assistência oficial da rodovia, usando veículos de reboque que tenham apoio para as rodas ou plataforma para receber o automóvel.

10-46 Cuidados com o veículo

Nota: Ao executar serviços de reboque (o veículo se levanta parcialmente na extremidade traseira ou dianteira), o veículo rebocado não deverá permanecer seguro pelo sistema da suspensão, pois haverá o risco de danificá-lo.

Em caso de uso de correntes ou de cintas para segurar o veículo, tome cuidado para não danificar a tubulação ou os chicotes elétricos.

Gancho de emergência



O gancho de emergência localiza-se na ponta traseira do veículo, no lado direito.

Os orifícios para fixar o gancho de emergência estão localizados no lado direito traseiro e no lado direito traseiro dos para-choques.

Solte a tampa na parte inferior e remova-a para cima.

O gancho de emergência é guardado no kit de ferramentas sob o pneu reserva no compartimento do porta-malas do veículo.

Aparafuse o gancho de emergência apertando-o ao máximo, até que pare em uma posição horizontal. Será mais fácil se a chave de roda for usada para nivelar.

Prenda o cabo de emergência ou corrente ao gancho de emergência. Não prenda o cabo de emergências às outras partes do veículo.

Evite mover o veículo bruscamente.



Cuidado

Em veículos equipados com a transmissão manual automatizada, caso o veículo apresente uma falha em que a transmissão permanece engatada e a embreagem acoplada, não use o gancho de emergência, caso contrário a transmissão e a estrutura do veículo poderão ser danificadas. As rodas dianteiras deverão ser levantadas para

(Continuação)

Cuidados com o veículo 10-47

Cuidado (Continuação)

rebocar o veículo nessa condição, procure empresas especializadas para rebocar o veículo ou o auxílio oficial da estrada.

Nota: As partes inferiores do compartimento do motor, como os braços de controle, a proteção do cárter, as bases do motor e o eixo traseiro, não devem ser usadas para apoiar o macaco, cavaletes ou guinchos. Apesar de tais danos poderem ser imperceptíveis ao olho nu, os componentes poderão ser deformados, danificando as peças e afetando a operação.

⚠ Atenção

- Não use ganchos de emergência ou de outro tipo para rebocar o veículo. Em

(Continuação)

Atenção (Continuação)

situações de emergência que exijam o reboque do veículo, entre em contato com empresas de reboque especializadas ou a assistência oficial da rodovia, que utilizem um caminhão equipado com suportes de roda ou plataforma.

- Não puxe o veículo em ângulo ou subitamente com o gancho de emergência. Aplique uma força firme e contínua.
- Sempre que mover o veículo com o gancho de emergência, tal procedimento só pode ser feito em linha reta à frente, por curtas distâncias e em superfícies pavimentadas e planas.

(Continuação)

Atenção (Continuação)

- Não use ganchos de emergência para remover o veículo da lama, da areia ou em qualquer outra situação em que o veículo possa ser movido por sua própria força de tração.
- Não use o gancho de emergência ao colocar o veículo sobre uma plataforma.

Coloque a alavanca do câmbio em ponto morto.

Gire a chave na ignição para a posição I (ignição LIGADA) para permitir a operação das luzes de freio, buzina e limpador de para-brisa.

Evite mover o veículo bruscamente.

10-48 Cuidados com o veículo

Com o motor desligado, o freio hidráulico não funciona; assim, é necessário mais força para fazer os freios funcionarem.

Em veículos equipados com direção hidráulica, será necessária uma força maior para girar o volante, já que com o motor desligado o sistema não funcionará.

Gancho de transporte



⚠ Atenção

Sempre que mover o veículo em uma situação de emergência, não use o gancho localizado na parte inferior da extremidade dianteira do veículo.

Esse gancho foi projetado para prender o veículo **SOMENTE** durante transporte marítimo.

Caso ele seja usado para mover o veículo em uma situação de emergência, o veículo poderá ser danificado.

Cuidados com a aparência

Limpeza externa

Aqui você encontra informações sobre os cuidados periódicos com a aparência do seu veículo. Observá-los é pré-requisito para o atendimento em garantia de reclamações sobre o acabamento e a pintura interna e externa. As recomendações apresentadas nesta seção evitarão danos resultantes dos efeitos do meio ambiente a que o seu veículo ficar exposto.

Limpeza externa

A melhor maneira de preservar o acabamento do veículo é lavá-lo com frequência.

Cuidados com o veículo 10-49

Lavagem

- Não lave o veículo sob os raios diretos do sol.
- Primeiro remova a antena e levante os limpadores do para-brisa.
- Depois, remova a poeira, molhando toda a carroceria com água em abundância.
- Não jogue água diretamente no radiador para não empenar seu núcleo e, com isto, prejudicar a eficiência do sistema. Use apenas ar comprimido.
- Se desejar, aplique um detergente suave ou xampu e esfregue com uma esponja ou toalha macia. Retire todo detergente ou xampu antes de secar.
- Use uma escova ou toalha separada para limpar os vidros, a fim de não deixá-los engordurados.

- Limpe a borracha das palhetas com água em abundância e detergente suave.
- Pontos de óleo, asfalto ou lama da estrada podem ser removidos com solvente. É recomendável não lavar a carroceria inteira com o solvente.
- Depois de lavar, seque-a bem.

Aplicação de cera

Aplique cera de silicone no veículo se notar gotas de água na pintura depois de enxaguar. Não aplique cera nos componentes plásticos ou de vidro, pois é difícil remover as manchas sobre eles.

Polimento

Uma vez que a maioria dos polidores contém abrasivos, mande polir o veículo em um serviço especializado.

Riscos e corpos estranhos na pintura

Qualquer lasca de pedra, rachadura ou arranhão profundo no acabamento deve ser prontamente reparado na Rede de Concessionárias ou Oficinas Autorizadas Chevrolet, pois o metal exposto sofre corrosão acelerada que pode se alastrar. Se você notar manchas de óleo ou piche, resíduos de pintura rodoviária, seiva de árvore, excremento de aves, produtos químicos de chaminés industriais, sal marinho e outras, mande-as remover o mais depressa possível. Use solvente para remover manchas de óleo, piche e restos de tinta (consulte Lavagem, em Limpeza externa)

Embaixo do veículo

Água salgada e outros agentes corrosivos podem acelerar a corrosão precoce e deteriorar as partes embaixo do veículo, como lonas de freio, a chapa do piso, painéis metálicos, sistemas do

10-50 Cuidados com o veículo

escapamento, braçadeiras, cabos do freio de estacionamento etc. Além disso, fragmentos do solo, lama e terra compactadas na abertura do para-lama acumulam umidade. Para reduzir os estragos, lave o veículo por baixo periodicamente para eliminar esses materiais.

Pulverização

Não pulverize óleo embaixo do veículo. Além de segurar poeira da estrada, a pulverização estraga suportes, juntas, mangueiras etc.

Portas

1. Lubrifique o cilindro das fechaduras com grafite em pó.
2. Lubrifique as portas e as dobradiças e batentes da tampa da mala e do capô.
3. As aberturas localizadas na parte inferior das portas deixam escapar a água das lavagens ou da chuva. Elas devem ficar

desimpedidas, para evitar acúmulos capazes de provocar ferrugem.

Rodas de alumínio

As rodas de alumínio recebem proteção similar à da pintura do veículo. Nunca use produtos químicos, polidores, abrasivos ou escovas, já que eles podem danificar a camada protetora da roda.

Compartimento do motor

Nunca lave sem necessidade o compartimento do motor. Antes de lavar, proteja com plástico o alternador, a ignição eletrônica e o reservatório do cilindro mestre.

Limpeza interna

⚠ Cuidado

Muitos produtos de limpeza podem ser perigosos ou inflamáveis, ou também podem causar ferimentos ou danos ao seu veículo. Assim, ao limpar partes do acabamento, não use solventes voláteis, como a acetona, tiner, alvejante ou agentes redutores. Nunca use gasolina para limpeza.

Nota: Lembre-se de remover o mais rápido possível as manchas antes que permaneçam.

Carpets e estofamento

- Para bons resultados, passe o aspirador e escove o local.
- Para remover manchas ou sujeira leve, use uma escova ou esponja molhada em água com sabão neutro.

Cuidados com o veículo 10-51

- Primeiro, use fita adesiva para remover o excesso de sujeira em manchas de gordura ou óleo. Depois, esfregue com um pano úmido com benzina.
- Nunca aplique solvente de limpeza em excesso; ele vai penetrar no estofamento e causar estragos.

Painéis das portas, peças de plástico e vinil

- Use apenas um pano úmido e depois outro seco.
- Para remover manchas de graxa ou óleo, use um pano úmido e sabonete dissolvido em água; depois, seque com um pano limpo.

Botões do console

Nunca use produtos de limpeza na região dos botões. Limpe-os com aspirador e um pano úmido.

Computador de bordo

Limpe com um pano seco, pois produtos químicos e mesmo a água podem danificar o sistema do computador de bordo.

Cintos de segurança

Mantenha-os sempre longe de objetos cortantes ou pontiagudos. Inspeção periodicamente as alças, fivelas e pontos de ancoragem. Se estiverem sujos, lave-os com sabão neutro e água morna. Mantenha-os limpos e secos.

Vidros

- Para remover tabaco, camadas de poeira e vapores dos painéis de plástico, lave-os com frequência passe uma camurça molhada em água e sabão.
- Nunca use limpadores abrasivos no vidro, pois eles podem riscar e danificar os vidros.

Painel frontal

Cuidado

Quando exposta ao calor do sol por períodos prolongados, a região superior do painel de instrumentos e o interior do porta-luvas podem alcançar temperaturas de até 100°C. Desta forma, nunca use estas áreas para armazenar isqueiros, fitas adesivas, discos de computador, CDs, óculos escuros, etc. que possam distorcer ou mesmo inflamar quando expostos a altas temperaturas. Também há risco de danos aos próprios objetos e ao veículo.

11-1 Serviços e manutenção

Serviços e manutenção

Informações gerais

Informações de serviço 11-1

Manutenção preventiva

Manutenção preventiva 11-5

Fluidos, lubrificantes e peças recomendadas

Fluidos e lubrificantes recomendados 11-10

Informações gerais

Informações de serviço

Para garantir o funcionamento econômico e seguro do veículo e conservar o seu valor, é de vital importância que todas as tarefas de manutenção sejam realizadas dentro dos intervalos especificados.

Atenção

Nunca efetue nenhum reparo ou ajuste no motor, no chassi ou em componentes de segurança do veículo por conta própria. Devido à falta de conhecimento você poderá infringir as leis de proteção ao meio ambiente ou de segurança. A execução inadequada do trabalho poderá comprometer a sua própria segurança e a de outros.

Injetores de combustível

Os injetores de combustível são autolimpantes e não precisam de limpeza periódica.

Inspeção especial

Deve ser realizada no final do primeiro ano de uso ou quando o veículo completar 10.000 km rodados (o que ocorrer primeiro), sem nenhum custo para o proprietário - exceto pelos itens de consumo normais que são descritos no Certificado de garantia - veja as instruções sobre as "Responsabilidades do proprietário". Esta inspeção pode ser realizada em qualquer Concessionária ou Oficina Autorizada da Rede Chevrolet, apresentando o bilhete encontrado no final do Certificado de garantia e considerando os limites de quilometragem indicados (ver instruções sobre Regras da garantia).

Serviços e manutenção 11-2

Teste de rodagem

Este teste é parte integrante do Plano de Manutenção Preventiva e deve ser realizado de preferência nos intervalos recomendados pelo Plano, de modo a detectar anormalidades e necessidades de ajuste que possam ser atendidas.

Antes do teste de rodagem

No compartimento do motor

1. Verifique possíveis vazamentos, corrija-os ou complete o nível:
 - Reservatório do lavador do para-brisa
 - Reservatório de gasolina do sistema de partida a frio (veículos com ECONO.FLEX).
 - Reservatório do sistema de arrefecimento do motor
2. Verifique e corrija, se for o caso:
 - Conexões e passagens de chicotes da fiação

- Fixação e passagem de mangueiras de sucção, combustível e do sistema de arrefecimento

3. Verifique peças frouxas e conserte-as, se for o caso.

Com o veículo no solo

Verifique o ajuste e corrija, se for o caso:

- Aperto dos parafusos das rodas
- Pressão e condição dos pneus (incluindo estepe)
- Funcionamento de todos os acessórios e opcionais

Sob o veículo

Inspecione e corrija, se for o caso:

Chassi do veículo: possíveis avarias e elementos de fixação ausentes, frouxos ou danificados.

Durante o teste de rodagem

1. Faça o teste de rodagem de preferência dirigindo o veículo nos diferentes tipos de estradas

e ruas mais representativos das suas condições reais de uso (asfalto, paralelepípedos, ladeiras, curvas fechadas etc.).

2. Verifique e corrija, se for o caso:

- Funcionamento do painel de instrumentos e das luzes indicadoras.
- Retorno automático da alavanca das luzes indicadoras dos sinalizadores de direção.
- Jogo do volante na posição central, retorno automático depois de girado e alinhamento durante percurso em linha reta.
- Desempenho do motor e do conjunto da transmissão em acelerações, desacelerações, marcha lenta, velocidade constante e redução de marchas.
- Eficiência dos freios de serviço e estacionamento.

11-3 Serviços e manutenção

- Estabilidade do veículo em curvas e pavimento irregular.
3. Elimine ocasionais ruídos detectados durante o teste.

Efetuação pelo proprietário

- Verifique semanalmente o nível do líquido refrigerante no tanque de expansão e complete, se for o caso, observando a marca indicada por uma seta próxima das palavras "Frio/Cold" ou "Kalt/Cold", que denota a capacidade máxima do reservatório. Com o motor frio, retire a tampa, adicione ao tanque de expansão uma mistura de água potável e aditivo para radiador.

Especificação, concentração e período de troca do aditivo do radiador, consulte *Fluidos e lubrificantes recomendados na página 11-10*.

- Verifique semanalmente o nível de óleo do motor e complete, se necessário.
- Verifique semanalmente o nível do reservatório do lavador do para-brisa e complete, se necessário.
- Verifique semanalmente a pressão dos pneus, inclusive a do estepe.
- Pare o veículo e confira o funcionamento do freio de estacionamento.
- Inspeção semanalmente o reservatório de gasolina do sistema de partida a frio (veículos com sistema ECONO.FLEX).

Intervalo máximo de troca do óleo do motor

Troque com o motor quente, consulte *Fluidos e lubrificantes recomendados na página 11-10*.

- A cada 5.000 km ou 6 meses, o que ocorrer primeiro, se o veículo trabalhar sob qualquer das condições de uso severo; veja "Condições de uso severo".
- A cada 10.000 km ou 12 meses, o que ocorrer primeiro, se não ocorrer nenhuma das condições de uso severo.
- Verifique vazamentos.
- Substitua o filtro na primeira troca de óleo do motor; deve-se fazer as seguintes trocas de filtro a cada duas trocas do óleo.

Serviços e manutenção 11-4

Condições de uso severo

As condições a seguir são consideradas uso severo:

- Quando a maioria dos percursos exige marcha lenta durante muito tempo ou funcionamento contínuo com baixa rotação frequente (como no "anda e para" do tráfego urbano).
- Quando a maioria dos percursos não passa de 6 km (trajeto curto) com o motor pouco aquecido.
- Operação frequente em estradas de terra e areia.
- Operação frequente como trailer ou puxando reboque.
- Usado como táxi, veículo policial ou atividade similar.
- Quando o veículo permanece, com frequência, parado por mais de dois dias.

11-5 Serviços e manutenção

Manutenção preventiva

Atividades na revisão a cada 10.000 ou 1 ano (*)	1	2	3	4	5	6	7	8	9	10
Teste de rodagem										
Inspecione o veículo quanto a anormalidades ocasionais. Após a inspeção execute um teste de rodagem.			X			X			X	
Motor e transmissão³										
Pesquisar possíveis vazamentos no motor e na transmissão.	X	X	X	X	X	X	X	X	X	X
Velas de ignição: trocar.			X			X			X	
Correia dentada da distribuição: inspecione o estado e o funcionamento do tensionador automático.		X					X			
Correia sincronizadora: trocar					X					X
Correia dentada dos agregados ("acessórios"): inspecionar condição, trocar se necessário.					X					X
Óleo do motor: trocar.	Consulte o intervalo recomendado em <i>Óleo para motor na página 10-10</i>									
Filtro de óleo: trocar elemento.	Consulte o intervalo recomendado em <i>Óleo para motor na página 10-10</i>									
Óleo da transmissão: verificar o nível e completar, se for preciso.	A cada duas trocas, obrigatoriedade da 1ª troca de óleo									

11-7 Serviços e manutenção

Atividades na revisão a cada 10.000 ou 1 ano (*)	1	2	3	4	5	6	7	8	9	10
Fluido de freios: inspecione o nível e, se estiver abaixo do mínimo no reservatório, o vazamento deverá ser corrigido e o fluido trocado Substituição obrigatória a cada 2 anos	X	X	X	X	X	X	X	X	X	X
Direção², suspensão (dianteira e traseira) e pneus										
Reservatório da direção hidráulica: verificar o nível do fluido e completar, se for preciso. Pesquisar possíveis vazamentos.	X	X	X	X	X	X	X	X	X	X
Amortecedores: conferir fixação e possível vazamento.	X	X	X	X	X	X	X	X	X	X
Sistema de direção: verificar jogo e torque do sem-fim - pesquisar vazamentos pelas coifas da cremalheira.			X			X			X	
Juntas e coifas: verificar condição, posição e possíveis vazamentos.	X	X	X	X	X	X	X	X	X	X
Pneus: conferir pressão, desgaste e possíveis danos, fazer o rodízio, se necessário; conferir o torque das porcas da roda.	X	X	X	X	X	X	X	X	X	X
Carroceria										
Sistema de ar condicionado: Inspeccionar o funcionamento do sistema.	X			X			X			X
Filtro de limpeza do ar condicionado: trocar		X		X		X		X		X
Carroceria e parte inferior do assoalho: verificar quanto a danos na pintura ou corrosão.	X			X			X			X

Serviços e manutenção 11-8

Atividades na revisão a cada 10.000 ou 1 ano (*)	1	2	3	4	5	6	7	8	9	10
Cintos de segurança: verificar cadarços, fivelas e parafusos de fixação quanto ao estado de conservação, torque e funcionamento.	X	X	X	X	X	X	X	X	X	X
Sistema elétrico										
Sistema elétrico: Usando o dispositivo "TECH 2", analisar os códigos de problema no sistema elétrico armazenados na memória do ECM.	X	X	X	X	X	X	X	X	X	X
Inspeção do equipamento de iluminação e sinalização.	X	X	X	X	X	X	X	X	X	X
Limpador e lavador do para-brisa: verificar condição das palhetas e lavá-las, se necessário.	X	X	X	X	X	X	X	X	X	X
Ajuste dos faróis: verificar regulagem.		X				X				X
Rearmar o alerta de inspeção do painel de instrumentos.	X	X	X	X	X	X	X	X	X	X
<p>¹O que ocorrer primeiro.</p> <p>²Verificar o nível dos líquidos e completar, se necessário, no final de todos os serviços.</p> <p>Para obter mais informações sobre a Revisão da Chevrolet, acesse o site www.chevrolet.com.br/revisao e agende sua revisão on-line.</p>										

11-9 Serviços e manutenção



Serviços e manutenção 11-10**Fluidos, lubrificantes e peças recomendadas****Fluidos e lubrificantes recomendados**

Use somente produtos que tenham sido testados e aprovados. Avarias resultantes do uso de materiais não aprovados não são cobertos pela garantia.

	Lubrificante/fluido	Inspeção do nível	Troca
Óleo do motor - motor ECONO.FLEX	Especificação do óleo Dexos 1 API-SN ILSAC GF-5 ou superior e viscosidade SAE 5W30 ¹	Semanal	Consulte as instruções em <i>Óleo para motor na página 10-10</i>
Transmissão	Óleo mineral para transmissão SAE 75W85, engrenagem helicoidal, cor vermelha	Em todas as inspeções	Não requer troca
Óleo Easytronic	Óleo Tutella CS Speed ²	Em todas as inspeções	Não requer troca
Freios	Fluido de freios DOT 4 ACDelco	Consulte as instruções em <i>Fluido de freios na página 10-20</i>	Inspeccione o nível e, se estiver abaixo do mínimo no reservatório, o vazamento deverá ser corrigido e o fluido trocado (Obrigatório a cada 2 anos)

11-11 Serviços e manutenção

	Lubrificante/fluido	Inspeção do nível	Troca
Caixa da direção hidráulica	Óleo Dexron II ACDelco	Em todas as inspeções	Não requer troca
Sistema de arrefecimento	Água potável e aditivo para radiador (longa vida - cor laranja) ACDelco (proporção de 35% a 50% de aditivo)	Semanal	A cada 150.000 km ou 5 anos
Sistema de ar condicionado	Gás R134a	Eficiência do A/C verificada nas inspeções. Se necessário, dar nova carga de gás.	Não requer troca
Tanque de combustível para partida a frio (somente veículos com ECONO.FLEX)	Gasolina aditivada	Semanal	-
<p>¹ = O veículo é abastecido na fábrica com óleo SAE 5W30. Consulte <i>Óleo para motor na página 10-10.</i> ² Adicione somente o fluido especificado. Caso outro fluido seja usado, o sistema ficará irremediavelmente danificado.</p>			

Serviços e manutenção 11-12

Atenção

Os materiais operacionais são perigosos e podem ser tóxicos. Manuseie com cuidado. Preste atenção nas informações contidas nos recipientes.

12-1 Especificações

Especificações

Identificação do veículo

Número de identificação do veículo (VIN) 12-1

Especificações do Veículo

Dados do motor 12-3

Peso do veículo 12-8

Dimensões do veículo 12-10

Capacidades e especificações 12-11

Informações sobre os pneus 12-12

Pressão dos pneus 12-12

Dimensões para instalação do engate de reboque 12-13

Identificação do veículo

Número de identificação do veículo (VIN)

Local do número do chassi

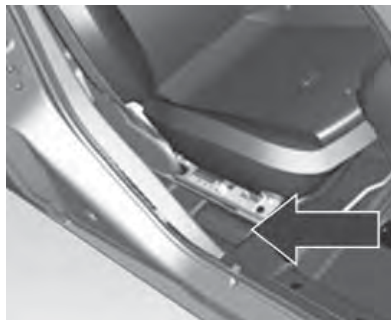

- Estampado: No piso, no lado direito, debaixo do assento dianteiro do passageiro.

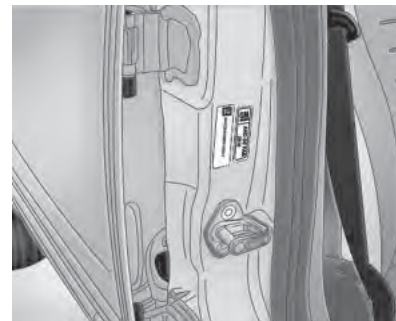

- Etiquetas autoadesivas: Na coluna da porta dianteira direita, no compartimento do motor (flange do painel interno do para-lama, do lado direito) e no piso, no lado direito do banco dianteiro do passageiro.
- No para-brisa, no vidro traseiro e nos vidros laterais.

Plaqueta de identificação do ano de fabricação

Localizada na coluna da porta dianteira direita.

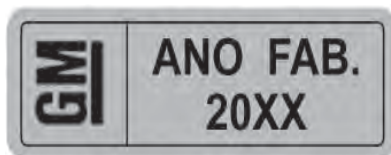

12-3 Especificações

Especificações do Veículo

Dados do motor

MOTOR	1.4L ECONO.FLEX
Combustível	Etanol / Gasolina
Tipo	Transversal dianteiro
Número de cilindros	4 em linha
Número de mancais	5
Sequência de ignição	1 – 3 – 4 – 2
Diâmetro do cilindro	77,6 mm
Curso do pistão	73,4 mm
Cilindrada	1,389 cm ³
Marcha lenta	920 rpm (A/C desligado) 950 rpm (A/C ligado)
Taxa de compressão	12,4:1
Potência máxima líquida	97 CV (71,3 kW) a 6.000 rpm (Gasolina) 102 CV (75,0 kW) a 6.000 rpm (Etanol)
Torque máximo líquido	129 N•m (13,2 mkg.f) a 3.200 rpm (Gasolina) 132 N•m (13,5 mkg.f) a 3.200 rpm (Gasolina)
Limite de rotações do motor	6 300 rpm

Especificações 12-4

SISTEMA ELÉTRICO	1.4L ECONO.FLEX
Bateria	12V 42Ah
Alternador	80 A (100 A com ar-condicionado)
Velas	BPR7E-D (NGK)
Abertura dos eletrodos	0,8 – 0,9 mm

TRANSMISSÃO	RELAÇÃO (5 marchas)
1ª marcha	3,73:1
2ª marcha	1,96:1
3ª marcha	1,32:1
4ª marcha	0,95:1
5ª marcha	0,76:1
Marcha à ré	3,63:1
Diferencial	4,63:1 (para transmissão manual)
	4,87:1 (para transmissão manual automatizada)

12-5 Especificações

Velocidades recomendadas para mudança de marcha	1.4L ECONO.FLEX	
	Transmissão manual	Transmissão manual automatizada
1 ^a – 2 ^a	23 km/h	18 km/h
2 ^a – 3 ^a	36 km/h	33 km/h
3 ^a – 4 ^a	53 km/h	51 km/h
4 ^a – 5 ^a	62 km/h	68 km/h

Velocidade máxima na posição "D" em km/h (veículo equipado com transmissão manual automatizada)	
Aumento de marcha com o pedal totalmente pressionado	1.4L ECONO.FLEX
1 ^a – 2 ^a	33 km/h
2 ^a – 3 ^a	68 km/h
3 ^a – 4 ^a	104 km/h
4 ^a – 5 ^a	145 km/h

Especificações 12-6

Velocidade máxima na posição "D" em km/h (veículo equipado com transmissão manual automatizada)	
Kickdown	1.4L ECONO.FLEX
2ª - 1ª	22 km/h
3ª - 2ª	57 km/h
4ª - 3ª	95 km/h
5ª - 4ª	133 km/h

Velocidade máxima por marcha	Transmissão manual	Transmissão manual automatizada
1ª marcha	41 km/h	39 km/h
2ª marcha	79 km/h	75 km/h
3ª marcha	117 km/h	111 km/h
4ª marcha	163 km/h	155 km/h
5ª marcha ¹	203 km/h	193 km/h
¹ Velocidade máxima teórica do veículo (calculada). Sob condições normais, pista plana e sem vento, o veículo não atinge essa velocidade.		

12-7 Especificações

FREIOS	
Tipo	Hidráulico, 2 circuitos independentes e servofreio
Dianteiros	Freio a disco
Traseiros	Freio a tambor
Fluido	Fluido para serviço pesado DOT 4 AC Delco
Freio de estacionamento	Mecânico, atuação nas rodas traseiras

GEOMETRIA DA DIREÇÃO	Dianteiros¹	Traseiros¹	Diâmetro de giro (m)
Cambagem	-1°8' a 0°21'	-2°06' a 0°36'	-
Cáster	1°46' a 3°16'	-	-
Convergência	-0°18' a 0°02'	-0°15' a 0°25'	-
Diâmetro do círculo de giro	-	-	10,65 m
De parede a parede	-	-	11,03 m
¹ Peso embarcado (sem ocupação)			

Especificações 12-8**Peso do veículo**

PESO DO VEÍCULO (Kg)	LTZ	Effect
Peso bruto total ¹	1462	1462
Peso bruto total ²	1462	1462
Peso máximo permitido no eixo dianteiro (KG)	830	830
Peso máximo permitido no eixo traseiro (KG)	700	700
Peso bruto total combinado (reboque sem freio) ¹	1912	1912
Peso bruto total combinado (reboque sem freio) ²	1912	1912
Peso bruto total combinado (reboque com freio) ¹	2112	2112
Peso bruto total combinado (reboque com freio) ²	2112	2112
Peso embarcado (sem ocupação) ¹	1076	1086
Peso embarcado (sem ocupação) ²	1083	1093
Peso embarcado (dianteiro) ¹	661	667
Peso embarcado (dianteiro) ²	665	671
Peso embarcado (traseiro) ¹	415	419
Peso embarcado (traseiro) ²	422	426

12-9 Especificações

PESO DO VEÍCULO (Kg)	LTZ	Effect
Carga útil ¹	386	376
Carga útil ²	379	369
¹ Com transmissão manual		
² Com transmissão manual automatizada		

Dimensões do veículo

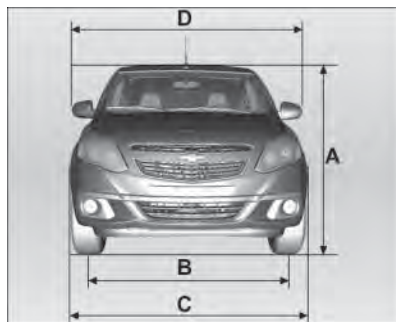

- A. Altura total - 1.549 mm
- B. Bitola:
 - Parte dianteira – 1.437 mm
 - Parte traseira – 1.438 mm
- C. Largura total – 1.683 mm
- D. Largura total (entre retrovisores) – 1.918 mm

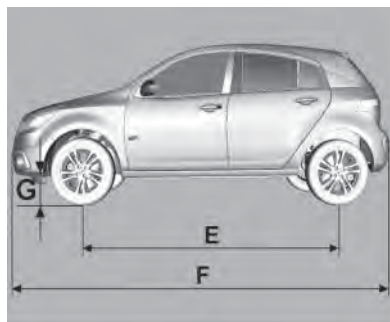

- E. Distância entre eixos – 2.543 mm
- F. Comprimento total – 4.063 mm
- G. Distância até o solo - 145 mm

12-11 Especificações

Capacidades e especificações

CAPACIDADES DE FLUIDOS E LUBRIFICANTES	
Carter (sem filtro de óleo)	3,25 l
Filtro de óleo	0,25 l
Câmbio manual	1,60 l
Sistema Easytronic	0,6 l
Sistema de arrefecimento	5,50 l
Sistema de freio	0,45 l
Lavador dos vidros	2,60 l
Fluido da direção hidráulica	0,95 l
Tanque de combustível	54 l
Reservatório de combustível para partida a frio ECONO.FLEX	0,50 l
Sistema de ar condicionado	400 g

Especificações 12-12**Informações sobre os pneus**

RODAS	
Rodas	Aço estampado 6J x 16 ou Liga de metal leve 6J x 16
Pneus	195/55 R16 91V
Estepe ¹	Roda de aço estampado, aro 5½J x 14 com pneu radial 175/65R14 82T
¹ Em veículos equipados com estepe diferente dos pneus de rodagem, recomenda-se não usá-lo em distâncias superiores a 100 km e velocidades superiores a 80 km/h nem incluí-lo nos rodízios devido à diferença de desempenho. Tais diferenças não prejudicam as condições de segurança do veículo.	

Pressão dos pneus

Pneus¹	Até 3 ocupantes		Carga máxima	
	Dianteiros	Traseiros	Dianteiros	Traseiros
195/55 R16 91V	2,2 (32) ²	2,2 (32) ²	2,2 (32) ²	2,2 (32) ¹
¹ Dados do pneu relativos a pneus frios. A pressão do pneu que aumenta na operação de condução não deve ser reduzida.				
² A primeira especificação está em kg/cm ² e a segunda, entre parênteses, em lbf/pol ² .				

12-13 Especificações

Estepe	
175/65 R14 82T	2.6 (38) ³
³ A primeira especificação está em kg/cm ² e a segunda, entre parênteses, em lbf/pol ² .	

Dimensões para instalação do engate de reboque

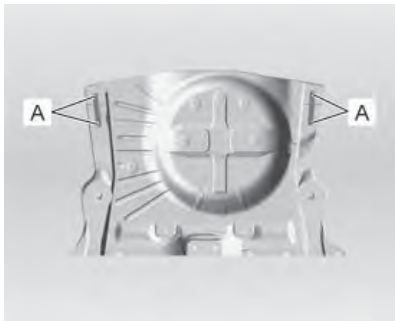

Informações sobre a instalação do acoplamento do reboque traseiro

Os pontos de fixação do engate traseiro devem ficar dentro das regiões "A" da estrutura do veículo, como se vê na figura acima.

Observação:

- Para sua própria segurança, respeite as instruções de instalação do fabricante do acoplamento do reboque traseiro.
- A conexão deficiente ou com defeito dos componentes elétricos (fiação, soquete, conectores etc.) poderá causar danos ao veículo e/ou ao acoplamento do reboque traseiro.

- Não deixe os acessórios do acoplamento do reboque conectados quando o motor do veículo for desligado, pois isso poderá causar a descarga da bateria do veículo.
- A instalação do acoplamento do reboque traseiro em veículos equipados com sensores de estacionamento (acessório da Chevrolet) exigirá a reprogramação desse sistema (consulte o manual do fabricante do sensor de estacionamento).
- Sempre observe a capacidade de tração máxima de reboque recomendada nesta Seção.

Informações sobre a garantia 13-1

Informações sobre a garantia

Informações sobre a garantia

Informações sobre a garantia	13-1
Certificado de garantia internacional	13-3
Garantia do veículo	13-3
Mensagem importante aos proprietários... ..	13-4
Visão rápida da cobertura da garantia	13-4
Garantia limitada do veículo novo	13-6
Garantia limitada de peças e acessórios	13-7
Funcionamento da cobertura da garantia em país estrangeiro	13-8

Informações sobre a garantia

Certificado de garantia e Plano de Manutenção Preventiva*

Leia com cuidado as instruções incluídas nesta seção, pois se relacionam diretamente à garantia do veículo.

Exija da sua Concessionária vendedora o preenchimento correto e completo do Quadro de Identificação localizado no final deste Manual, uma vez que dos informes nele registrados dependerá o processamento da Garantia, em suas várias fases.

Encontram-se nesta seção as definições das responsabilidades da Concessionária vendedora e da General Motors do Brazil Ltda. em relação ao veículo adquirido; também encontram-se as responsabilidades do comprador em

relação ao uso e a manutenção do veículo, para ter direito à garantia oferecida.

Nesta seção, encontra-se o Quadro de controle das revisões coberta pelo Plano de Manutenção Preventiva. Após cada revisão, a Concessionária ou Oficina Autorizada Chevrolet deverá carimbar, datar e assinar o quadro correspondente. Certifique-se de que o procedimento mencionado anteriormente tenha sido executado para poder comprovar, a qualquer momento, que o veículo recebeu os cuidados devidos.

Na seção "Serviços e Manutenção" deste manual encontram-se os itens a serem revisados, de acordo com o Plano de Manutenção Preventiva, assim como sua frequência.

Ao executar os serviços de manutenção descritos nesta seção, a Concessionária ou Oficina Autorizada Chevrolet procederá como explicado no tópico anterior.

13-2 Informações sobre a garantia

Nesta seção, encontra-se o cupom da 1ª revisão, a ser destacado somente ao executar o serviço correspondente. Não aceite o manual com as vias dos cupom previamente destacadas.

Plano de Manutenção Preventiva*

Nas páginas da seção "Serviços e Manutenção" deste Manual do proprietário, apresentamos um Plano de manutenção preventiva, que é oferecido como uma recomendação para que o proprietário possa conservar seu veículo em perfeitas condições de funcionamento.

Em relação à primeira revisão, leia com cuidado as informações aqui descritas sobre os itens e os serviços não cobertos pela Garantia.

Esclarecemos que o Plano de Manutenção Preventiva foi concebido para um veículo utilizado em condições normais de funcionamento.

Para outras condições consideradas severas, os intervalos entre as revisões devem ser proporcionalmente reduzidos, de acordo com a frequência e a intensidade do serviço severo ao qual se submete o veículo. Sob condições consideradas severas, é necessário revisar, limpar e/ou trocar com mais frequência os seguintes itens:

- Óleo lubrificante do motor e filtro do óleo (consulte *Óleo para motor na página 10-10*).
- Elemento do filtro de ar do motor (consulte *Filtro de ar do motor na página 10-13*).

Por exemplo, as condições de funcionamento a seguir são consideradas severas:

- Funcionamento constante em tráfego urbano lento, com paradas e partidas excessivas.
- Tração e reboque.
- Serviços de táxi e similares.

- Viagens frequentes de curta distância, sem que o motor alcance a temperatura de funcionamento normal.
- Viagens longas em estradas de terra e/ou areia (estradas irregulares, com areia ou lama excessiva).
- Funcionamento prolongado em marcha lenta.
- Quando o veículo permanece, com frequência, parado por mais de dois dias.

* O Plano de manutenção preventiva se encontra discriminado neste Manual do proprietário, sendo aqui mencionado em virtude de sua vinculação com o processo de garantia. Ressaltamos que este Plano aplica-se a veículos que trabalham em condições normais de funcionamento. Veículos que trabalham em condições severas requerem uma redução proporcional da quilometragem indicada.

Informações sobre a garantia 13-3

Certificado de garantia internacional

A General Motors do Brasil, procurando sempre maneiras melhores de servir seus clientes, conta com um programa de cobertura de garantia para os países da América do Sul. Assim, se o veículo se encontrar ainda dentro do período de garantia, a Rede de Concessionárias Chevrolet dos países participantes oferecerão serviços sem nenhum custo.

Os países participantes deste programa são Argentina, Paraguai e Uruguai.

Garantia do veículo

A Concessionária ou Oficina Autorizada Chevrolet concede ao proprietário de um veículo Chevrolet, os seguintes direitos:

Garantia: De acordo com os termos do respectivo certificado inserido neste Manual.

Revisão de manutenção

preventiva: Uma delas é executada antes da entrega do veículo e a outra é executada no final do primeiro ano de uso ou a 10.000 km (o que ocorrer primeiro), sem nenhum custo para o proprietário (à exceção dos itens normais de desgaste - ver as instruções sobre "Mensagem importante aos proprietários..."). A primeira revisão especial será executada na Rede de Concessionárias ou Oficinas Autorizadas Chevrolet, mediante a apresentação do cupom encontrado no final desta seção, e respeitados os limites de quilometragem indicados (veja as instruções da Garantia limitada do veículo novo).

Assistência técnica: Na seção de Informações aos cliente, no início deste manual, encontram-se as diretrizes para garantir a máxima satisfação nos serviços e perguntas relacionadas à Rede de Concessionárias ou Oficinas Autorizadas Chevrolet.

Orientação: Na entrega de um automóvel novo, sobre:

- A. Itens de responsabilidade do proprietário, Garantia limitada do veículo novo e Termos da garantia.
- B. Manutenção preventiva.
- C. Uso correto dos comandos, dos indicadores e dos acessórios do veículo.

Para adquirir estes direitos, é necessário

1. Que a Concessionária vendedora preencha corretamente a nota fiscal de venda, um documento que concede a garantia oferecida pela General Motors do Brasil Ltda.
2. O preenchimento correto do Quadro de identificação, que pode ser encontrado no final deste manual. Certifique-se de que a Concessionária vendedora assine, date e

13-4 Informações sobre a garantia

carimbe a tabela para conceder os direitos na Concessionária ou Oficina Autorizada Chevrolet.

Mensagem importante aos proprietários...

Para poder usufruir a garantia oferecida pela General Motors do Brasil Ltda. para o veículo, o proprietário deverá observar com atenção as instruções aqui indicadas, relativas à manutenção do veículo.

Durante a vigência desta garantia, as revisões de manutenção preventiva previstas no Plano de Manutenção Preventiva contido neste Manual do Proprietário deverão, obrigatoriamente, ser executadas em uma Concessionária Chevrolet ou Oficina Autorizada Chevrolet.

Visão rápida da cobertura da garantia

Não existem quaisquer garantias com relação ao veículo adquirido, expressas ou inferidas, declaradas pela Concessionária na condição de vendedora e prestadora de serviços, ou pela General Motors do Brasil Ltda., na condição de fabricante ou importadora, a não ser aquelas contra defeitos de material ou de manufatura estabelecidas no presente Termo de Garantia. Toda e qualquer reclamação do comprador quanto a falhas, defeitos e omissões verificados no veículo, durante a vigência desta garantia, somente será atendida mediante a apresentação da nota fiscal respectiva emitida pela Rede de Concessionárias Chevrolet, junto com o Manual do Proprietário preenchido corretamente, sendo estes os únicos documentos competentes para assegurar o atendimento, com exclusão de qualquer outro.

A General Motors do Brasil Ltda., garante que cada veículo novo de sua fabricação ou importação e entregue ao primeiro comprador por uma Concessionária Chevrolet, incluindo todo o equipamento e acessórios nele instalados na fábrica - é isento de defeitos de material ou de manufatura, em condições normais de uso, transferindo-se automaticamente todos os direitos cobertos por esta garantia, no caso de o veículo vir a ser revendido, ao(s) proprietário(s) subsequente(s), até o término do prazo previsto neste termo.

A obrigação da General Motors do Brasil Ltda. limita-se ao conserto ou substituição de quaisquer peças que, dentro do período normal da Garantia a que aludem estes Termos, conforme a discriminação observada no tópico abaixo, sejam devolvidas a uma Concessionária ou Oficina Autorizada Chevrolet, em seu estabelecimento comercial, e cujo a inspeção revele satisfatoriamente a existência do

Informações sobre a garantia 13-5

defeito reclamado. O conserto ou substituição das peças defeituosas, de acordo com esta Garantia, será feito pela Concessionária ou Oficina Autorizada Chevrolet, sem débito das peças e mão-de-obra por ela empregadas.

A presente garantia inclui as garantias legais e a garantia contratual, e é concedida nas seguintes situações:

- A. 12 meses ao comprador, se pessoa física ou jurídica, que use o veículo como destinatário final, à exceção daqueles que usem o veículo para serviços de transporte remunerado de pessoas ou bens; e
- B. 12 meses ou 50.000 km, o que ocorrer primeiramente, ao comprador, pessoa jurídica, que use o veículo para seu próprio negócio ou produção, ou ao comprador, pessoa física, que use o veículo em serviços de transporte remunerados de pessoas ou bens.

Esta garantia substitui definitivamente quaisquer outras garantias, expressas ou inferidas, incluindo quaisquer garantias implícitas quanto à comercialização ou adequação do veículo para um fim específico, e quaisquer outras obrigações ou responsabilidade por parte do fabricante.

A General Motors do Brasil Ltda. reserva-se o direito de modificar as especificações ou de introduzir melhorias nos veículos, a qualquer momento, sem incorrer na obrigação de executar os mesmos procedimentos para veículos vendidos anteriormente.

Os termos desta garantia não se aplicam nos seguintes casos:

- A um veículo Chevrolet submetido a uso incorreto, negligência ou acidente;
- A veículo reparado ou modificado fora da Concessionária ou Oficina Autorizada Chevrolet, de modo que, no julgamento do

fabricante, tenha seu desempenho e sua segurança afetados negativamente;

- A serviço de manutenção regular (como: ajuste do motor, limpeza do sistema de combustível, alinhamento da direção, balanceamento das rodas e ajustes dos freios e da embreagem);
- Substituição de itens de manutenção normal (como: velas de ignição, filtros, correias, escovas do alternador e do motor de partida, discos e pastilhas de freio, sistema da embreagem (platô, discos e rolamentos), buchas da suspensão, amortecedores, rolamentos de uso geral e vedadores), quando tal reposição seja executada junto com serviços de manutenção regulares;

13-6 Informações sobre a garantia

- Desgaste normal de itens de estofamentos e de guarnições, devido a desgaste ou a exposição a intempéries.

Garantia limitada do veículo novo

1. **Preparação antes da entrega:**
Para certificar-se de obter a máxima satisfação com o veículo novo, a Concessionária vendedora submeteu o veículo a uma revisão de entrega cuidadosa, de acordo com o programa de inspeção de veículos novos, como recomendado pelo fabricante.
2. **Identificação do proprietário:**
O Quadro de identificação do veículo e do proprietário, que pode ser encontrado no final deste manual, preenchido de maneira correta e assinado pela Concessionária vendedora, é usado para apresentar o proprietário à Rede de Concessionárias ou Oficinas

Autorizadas Chevrolet em todo o território nacional e, junto com o Aviso de Venda, emitido pela Concessionária vendedora, permite receber todos os serviços indicados nestas regras.

3. **Garantia:** De acordo com os termos da garantia indicados, o proprietário receberá os serviços cobertos pela garantia na Concessionária ou Oficina Autorizada Chevrolet.
4. **Primeira revisão (especial) do Plano de manutenção preventiva relacionada a 1 ano de uso ou 10.000 km:** O cupom correspondente autoriza o proprietário a receber todos os serviços correspondentes, em qualquer Concessionária ou Oficina Autorizada Chevrolet, apresentando o Manual do Proprietário. A 1ª revisão deve ser executada dentro de 12 meses a partir da data da venda ao primeiro comprador, com uma tolerância de 30 dias a

mais ou a menos, ou dentro da faixa de 9.000 a 11.000 km, o que ocorrer primeiro. A mão-de-obra é gratuita para o proprietário, que é responsável somente pelos custos relacionados aos itens de desgaste normal (ver instruções detalhadas em Mensagem importante aos proprietários...).

5. **É responsabilidade do proprietário:** Proporcionar manutenção apropriada para o veículo, o que não somente reduz os custos operacionais, mas também ajuda a impedir mau funcionamento devido a negligência, que não é coberto pela garantia. Assim, para a própria proteção do proprietário, procurar sempre a Concessionária ou Oficina Autorizada Chevrolet para executar a revisão programada, como descrito no Plano de Manutenção Preventiva, porque a garantia somente será aplicável com a apresentação

Informações sobre a garantia 13-7

do Manual do Proprietário, com todos os quadros correspondentes das revisões devidamente preenchidos de maneira correta e assinados pela Concessionária ou Oficina Autorizada Chevrolet que executar os serviços.

Garantia limitada de peças e acessórios

Itens e serviços não cobertos pela Garantia

Para os itens previstos na primeira revisão de Manutenção Preventiva, a mão-de-obra de verificação é gratuita, desde que seja executada dentro do período de garantia ou da quilometragem estipulada como indicado nas regras da garantia, à exceção das despesas, incluindo-se as de mão-de-obra, relacionadas aos itens normais de desgaste, danos e outras falhas de funcionamento causados por terceiros.

Os itens e os serviços contidos nesta categoria são descritos abaixo:

- Óleos e fluidos em geral
- Filtros em geral
- Serviços relacionados ao Plano de Manutenção Preventiva
- Vidros

Peças e componentes com desgaste natural

Algumas peças e alguns componentes podem sofrer desgaste natural (em níveis diferentes), de acordo com a operação à qual se submete o veículo, e são cobertos pela garantia legal por um período de 90 dias em relação a defeitos de fabricação, a partir da data da compra do veículo. Em caso de defeito de fabricação (após confirmação de que não foram sujeitos a uso abusivo), as peças ou os componentes serão substituídos. Em qualquer outra situação, a substituição seguirá a

orientação específica do fabricante, e todas as despesas serão de responsabilidade do proprietário.

São elas:

- Buchas da suspensão
- Sistema da embreagem (platô, discos e rolamentos)
- Discos de freio
- Lonas e pastilhas de freio
- Amortecedores
- Rolamentos em geral
- Vedadores em geral
- Velas
- Fusíveis
- Lâmpadas
- Palhetas dos limpadores dos vidros
- Pneus
- Correias
- Escovas do alternador e motor de partida

13-8 Informações sobre a garantia

Funcionamento da cobertura da garantia em país estrangeiro

Para aproveitar as vantagens dos direitos da garantia nos países mencionados acima, deverão ser preenchidos todos os procedimentos listados na "Garantia limitada do veículo novo" e na "Visão rápida da cobertura da garantia" neste manual.

A revisão de Manutenção Preventiva deve ser executada em Concessionárias localizadas em território brasileiro.

Informações ao consumidor 14-1

Informações ao consumidor

Informações ao consumidor

Escritórios de assistência ao cliente	14-1
Programa de Assistência na Estrada	14-1

Informações ao consumidor

Escritórios de assistência ao cliente

Escritórios de assistência ao cliente



É possível entrar em contato diretamente com a General Motors sem custo de qualquer lugar do país pelo telefone:

- **Brasil 0800-702-4200**

- **Argentina 0800-888-2438**
- **Uruguai 0800-24389**
- **Paraguai 009-800-542-0087**

Para acelerar a assistência com o CRC, tenha em mãos as seguintes informações:

- Número de identificação do veículo - VIN (número do chassi)
- Número do CPF/CNPJ do cliente

Programa de Assistência na Estrada

Chevrolet Road Service

O Manual de Condições Gerais do Programa Road Service está inserido no kit de informações gerais, fornecido ao proprietário do veículo Chevrolet.

14-2 Informações ao consumidor



Para obter mais informações sobre as Revisões Chevrolet, acesse www.chevrolet.com.br/revisao e programe a revisão on-line.

Nível de ruído

Este veículo está em conformidade com as Resoluções CONAMA 01/93, 08/93 e 272/00, e com a Instrução Normativa do IBAMA n 28/02 sobre controle da poluição sonora para veículos automotores. Limite máximo de ruído para fiscalização (com o veículo parado):

Veículo	dB(A)
1.4L ECONO.FLEX (equipado com transmissão manual)	82,2 a 4.500 rpm

Veículo	dB(A)
1.4L ECONO.FLEX (equipado com transmissão manual automatizada)	82,3 a 4.500 rpm

É importante executar o serviço de manutenção completamente de acordo com as **programações de serviço** para manter o veículo dentro dos padrões antipoluentes.

ÍNDICE i-1

A	
Acessórios e alterações	10-2
Agendamento de manutenção	
Fluidos e lubrificantes	
recomendados	11-10
Manutenção preventiva	11-5
Airbags	
Luz Indicadora	5-10
Verificação do sistema	3-10
Alavanca seletora	9-27
Amaciamento, Veículo Novo ...	9-19
Antifurto	
Sistema de alarme	2-10
Ao carregar o veículo	4-8
Apoios de cabeça	3-1
Aquecimento	8-1
Ar condicionado	8-3
Áreas de armazenamento	
Debaixo do banco	4-5
Informações sobre	
disposição de cargas no	
veículo	4-8
Óculos	4-4
Painel de instrumentos	4-1
Porta-luvas	4-3
Armazenamento do veículo	10-5

Assistência ao cliente	
Escritórios	14-1
Atenção	
Luz do Sistema de Freio	5-12
Automático	
Controle de iluminação	6-3
Travas das portas	2-8
Automatizada	
Transmissão manual	9-26
Avisos	v
Cuidados e Perigos	v
Pisca-alerta	6-6

B

Bancos	
Ajuste, dianteiro	3-3
Apoios de cabeça	3-1
Porta-objetos debaixo do	
banco	4-5
Traseiros	3-5

Bancos dianteiros	
Ajustes	3-3
Bancos traseiros	3-5
Bateria	10-21
Interruptor de desconexão	10-4
Partida do motor com	
cabos auxiliares	10-43
Proteção de Energia	6-10
Bebês e crianças menores,	
proteções	3-15
Buzina	5-4

C

Caixa para óculos	4-4
Calota da roda	10-40
Capacidades e	
especificações	12-11
Capô	10-7
Central de relés, Fusíveis ...	10-34
Certificado de garantia	
internacional	13-3
Chaves	2-1
Cinto de três pontos	3-8
Cinto subabdominal	3-9

i-2 ÍNDICE

Cintos de segurança	3-6	Compartimento de carga	2-9	Controle do veículo	9-4
Cinto subabdominal	3-9	Compartimentos de carga		Controles das luzes externas ...	6-1
Como usar os cintos de		Compartimento de		Conversor catalítico	9-23
segurança corretamente	3-7	Carga	2-9, 4-5	Corte de corrente	9-32
Cuidados	3-10	Extintor de incêndio	4-7	Crianças maiores,	
Três pontos	3-8	Tampa do compartimento		proteções	3-14
Uso durante a gravidez	3-8	de carga	4-7	Cuidados com a aparência	
Cluster de instrumentos	5-7	Veículo	10-5	Externa	10-48
Cluster, Instrumentos	5-7	Condução		Interior	10-50
Cobertura de operação em		Ambiente	9-2	Cuidados com o veículo	
outros países	13-8	Defensiva	9-4	Pressão dos pneus	10-37
Combustível		Estradas em regiões		Cuidados, Perigos e Avisos	v
Aditivos	9-36	montanhosas	9-17		
Economia, Condução para		Fora de estrada	9-10		
Maior	9-3	Maior Economia de			
Luz de advertência de		Combustível	9-3		
nível de combustível		Modo de inverno	5-13		
baixo	5-14	Programas eletrônicos	9-30		
Medidor	5-8	Retorno para a pista	9-9		
Como usar os cintos de		Rodovias Molhadas	9-13		
segurança corretamente	3-7	Se o Veículo Atolar	9-19		
Como utilizar este Manual	iv	Configurações			
Compartimento	4-5	de memória	2-5		
Carga	4-5	Configurações de memória	2-5		
Compartimento de Carga	4-5	Controle de velocidade de cruzeiro			
Tampa	4-7	Luz	5-15		

D

Dados do motor	12-3
Difusores de ar ajustáveis	8-4
Difusores de ar fixos	8-4
Dimensões	
Instalação do engate de	
reboque	12-13
Veículo	12-10
Dimensões do veículo	12-10
Direção	9-9
Ajuste da roda	5-3
Fluido, Hidráulica	10-19
Direção defensiva	9-4

ÍNDICE i-3

Direção, Sinalizadores	6-6
Dispositivo de retenção para crianças	
Bebês e crianças novas	3-15
Crianças mais velhas	3-14
Sistemas	3-16

E

Elétrico	
Espelhos	2-14
Fluido da direção	10-19
Proteção, Bateria	6-10
Vidros	2-16
Energia	
Tomadas	5-6
Especificações	
Informações sobre os pneus	12-12
Pressão dos pneus	12-12
Especificações e Capacidades	12-11

Espelhos	
Convexo	2-13
Elétrico	2-14
Espelhos escamoteáveis	2-14
Manual	2-13
Retrovisor manual	2-15
Espelhos aquecidos	
Vidro traseiro	2-18
Espelhos convexos	2-13
Espelhos escamoteáveis	2-14
Espelhos manuais	2-13
Espelhos retrovisores	2-15
Estacionamento	9-22
Freio	9-34
Sobre Materiais	
Combustíveis	9-22
Estradas em regiões montanhosas	9-17
Extintor de incêndio	4-7

F

Falha, Transmissão manual automatizada	9-31
Faróis	
Comutador de Farol Alto/ Baixo	6-4
Controle automático de iluminação	6-3
Lampejador dos faróis	6-5
Luz indicadora de farol alto aceso	5-14
Substituição de lâmpadas ..	10-25
Faróis de neblina	
Dianteiros	6-7
Substituição de lâmpadas ..	10-28
Traseiros	6-7
Farol de neblina	
Luz	5-14
Ferramentas	10-37
Filtro,	
Limpador de ar do motor ...	10-13
Fluido	
Direção elétrica	10-19
Freios	10-20
Lavador do para-brisa	10-20

i-4 ÍNDICE

Fluidos e lubrificantes	
recomendados	11-10
Folha de dados	
Veículo	iii
Folha de dados do veículo	iii
Fora de estrada	9-10
Condução	9-10
Retorno	9-9
Freio	
Lâmpada de advertência	
do sistema	5-12
Freios	9-32
Antiblocante	9-33
Estacionamento	9-34
Fluido	10-20
Frenagem	9-8
Fusíveis	10-31
Central de relés	10-34

G

Garantia do veículo	13-3
---------------------------	------

Garantia limitada	
Peças e acessórios	13-7
Garantia limitada de peças	
e acessórios	13-7
Garantia limitada do	
veículo novo	13-6
Gravidez, uso de cintos de	
segurança	3-8

H

Hodômetro	
Percurso	5-7
Hodômetro parcial	5-7
Horário	5-5

I

Iluminação	
Controle de Iluminação	6-8
Entrada	6-10
Iluminação de entrada	6-10
Imobilizador	2-12
INFOCARD	2-2
Informações	
Serviço	11-1
Informações de serviço	11-1

Informações sobre a	
garantia	13-1
Certificado de garantia	
internacional	13-3
Cobertura de operação em	
outros países	13-8
Garantia limitada de peças	
e acessórios	13-7
Garantia limitada do	
veículo novo	13-6
Mensagem importante aos	
proprietários	13-4
Resumo da cobertura	13-4
Veículo	13-3
Informações sobre	
disposição de cargas no	
veículo	4-8
Informações sobre	
emissões	10-6
Informações sobre os	
pneus	12-12
Interruptor de desconexão	
da bateria	10-4
Introdução	iv

ÍNDICE i-5

L			
Lâmpadas		Líquido de arrefecimento	
Controles Externos	6-1	Luz de advertência de	
Farol de neblina	6-7	temperatura do motor	5-13
Indicador de defeito	5-11	Medidor de Temperatura do	
Interior	10-30	Motor	5-9
Lanternas traseiras	10-28	Motor	10-14
Neblina traseira	6-7	Líquido do lavador	10-20
Placa de licença	10-29	Luz de advertência de nível	
Porta-luvas	6-9	de combustível baixo	5-14
Lâmpadas halógenas	10-26	Luz indicadora da lanterna	
Lampejador dos faróis	6-5	de neblina	5-15
Lanterna de neblina	5-15, 6-7	Luz indicadora de farol alto	
Lanternas		aceso	5-14
Comutador de Farol Alto/		Luz indicadora de	
Baixo	6-4	funcionamento incorreto	5-11
Controle automático	6-3	Luz indicadora do sistema	
Lampejador dos faróis	6-5	de carga	5-10
Lanternas traseiras	10-28	Luzes	
Levantamento do veículo,		Advertência de	
pneus	10-4	temperatura do líquido de	
Limpador/Filtro de ar,		arrefecimento do motor	5-13
Motor	10-13	Advertência do Sistema de	
Limpeza		Freio	5-12
Limpeza externa	10-48	Advertência do sistema de	
Limpeza interna	10-50	freios	
		antiblocantes (ABS)	5-12
		Luzes (Continuação)	
		Controle de velocidade de	
		cruzeiro	5-15
		Farol alto aceso	5-14
		Farol de neblina	5-14
		Indicação do Airbag	5-10
		Lanterna de neblina	5-15
		Luz de advertência de	
		nível de combustível	
		baixo	5-14
		Luz indicadora de	
		anomalia	5-11
		Modo de inverno	5-13
		Modo esportivo	5-13
		Porta entreaberta	5-15
		Pressão de óleo do motor ...	5-14
		Sistema de carregamento ...	5-10
		M	
		Manutenção	
		Operação regular do ar	
		condicionado	8-5
		Manutenção preventiva	11-5

i-6 ÍNDICE

Medidores

Combustível	5-8
Hodômetro parcial	5-7
Sinalizador de direção	5-10
Tacômetro	5-7
Temperatura do Líquido de Arrefecimento do Motor	5-9
Velocímetro	5-7
Visor da transmissão	5-9
Mensagem importante	
Proprietários	13-4
Mensagens	
Veículo	5-27
Modo de inverno	5-13
Modo esportivo	5-13
Mostrador digital com funções múltiplas (DIC)	5-15
Motor	
Em funcionamento	
Enquanto Estiver	
Estacionado	9-24
Limpador/Filtro de ar	10-13
Líquido de arrefecimento ...	10-14
Luz de advertência de temperatura do líquido de arrefecimento	5-13

Motor (Continuação)

Luz de pressão	5-14
Luz de verificação e revisão em breve	5-11
Medidor de Temperatura do Líquido de Arrefecimento do Motor	5-9
Partida	9-26
Superaquecimento	10-16
Ventoinha	10-18
Vista geral do compartimento	10-9

O

Óleo

Luz de pressão	5-14
Motor	10-10
Operação regular do ar condicionado	8-5
Outros itens de reparo	
Sistema de ar condicionado ...	8-3

P

Painel de instrumentos

Porta-Objetos	4-1
Para-brisa	
Limpador/lavador	5-4
Para-sóis	2-19
Partida do motor	9-26
Partida do motor com cabos auxiliares	10-43
Perigo, atenção e cuidado	v
Peso do veículo	12-8
Pesos	
Veículo	12-8
Piloto automático	9-35
Pisca-alerta, Sinalizador de Advertência	6-6
Pneus	
Inspeção	10-38
Levantamento do veículo	10-4
Rodízio	10-39
Troca de roda	10-41
Pneus e rodas	10-37
Porta	
Luz indicadora de porta aberta	5-15
Porta-copos	4-4

ÍNDICE i-7

Porta-luvas	4-3
Lâmpadas	6-9
Porta-objetos debaixo do banco	4-5
Portas	
Sistema central de travamento	2-5
Travas manuais das portas	2-5
Posições da ignição	9-20
Pressão	
Pneu	12-12
Pressão dos pneus	12-12
Programa de Assistência na Estrada	14-1
Programa de Assistência, Estrada	14-1
Programas eletrônicos de condução	9-30

Q

Quebra de veículo novo	9-19
------------------------------	------

R

Rádio AM/FM	7-1
Rádios	
Rádio AM/FM	7-1
Reboque	
Dimensões para instalação do engate	12-13
Veículo	10-45
Relógio	5-5
Reparo	
Fazer revisão em breve	5-11
Luz de revisão em breve	5-11
Reservatório de partida a frio	9-40
Rodas	
Substituição	10-41
Rodas e pneus	10-37
Rodízio, pneus	10-39
Rodovias	
Como Conduzir, Molhadas	9-13

S

Serviço	8-5
Acessórios e alterações	10-2
Serviços e manutenção	
Informações de serviço	11-1
Sinalizador de advertência (pisca-alerta)	6-6
Sinalizador de direção	5-10
Sinalizadores de direção e de mudança de pista	6-6
Sistema central de travamento	2-5
Sistema de alarme	
Antifurto	2-10
Sistema de aquecimento e ventilação	8-1
Sistema de áudio	
Suporte de antena fixo	7-2
Sistema de freios	
antiblocantes (ABS)	9-33
Luz de advertência	5-12
Sistema de ventilação e ar condicionado	
Aquecimento e ventilação	8-1

i-8 ÍNDICE

Sistema elétrico	
Central de relés	10-34
Fusíveis	10-31
Sistemas antifurto	
Imobilizador	2-12
Substituição da palheta do limpador	10-23
Substituição da palheta, Limpador	10-23
Substituição de lâmpadas	
Faróis	10-25
Faróis de neblina	10-28
Lâmpadas da placa de licença	10-29
Lâmpadas halógenas	10-26
Lanternas traseiras	10-28
Luzes internas	10-30
Superaquecimento, Motor	10-16

T

Tacômetro	5-7
Tampas	
Compartimento de Carga	4-7
Roda	10-40
Tanque de combustível	
Partida a frio	9-40

Tomadas	
Energia	5-6
Transmissão	
Falha, Manual	9-31
Fluido, Manual	10-12
Transmissão manual	
Fluido	10-12
Transmissão manual automatizada	9-26
Alavanca seletora	9-27
Corte de corrente	9-32
Falha	9-31
Modo manual	9-29
Programas eletrônicos de condução	9-30
Visor da transmissão	9-26
Transmissão, Modo manual	9-29
Travas	
Porta automática	2-8
Porta manual	2-5
Sistema central de travamento	2-5
Triângulo de segurança	4-7
Triângulo, Segurança	4-7

V

Veículo	
Controle	9-4
Fazer revisão em breve	5-11
Mensagens	5-27
Número de identificação (VIN)	12-1
Reboque	10-45
Veículo Atolado	9-19
Veículo em funcionamento	
Enquanto Estiver Estacionado	9-24
Velocímetro	5-7
Ventilação	
Difusores de ar fixos	8-4
Regulagem do ar	8-4
Ventoinha	
Motor	10-18
Verificar	
Luz do motor	5-11
Vidros	
Aquecido, traseiro	2-18
Elétrico	2-16
Manual	2-15
Vidros de acionamento	
manual	2-15

Vidros traseiros	
Espelhos aquecidos	2-18
Visão geral do painel de instrumentos	1-2
Visor da transmissão	5-9, 9-26
Visores	
Transmissão	5-9
Transmissão manual	9-26

